



ÍNDICE

PRECAUÇÕES DE SEGURANÇA	Po-1	AJUSTANDO A DIREÇÃO DE	
CARACTERÍSTICAS E FUNÇÕES	Po-2	CIRCULAÇÃO DO AR	Po-11
NOMENCLATURA	Po-3	FUNÇÃO "SWING" (MOVIMENTO)	Po-12
PREPARAÇÃO	Po-5	OPERAÇÃO MANUAL AUTOMÁTICA	Po-12
OPERAÇÃO	Po-6	LIMPEZA E CUIDADOS	Po-13
FUNÇÃO TIMER (TEMPORIZADOR)	Po-9	DETECTANDO DEFEITOS	Po-14
FUNÇÃO "SLEEP TIMER"	Po-10	AVISOS DE FUNCIONAMENTO	Po-15

PRECAUÇÕES DE SEGURANÇA

As instruções relativas ao aquecimento (*) são válidas somente para o modelo "AQUECIMENTO E REFRIGERAÇÃO" (Ciclo Inverso).

- Antes de usar o aparelho, leia atentamente estas "PRECAUÇÕES" e o opere de modo correcto.
- As instruções nesta secção relacionam-se todas com a segurança; certifique-se de que mantém as condições de funcionamento seguro.
- Nestas instruções, "PERIGO", "AVISO", e "CUIDADO" têm os seguintes significados:

 PERIGO!	Este sinal indica procedimentos que, se forem incorretamente efetuados, tem uma chance elevada de provocar a morte ou ferimentos graves para o usuário ou para os técnicos de assistência.
 AVISO!	Este sinal indica procedimentos que, se forem incorretamente efetuados, poderão levar à morte ou a ferimentos graves para o usuário.
 CUIDADO!	Este sinal indica procedimentos que, se forem incorretamente efetuados, poderão possivelmente resultar em ferimentos pessoais no usuário ou danos no equipamento.

PERIGO!

- Não tente, você mesmo, instalar o Condicionador de Ar.
- Esta unidade não contém peças recuperáveis. Sempre consulte a assistência técnica autorizada para manutenção e reparos.
- Quando for necessária a mudança de local do Condicionador de Ar, contate a assistência técnica autorizada para a retirada e reinstalação do equipamento.
- Não ficar muito tempo exposto diretamente ao fluxo de ar gelado.
- Não coloque os dedos ou objetos dentro da entrada e saída do ar.
- Não ligue e nem desligue o Condicionador de Ar através da conexão ou desconexão direta do cabo de força.
- Tome cuidado para não danificar o cabo de força.
- Num eventual mal funcionamento (cheiro de queimado, etc.) desligue imediatamente o Condicionador de Ar, retire o "plug" do cabo de força da tomada e chame a assistência técnica autorizada.
- Se o cabo de alimentação deste aparelho estiver danificado, este só deve ser substituído por pessoal de assistência autorizado, visto que são necessárias ferramentas especiais e um cabo específico.

CUIDADO!

- Durante o uso, o equipamento fica em modo de ventilação.
- Não direcionar a circulação de ar para fogões, lareiras ou aquecedores.
- Não pendurar ou colocar objetos no Condicionador de Ar.
- Não pendurar objectos na unidade interna.
- Não colocar vasos de flores ou recipientes com água em cima do Condicionador de Ar.
- Não expor o Condicionador de Ar diretamente à água.
- Não operar o Condicionador de Ar com as mãos molhadas.
- Não puxar o cabo de força.
- Desconectar o cabo de força quando não for utilizar o aparelho por vários dias. (Retire o "plug" da tomada).
- Verificar as condições do local da instalação.
- Não colocar animais ou plantas diretamente na passagem direta da circulação de ar.
- Não beber a água drenada pelo Condicionador de Ar.
- Não usar o Condicionador de Ar em aplicações envolvendo conservação de comida, plantas ou animais, equipamentos de precisão ou trabalhos de arte.
- * ● As válvulas de ligação aquecem durante o funcionamento no modo Aquecimento; manuseie-as com cuidado.
- Não aplicar nenhuma pressão no radiador da unidade.
- Operar somente com os filtros de ar instalados.
- Não bloquear e nem cobrir a entrada e a saída do ar.
- Assegurar que nenhum equipamento eletrônico esteja próximo das Unidades Interna e Externa, em pelo menos 1 metro.
- Evite instalar o Condicionador de Ar próximo a fogões, lareiras ou aquecedores.
- Quando instalar as unidades interior e exterior, tenha o cuidado de evitar o acesso das crianças.
- Não usar gases inflamáveis próximo ao Condicionador de Ar.

CARACTERÍSTICAS E FUNÇÕES

As instruções relativas ao aquecimento (*) são válidas somente para o modelo "AQUECIMENTO E REFRIGERAÇÃO" (Ciclo Inverso).

OPERAÇÃO AUTOMÁTICA

*● MODELO DE AQUECIMENTO E REFRIGERAÇÃO (CICLO INVERSO)

Basta premir o botão START/STOP e o aparelho começará a funcionar automaticamente no modo de aquecimento, refrigeração, desumidificação, ou controlo, de acordo com o ajuste do termostato e a temperatura ambiente no momento em que o aparelho é colocado em funcionamento.

● MODELO DE REFRIGERAÇÃO

Com o simples apertar do botão START/STOP o aparelho começará a funcionar automaticamente em nos modos Refrigeração ou Desumidificação de acordo com o ajuste do termostato e da temperatura do ambiente no momento em que o aparelho é colocado em funcionamento.

TEMPORIZADOR DE DESCANSO

*● MODELO DE AQUECIMENTO E REFRIGERAÇÃO (CICLO INVERSO)

Quando o botão SLEEP é premido durante o modo de aquecimento, a temperatura regulada no termostato baixa gradualmente durante o período de funcionamento. Durante o modo de refrigeração, a temperatura regulada no termostato aumenta gradualmente durante o período de funcionamento. Quando o tempo pré-programado é alcançado, o equipamento desliga-se automaticamente.

● MODELO DE REFRIGERAÇÃO

Quando o botão SLEEP é premido durante o modo de Refrigeração, a programação do termostato vai aumentando gradualmente durante o período de operação. Quando o tempo programado é alcançado, o aparelho desliga automaticamente.

CONTROLE REMOTO SEM FIO

O CONTROLE REMOTO SEM FIO permite um controle conveniente do funcionamento do Condicionador de Ar. Ele traz conforto.

OPERAÇÃO "SWING" (MOVIMENTO)

As Aletas de Direcção do Fluxo de Ar movem-se automaticamente para cima e para baixo de modo a que o ar vá para todos os cantos do seu compartimento.

GRADE DE PROTEÇÃO REMOVÍVEL

A grade da unidade interna pode ser removida para facilitar a limpeza e manutenção.

FILTRO ANTI-MOFO

O filtro de ar foi tratado para resistir ao crescimento do mofo permitindo dessa maneira o uso do aspirador de pó para facilitar a limpeza.

OPERAÇÃO SUPER QUIET (SUPER SILENCIOSA)

Quando o botão FAN CONTROL for usado para seleccionar QUIET, o aparelho inicia a operação super-quiet (super silenciosa); o fluxo de ar da unidade interna é reduzido para operação mais silenciosa.

FILTRO PURIFICADOR(Opcional)

O filtro Purificador de Ar opcional (Modelo APS-03B) usa o princípio electrostático para purificar o ar de pequenas partículas tal como fumo de tabaco e de pólen das plantas.

NOMENCLATURA

As instruções relativas ao aquecimento (*) são válidas somente para o modelo "AQUECIMENTO E REFRIGERAÇÃO" (Ciclo Inverso).

Fig. 1

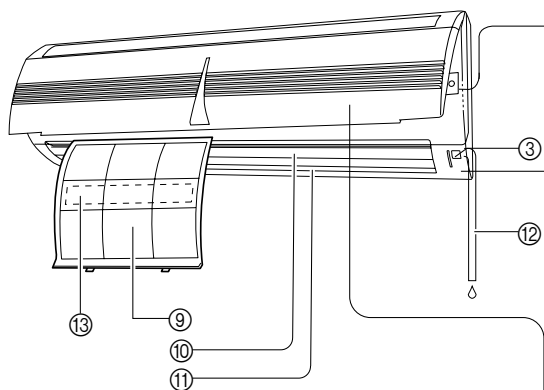

Fig. 2

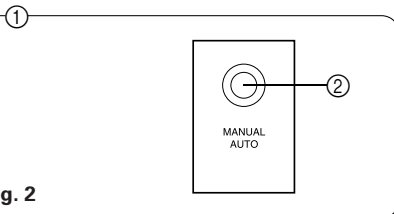

Fig. 3

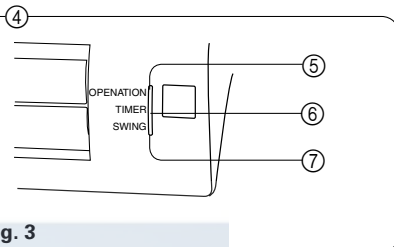

Fig. 4

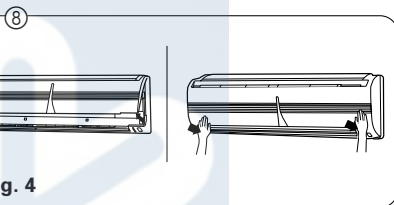

Fig. 5

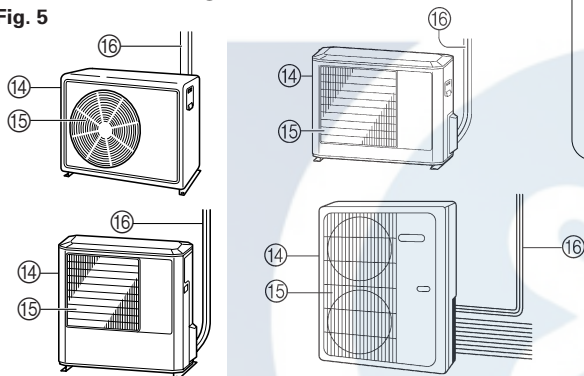

Fig. 6

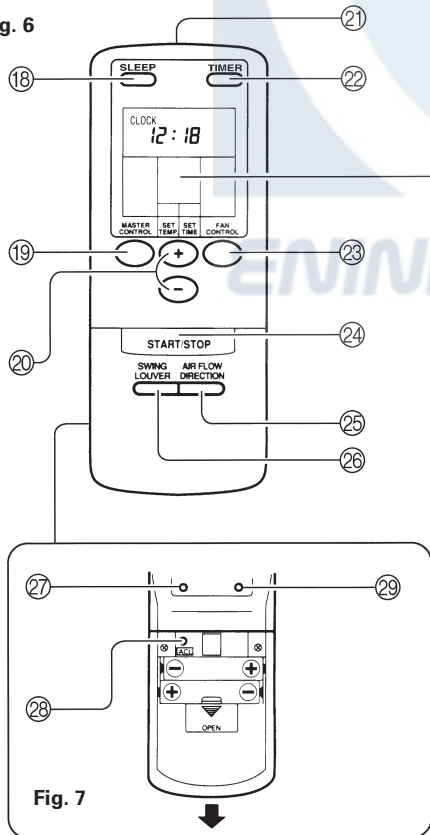
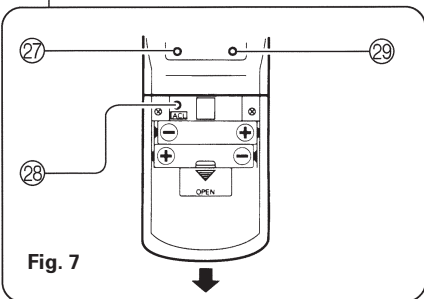
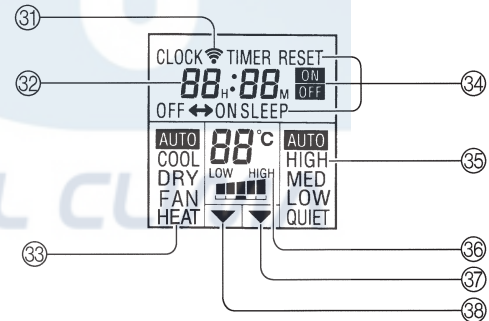

Fig. 7



* MODELO DE AQUECIMENTO E REFRIGERAÇÃO (CICLO INVERSO)



MODELO DE REFRIGERAÇÃO

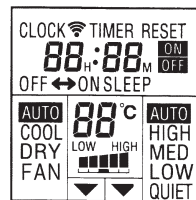

Fig. 8

Para facilitar a explicação, a ilustração acompanhante foi desenhada para mostrarr todos os indicadores possíveis na operação inicial, no entanto, o visor não mostrará estes indicadores adequados para a operação actual.

Fig.1 Unidade Interior

- ① Painel de comando (Fig.2)
- ② Tecla de funcionamento manual/automático (MANUAL/AUTO)
- ③ Receptor do sinal de comando
- ④ Lâmpadas indicadoras (Fig.3)
- ⑤ Indicador de funcionamento (vermelho) (OPERATION)
 - Acende quando o aparelho está a funcionar.
 - *● A lâmpada pisca lentamente na operação de descongelação (Veja a página 15)
- ⑥ Indicador de temporização (verde) (TIMER)
 - Se o indicador de temporização (TIMER) piscar quando a temporização estiver ligada, significa que há uma anomalia na regulação da temporização (ver Pág. 16 Reinício automático).
- ⑦ Indicador de funcionamento do "leque" (SWING) (laranja)
- ⑧ Grelha de entrada de ar (Fig. 4)
- ⑨ Filtro de ar
- ⑩ Alheta de controlo vertical do fluxo de ar
- ⑪ Alhetas de controlo horizontal do fluxo de ar (colocadas atrás das alhetas de controlo vertical do fluxo de ar)
- ⑫ Mangueira de drenagem de condensados
- ⑬ Filtro de limpeza de ar (opcional)

Fig. 5 Unidade Externa

- ⑭ Entrada do Ar
- ⑮ Saída do Ar
- ⑯ Tubo

Fig. 6 Controle Remoto

- ⑰ Botão "SLEEP"
- ⑱ Botão "MASTER CONTROL"
- ⑲ Botão "SET TEMP. / SET TIME" (⊕/⊖)
- ⑲ Transmissor de Sinal
- ⑲ Botão "TIMER" (Temporizador)
- ⑲ Botão "FAN CONTROL"
- ⑲ Botão "START / STOP" (Liga / Desliga)
- ⑲ Botão "AIR FLOW DIRECTION" (Direcionamento do fluxo de Ar)
- ⑲ Botão "SWING LOUVER"

Parte de trás (Fig. 7)

- ⑲ Botão "TIME ADJUST" (Para ajustar as horas)
- ⑲ Botão "ACL" (situado dentro do compartimento das pilhas)
- ⑲ Botão "TEST RUN"
 - Este botão é usado quando da instalação do Condicionador de Ar, e não deve ser usado em condições normais de funcionamento pois fará com que a função termostato não opere corretamente.
 - Se este botão for pressionado durante o funcionamento normal, o equipamento passará a funcionar no modo de teste e as lâmpadas indicadoras "OPERATION" e "TIMER" começarão a piscar simultaneamente.
 - Para interromper o funcionamento do equipamento no modo de teste, basta apertar o botão "TEST RUN" mais uma vez ou apertar o botão "START/STOP" para desligar o aparelho.

⑳ Display do Controle Remoto (Fig. 8)

- ⑳ Indicador de transmissão
- ⑳ Relógio digital
- ⑳ Display do modo de Operação
- ⑳ Display do modo "TIMER" (Temporizador)
- ⑳ Display da Velocidade de Ventilação
- ⑳ Display do Ajuste de Temperatura
- ⑳ Indicador da Programação do "TIMER"
- ⑳ Indicador da Programação de Temperatura

PREPARAÇÃO

Para Ligar

Disjuntor de circuito.

Colocar as Pilhas (AAA / R03/LR03 × 2)

1 Pressione e deslize a tampa do compartimento das pilhas no lado oposto para abri-la.

Deslize na direcção das seta enquanto prime a marca .

2 Colocação das Pilhas.

Alinhar corretamente as polaridades das pilhas. (+/-)

3 Fechar o compartimento das pilhas com a tampa.

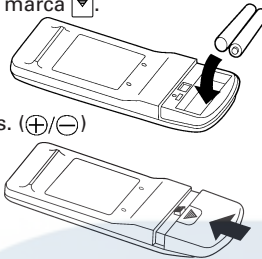

⚠ CUIDADO!

- Quando não usar o controle remoto por um longo período, remova as pilhas para evitar possíveis vazamentos e danos.
- Tome cuidado para que as crianças não coloquem as pilhas na boca.
- Se o fluido da pilha vazar e entrar em contato com a sua pele, olhos ou boca, lavar imediatamente com bastante água e consultar o seu médico.
- As pilhas gastas ou danificadas devem ser removidas imediatamente e colocadas em locais apropriados para a sua coleta.
- Não tentar recarregar as pilhas.

Nunca misture pilhas usadas com pilhas novas.

Em condições normais de uso, as pilhas duram mais de um ano. Se o controle remoto começar a funcionar com alcance reduzido, substituir as pilhas e apertar o botão ACL com a ponta de uma caneta ou outro objeto pontiagudo.

Ajustar o Horário

1 Pressione o botão "TIME ADJUST" (Fig. 7 27).

Usar a ponta de uma caneta ou outro objeto pequeno para pressionar o botão.

2 Use os botões "SET TIME" +/- (Fig. 6 20) para ajustar o horário do relógio.

Botão +: Pressione para avançar as horas.

Botão -: Pressione para retroceder as horas.

(Cada vez que os botões são pressionados, a hora marcada no relógio avançará / retrocederá de 1 em 1 minuto. Para alterar rapidamente a hora marcada, em incrementos de 10 minutos, apenas mantenha o respectivo botão apertado.)

3 Pressione novamente o botão "TIME ADJUST".

Isto completa a operação de ajuste do relógio.

Uso do Controle Remoto

- O Controle Remoto deve ser apontado na direção do receptor de sinal para funcionar corretamente (Fig. 1 3).
- Faixa de Alcance: Aproximadamente 7 m.
- Quando um sinal é recebido de forma correta pelo Condicionador de Ar, um "Bip" será ouvido.
- Se não escutar o "Bip", aperte novamente o botão do controle remoto.

Suporte do Controle Remoto

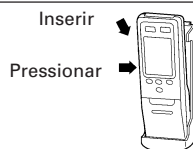
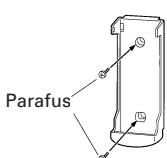

- 1 Montar o suporte.
- 2 Colocar a unidade de controle remoto.
- 3 Para remover a unidade de controle remoto (manter à mão durante a utilização).

OPERAÇÃO

As instruções relativas ao aquecimento (*) são válidas somente para o modelo "AQUECIMENTO/REFRIGERAÇÃO" (Ciclo Inverso).

Selecionando a Função Operação

1 Pressione o botão "START / STOP" (Fig. 6 24).
A lâmpada indicadora "OPERATION" (de funcionamento) da Unidade Interna (vermelha) (Fig. 3 5) acenderá.
O condicionador de Ar começará a funcionar.

2 Pressione o botão "MASTER CONTROL" (Fig. 6 19) para selecionar a função desejada.

Cada vez que este botão é pressionado, o modo de funcionamento mudará na seguinte ordem.



Após 3 segundos, o visor reaparecerá por inteiro.

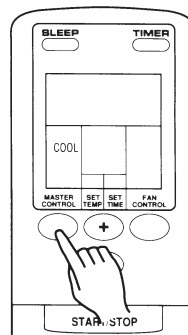

Exemplo: Quando Ajustado para COOL

Programar o Termostato

Pressione o botão "SET TEMP" (Fig. 6 20).

Botão (+): Pressione para elevar a temperatura programada.

Botão (-): Pressione para diminuir a temperatura programada.

*● **Amplitude de regulação do termostato: MODELO DE AQUECIMENTO E REFRIGERAÇÃO (CICLO INVERSO)**

Automático (AUTO) Programação da temperatura standard +/- 2 °C

Aquecimento (HEAT) 16 a 30 °C

Refrigeração/Desumidificação (Cooling/Dry) 18 a 30 °C

O termostato não pode ser usado para regular a temperatura ambiente durante o modo de ventilação FAN (a temperatura não aparecerá no visor do controle remoto).

● **Faixa de Ajuste do Termostato: MODELO DE REFRIGERAÇÃO**

Automático (AUTO) Programação da temperatura standard +/- 2 °C

Refrigeração/Desumidificação (Cooling/Dry) ... 18 a 30 °C

Ventilação (Fan) 17 a 30 °C

(Durante o uso do modo FAN, se o termostato for ajustado para 17 °C ou menos, o mostrador exibirá "--" e o ventilador funcionará continuamente, independentemente da temperatura do ambiente.)

Após 3 segundos o visor reaparecerá por inteiro.

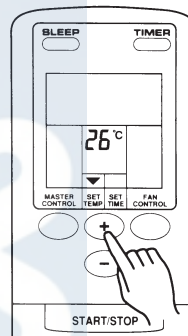

Exemplo: Quando Ajustado para 26 °C

O ajuste do termostato é considerado um valor padrão e pode diferenciar-se um pouco da temperatura atual do ambiente.

Ajustando a Velocidade de Ventilação

Pressione o botão "FAN CONTROL" (Fig. 6 23).

Cada vez que este botão é pressionado, a velocidade de ventilação mudará na seguinte ordem:



Após 3 segundos o visor reaparecerá por inteiro.

OPERAÇÃO

As instruções relativas ao aquecimento (*) são válidas somente para o modelo "AQUECIMENTO/REFRIGERAÇÃO" (Ciclo Inverso).

Quando programado para AUTO:

* **Aquecimento** : O ventilador funciona para circular adequadamente o ar aquecido.
(*Heating)

Contudo, o ventilador funcionará a uma velocidade muito baixa se a temperatura do ar emitido pela unidade interna for muito baixa.

Refrigeração : Assim que a temperatura do ambiente se aproximar da temperatura programada, a velocidade do ventilador torna-se mais lenta.
(Cooling)

* **Ventilação (Fan): MODELO DE AQUECIMENTO E REFRIGERAÇÃO (CICLO INVERSO)**
O ventilador liga e desliga alternadamente; quando está ligado, o ventilador funciona a velocidade baixa.
O ventilador funcionará a uma regulação bastante baixa durante o funcionamento de Controlo e no início do modo de Aquecimento.

Ventilação (Fan): MODELO DE REFRIGERAÇÃO

O ventilador funcionará na velocidade ótima de acordo com a temperatura do ambiente nas proximidades da unidade interna.

Quando programar para QUIET:

A operação SUPER QUIET inicia. O fluxo de ar da unidade interna será reduzido para um funcionamento mais silencioso.

- O funcionamento SUPER QUIET não pode ser usado durante o modo Dry (Desumidificação). (O mesmo acontece quando o modo de desumidificação é seleccionado durante a operação do modo AUTO.)
- Durante o funcionamento de SUPER QUIET (Super Silencioso), o rendimento do * (Aquecimento e da) Refrigeração será um pouco reduzido.

Para desligar

Pressione o botão "START/STOP".

A lâmpada indicadora "OPERATION" (de funcionamento) da Unidade Interna (vermelha) (Fig. 3 ⑤) apagará.

Sobre a Função Operação

* **AUTO: MODELO DE AQUECIMENTO E REFRIGERAÇÃO (CICLO INVERSO)**

- Dependendo da temperatura ambiente no momento em que a operação inicia, o modo de funcionamento mudará automaticamente como mostrado no quadro abaixo.

Também dependendo do modo de operação, a programação da temperatura ambiente fará com que a temperatura "standard" seja programada como mostrado.

Temperatura Ambiente Actual	Modo de Funcionamento	Programação do Termóstato (programação standard)
30 °C ou superior →	Refrigeração →	27 °C
27 a 30 °C →	Refrigeração →	26 °C
24 a 27 °C →	Desumidificação →	24 °C
22 a 24 °C →	Controlo	
Inferior a 22 °C →	Aquecimento →	23 °C

O modo de funcionamento e a programação do termóstato standard também são seleccionados automaticamente quando o funcionamento inicia.

- Quando o funcionamento automático é iniciado, a ventoinha funcionará a uma velocidade muito baixa durante cerca de um minuto enquanto a unidade detecta e selecciona o modo de funcionamento adequado.
- Depois de o modo de funcionamento ter sido iniciado, o modo não mudará mesmo que a temperatura ambiente se altere.

No entanto, durante o modo de funcionamento de Controlo, se a temperatura ambiente descer abaixo dos 22 °C, o modo mudará automaticamente para Aquecimento, e quando esta subir acima dos 24 °C, o modo mudará automaticamente para Desumidificação.

- Quando estiver no modo de Controlo, o ventilador funcionará muito devagarinho.
- Se o botão START/STOP for premido para recomeçar a operação dentro de duas horas depois de parar a operação automática, a unidade começará a funcionar a partir do mesmo modo que anteriormente.

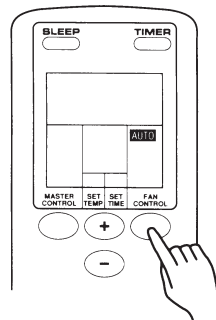

Exemplo: Quando programado para AUTO

AUTO: MODELO DE REFRIGERRAÇÃO

- Dependendo da temperatura ambiente no momento em que a operação inicia, o modo de funcionamento mudará automaticamente como mostrado no quadro abaixo.

Também dependendo do modo de operação, a programação da temperatura ambiente fará com que a temperatura “standard” seja programada como mostrado.

Temperatura Ambiente Actual	Modo de Funcionamento	Programação do Termóstato (programação standard)
30 °C ou superior →	Refrigeração →	27 °C
27 a 30 °C →	Refrigeração →	26 °C
25 a 27 °C →	Desumidificação →	24 °C
23 a 25 °C →	Desumidificação →	22 °C
Inferior a 23 °C →	Desumidificação →	20 °C

O modo de funcionamento e a programação do termóstato standard também são seleccionados automaticamente quando o funcionamento inicia.

- Quando o funcionamento automático é iniciado, a ventoinha funcionará a uma velocidade muito baixa durante cerca de um minuto enquanto a unidade detecta e selecciona o modo de funcionamento adequado.
- Depois de o modo de funcionamento ter sido iniciado, o modo não mudará mesmo que a temperatura ambiente se altere.
- Se o botão START/STOP for premido para recomeçar a operação dentro de duas horas depois de parar a operação automática, a unidade começará a funcionar a partir do mesmo modo que anteriormente.

*Aquecimento (HEATING):

- Use para aquecer o ambiente.
- Quando o modo de aquecimento for seleccionado, o Aparelho de Ar Condicionado funcionará a uma velocidade de ventilação muito baixa durante 3 a 5 minutos, após o que, mudará para a velocidade seleccionada. Este período de tempo destina-se a permitir que a Unidade Interna seja aquecida antes de começar o funcionamento completo.
- Quando a temperatura ambiente é muito baixa, poderá formar-se gelo na Unidade Externa e o respectivo desempenho poderá ser reduzido. Para remover o gelo, a unidade iniciará automaticamente o ciclo de descongelamento de tempos em tempos. Durante a Operação de Descongelamento Automático, a lâmpada indicadora de funcionamento OPERATION (vermelha) ficará intermitente e a operação de aquecimento será interrompida.

Refrigeração (COOLING):

- Use para refrigerar o ambiente.

Desumidificação (DRY):

- Use para uma suave refrigeração enquanto desumidifica o ambiente.
- Você não pode aquecer o ambiente durante o modo de Desumidificação.
- Durante o modo de Desumidificação, a unidade irá funcionar com baixa velocidade; para ajustar a umidade do ambiente, o ventilador da Unidade Interna irá parar de tempos em tempos. Também, o ventilador pode operar com velocidade muito baixa quando for detectada umidade no ambiente.
- A velocidade de ventilação não pode ser mudada manualmente quando o modo de Desumidificação foi seleccionado.

Ventilação (FAN):

- Usado para circular o ar através de todo o ambiente.

* Durante o Modo de Aquecimento:

Regular o termostato para uma temperatura mais alta do que a temperatura ambiente real. O modo de aquecimento não funcionará se o termostato for regulado para uma temperatura mais baixa do que a temperatura ambiente real.

Durante o modo de Refrigeração / Desumidificação:

Ajustar o termostato para uma temperatura mais baixa que a temperatura da sala. Os modos de refrigeração e Desumidificação, não funcionarão se o termostato estiver ajustado para uma temperatura mais alta que a temperatura atual do ambiente. (no modo de refrigeração, somente o ventilador funcionará).

* Durante o modo de Ventilação: MODELO DE AQUECIMENTO E REFRIGERAÇÃO (CICLO INVERSO)

Não pode utilizar a unidade para aquecer e refrigerar o compartimento.

Durante o Modo de Ventilação: MODELO DE REFRIGERAÇÃO

- A operação do ventilador inicia quando a temperatura ambiente em volta do condicionador de ar aumenta acima da temperatura do termóstato programada: quando a temperatura baixa, a operação do ventilador pára.
- Se o ar que sai se sentir frio demais, aumente a programação do termóstato.

FUNÇÃO TIMER (TEMPORIZADOR)

Antes de usar a função "TIMER", tenha certeza de que o controle remoto está ajustado para a hora atual (Veja página 5).

Usando o "ON TIMER" ou "OFF TIMER"

1 Pressione o botão "START / STOP" (Fig. 6 24) (Se o aparelho já estiver funcionando, vá para o item 2).

A lâmpada indicadora de funcionamento (OPERATION) da Unidade Interna (vermelha) (Fig. 3 5) acenderá.

2 Pressione o botão "TIMER" (Fig. 6 22) para selecionar entre "OFF" timer e "ON" timer.

Cada vez que o botão é pressionado a função "TIMER" muda na seguinte ordem:

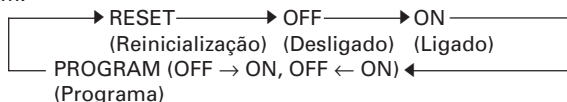

A lâmpada indicadora do "TIMER" (verde) (Fig. 3 6) acenderá.

3 Use os botões "SET TIME" (Fig. 6 20) para ajustar o horário de ligar (ON timer) e de desligar (OFF timer).

Ajustar o horário enquanto o indicador do visor estiver piscando. (Se você parar de pressionar qualquer um dos dois botões, o indicador continuará piscando por 5 segundos)

Botão (+): Pressione para avançar as horas.

Botão (-): Pressione para retroceder as horas.

Após 5 segundos, o visor aparecerá por inteiro.

Para Cancelar o Timer

Use o botão Timer para selecionar "TIMER RESET"

O condicionador de ar volta a condição normal.

Para Mudar a Programação do TIMER

Proceda os passos 2 e 3.

Para desligar o Condicionador de ar enquanto o Timer estiver operando

Pressione o botão START/STOP.

Para Mudar as condições de operação

Se desejar mudar as condições de operação (Modo, Velocidade de Ventilação, Programação do Termostato), faça a programação do "Timer" esperando até que o visor reapareça por inteiro e então pressione os seletores apropriados para alterar a condição de operação desejada.

Usando o Comando "PROGRAM TIMER"

1 Pressione o botão "START / STOP" (Fig. 6 24) (Se o aparelho já estiver funcionando, vá para o item 2).

A lâmpada indicadora de funcionamento (OPERATION) da Unidade Interna (vermelha) (Fig. 3 5) acenderá.

2 Ajuste os horários desejados para as funções de desligar (OFF timer) e de ligar (ON timer).

Veja a seção USANDO O "ON" TIMER OU "OFF" TIMER para ajustar o modo do "TIMER" e o horário desejado.

Após 3 segundos, o visor reaparecerá por inteiro.

A lâmpada indicadora do "TIMER" (verde) (Fig. 3 6) acenderá.

3 Pressione o botão "TIMER" (Fig. 6 22) para selecionar o programa de operação do "TIMER". (aparecerá a função "OFF → ON" ou a função "OFF ← ON").

O horário de ligar ("ON TIMER") e o horário de desligar ("OFF TIMER") irão aparecer no visor do controle remoto alternadamente, então ficará fixo o horário da função que acontecerá primeiro.

- O comando "TIMER" começará a funcionar. (Se o comando de ligar (ON TIMER) foi selecionado para funcionar primeiro, o condicionador de ar desligará automaticamente caso ele esteja funcionando)

Após 5 segundos, o visor reaparecerá por inteiro.

Para Cancelar o Timer

Use o botão Timer para selecionar "TIMER RESET"

O condicionador de ar volta a condição normal.

Para Mudar a Programação do TIMER

1. Siga instruções dadas na seção "para utilizar o timer para ligar e o timer para desligar" para selecionar o ajuste do timer que deseja mudar.

2. Pressione o botão TIMER para selecionar OFF → ON or OFF ← ON.

Para desligar o Condicionador de ar enquanto o Timer estiver operando

Pressione o botão START/STOP.

Para Mudar as condições de operação

Se desejar mudar as condições de operação (Modo, Velocidade de Ventilação, Programação do Termostato) faça a programação do "Timer" esperando até que o visor reapareça por inteiro e então pressione os seletores apropriados para alterar a condição de operação desejada.

Sobre o Comando "PROGRAM TIMER"

- O comando "TIMER" permite integrar as funções "ON TIMER" e "OFF TIMER" numa sequência individual. A sequência pode envolver uma transição de "OFF TIMER" para "ON TIMER" ou de "ON TIMER" para "OFF TIMER", dentro de um período de 24 horas.
- A primeira função do "TIMER" que irá funcionar é aquela que estiver com o horário de ajuste mais próximo do horário marcado pelo relógio. A ordem das funções será indicada pela seta que aparece no visor do controle remoto (OFF → ON, ou OFF ← ON).
- Um exemplo de uso do comando "TIMER", citado acima, pode ser ilustrado com a seguinte situação: ajusta-se o horário da função de desligar para um momento no qual você esteja adormecendo e ajusta-se a função de ligar para um momento antes de você levantar. Assim, você não precisa se preocupar em ligar e desligar o aparelho e tem um sono agradável.

FUNÇÃO "SLEEP TIMER"

As instruções relativas ao aquecimento (*) são válidas somente para o modelo "AQUECIMENTO/ REFRIGERAÇÃO" (Ciclo Inverso). Diferente de outras funções do "Timer", o "SLEEP TIMER" é usado para programar a duração do tempo na qual a unidade pára de operar.

Usando o "SLEEP TIMER"

Estando o Condicionador de Ar desligado ou ligado, pressione o botão "SLEEP" (Fig. 6 18).

A lâmpada indicadora de funcionamento (OPERATION) da Unidade Interna (vermelha) (Fig. 3 5) acenderá e a lâmpada indicadora do "TIMER" (verde) (Fig. 3 6) também acenderá.

Para cancelar o TIMER:

Use o botão TIMER para seleccionar TIMER RESET.

O Aparelho de Ar Condicionado retornará ao funcionamento normal e ininterrupto.

Para desligar o Aparelho de Ar Condicionado durante o funcionamento do Timer:

Prima o botão START/STOP.

Alterando os ajustes do "TIMER"

Pressione o botão "SLEEP" (Fig. 6 18) uma vez mais e ajuste o horário usando os botões "SET TIME" (Fig. 6 20).

Ajuste enquanto a lâmpada indicadora do "TIMER" (verde) estiver piscando. (Ela piscará por aproximadamente 5 segundos).

Botão (+): Pressione para avançar as horas.

Botão (-): Pressione para retroceder as horas.

Após 5 segundos, o visor aparecerá por inteiro.

Sobre o "SLEEP TIMER"

Para prevenir e evitar um aquecimento ou refrigeração excessivos durante o sono, a função "SLEEP TIMER" modifica automaticamente o ajuste do termostato de acordo com o horário programado. Quando o horário pré programado é atingido o Condicionador de Ar pára de funcionar completamente.

*Durante o modo de Aquecimento:

Depois de a função SLEEP TIMER ter sido programada, a regulação do termostato diminui 1 °C em cada 30 minutos. Assim que a temperatura tiver reduzido 4 °C, a regulação do termostato é mantida até a hora programada terminar, altura em que o Aparelho de Ar Condicionado é automaticamente desligado.

Durante o Modo de Refrigeração e Desumidificação:

Quando a função "SLEEP TIMER" é acionada, a temperatura de ajuste do termostato aumenta, de 1 °C a cada 60 minutos. Quando esta mesma temperatura tiver sido aumentada de 2 °C automaticamente o novo valor da temperatura é mantido até o horário programado quando, então, o Condicionador de Ar é desligado automaticamente.

Programação do SLEEP TIMER

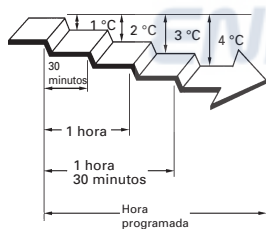

Programação do SLEEP TIMER

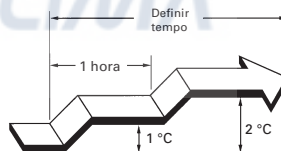

AJUSTANDO A DIREÇÃO DE CIRCULAÇÃO DO AR

As instruções relativas ao aquecimento (*) são válidas somente para o modelo "AQUECIMENTO/ REFRIGERAÇÃO" (Ciclo Inverso). A direção vertical de fluxo de ar (para cima e para baixo) é ajustada ao premir o botão AIR FLOW DIRECTION da unidade de Controle Remoto. A direção horizontal de fluxo de ar (para a direita e para a esquerda) é ajustada manualmente ao mover as Aletas de Direcionamento de Fluxo de Ar.

Enquanto se fazem os ajustes de fluxo de ar, inicie a operação do condicionador de ar e certifique-se de que as aletas de direcionamento vertical e horizontal são paradas.

Ajuste da Direção Vertical do Fluxo de Ar

Pressione o botão "AIR FLOW DIRECTION" (Fig. 6 25).

Cada vez que o botão é pressionado, a posição das aletas direcionadoras do fluxo de ar muda conforme a seqüência:

③ ↔ ② ↔ ① ↔ ⑥ ↔ ⑤ ↔ ④

Tipos de ajustes da direção do fluxo de ar:

- ①, ②, ③ : En modo de arrefecimento e desumidificação
- ④, ⑤, ⑥ : En modo de aquecimento

A leitura no visor do comando à distância não é alterada

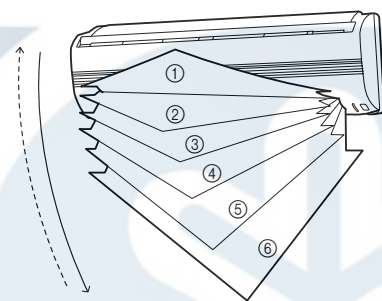

- Use os ajustes do Direcionamento do Fluxo de Ar dentro dos limites mostrados acima.
- A direção vertical do fluxo de ar é ajustada automaticamente como mostrado, de acordo com o modo de funcionamento selecionado.
 - Durante o modo de Refrigeração/Desumidificação: circulação horizontal ①
 - * Durante o modo de Aquecimento : circulação descendente ⑤
- Durante o modo de funcionamento automático (AUTO), no primeiro minuto após o início do funcionamento o fluxo de ar será horizontal ①; a direção do ar não poderá ser ajustada durante este período.

Ajustar Direita-Esquerda

Ajustar as aletas Direita-Esquerda.

- Mova as aletas para a Direita-Esquerda para regular o fluxo de ar para a direção que pretende.

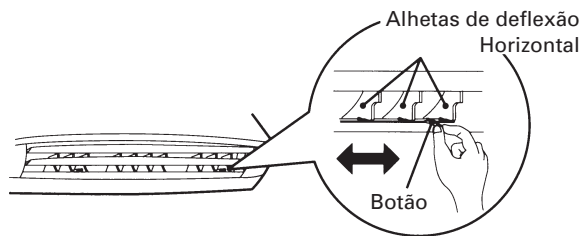

⚠ PERIGO!

Nunca coloque os dedos ou objetos estranhos dentro das saídas de ar uma vez que o ventilador funciona em alta velocidade e isto pode causar acidentes.

- Sempre use o botão "AIR FLOW DIRECTION" do controle remoto para ajustar as aletas de direcionamento vertical e horizontal do fluxo de ar. Tentando movimentá-las manualmente poderá resultar em um funcionamento inadequado; neste caso, pare o funcionamento e torne a ligá-lo. As aletas deverão voltar a funcionar normalmente.
- Em modo de funcionamento de arrefecimento e desumidificação, não coloque as aletas deflectoras na posição de aquecimento durante períodos prolongados, porque o vapor de água pode condensar-se junto das aletas provocando a queda de gotas de água do aparelho. Em modo de funcionamento de arrefecimento e desumidificação, se deixar as aletas deflectoras na posição de aquecimento (④ a ⑥) durante mais de 30 minutos, findo este tempo retomarão a sua posição ③ automaticamente.
- Quando usar o Condicionador de Ar em ambientes com recém-nascidos, crianças, idosos ou pessoas doentes, a direção do ar e a temperatura do ambiente devem ser cuidadosamente consideradas, quando dos ajustes do aparelho.

FUNÇÃO “SWING” (MOVIMENTO)

Ligar o condicionador de Ar antes de executar este procedimento.

Para Seleccionar a Função SWING

Prima o botão SWING LOUVER (Fig. 6 ②).

A lâmpada indicadora SWING (laranja) (Fig. 3 ⑦) acenderá.

Neste modo, as Aletas de Direcção de Fluxo de Ar irão movimentar-se automaticamente para direccionar o fluxo do ar para cima e para baixo.

Para Parar a Função SWING

Volte a premir o botão SWING LOUVER (Fig. 6 ②).

A lâmpada indicadora SWING (laranja) (Fig. 3 ⑦) apagará.

O Direcção de Fluxo de Ar voltará para a programação existente antes do movimento ter iniciado.

Sobre a função Vertical “SWING”

- A amplitude de oscilação é relativa à direcção do fluxo de ar regulada.
- Embora a unidade interior possa emitir um sinal sonoro, a amplitude de oscilação não pode ser alterada durante a Operação SWING através do botão AIR FLOW DIRECTION da Unidade de Telecommando.
- Durante os modos Refrigeração/Desumidificação, se a operação SWING continuar no limite mais baixo (descendente) durante mais de 30 minutos, a unidade mudará automaticamente o limite de movimentação para o limite de fluxo horizontal para evitar a formação de condensação ou humidade na saída.
- A operação “SWING” (oscilação) poderá parar temporariamente quando a ventoinha do aparelho de ar condicionado não estiver a funcionar ou quando estiver a funcionar a velocidades muito reduzidas.

OPERAÇÃO MANUAL AUTOMÁTICA

Use a Operação Manual Automática no caso de perda do controle remoto ou, se outra maneira, ele esteja indisponível.

Como Usar os Controles da Unidade Principal

Pressionar o botão “MANUAL AUTO” (Fig. 2 ②) localizado no painel da Unidade Principal.

Para interromper o funcionamento, prima novamente o mesmo botão.

(Os controles encontram-se dentro da grelha de admissão.)

- Quando o aparelho de ar condicionado é activado através do controlo da unidade principal, funcionará no mesmo modo que o modo AUTO seleccionado na unidade de controlo remoto (consulte a página 7).
- A velocidade da ventoinha seleccionada será “AUTO” e a programação do termóstato será standard.

LIMPEZA E CUIDADOS

CUIDADO!

- Antes de proceder à limpeza do aparelho de ar condicionado, certifique-se de que o desliga, assim como o respectivo cabo de alimentação.
- Certifique-se de que a grade de proteção (Fig. 1 ⑧) é devidamente instalada.
- Quando estiver a remover e a substituir os filtros de ar, certifique-se de que não toca no permutador de calor, uma vez que tal procedimento poderá resultar em ferimentos pessoais.

LIMPANDO A GRADE DE PROTEÇÃO

1. Remova a grade de proteção.

- ① Coloque os dedos por detrás de ambos os bordos inferiores do painel da grelha e puxe-o para si levantando-o. A meio do trajeto o painel parece prender, mas continue a levantá-la e retire-a.
- ② Puxe além da captura de intermediário e abra a Grelha de entrada de ar largo de forma que isto fique horizontal.

Grelha de entrada de ar



Grelha de entrada de ar

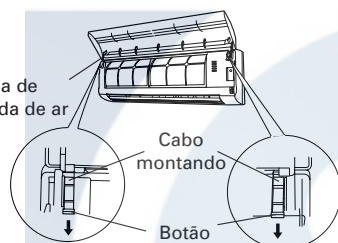

2. Limpando a grade de proteção.

Remova a sujeira com aspirador de pó; lave com água morna e seque com pano macio e limpo.

3. Recoloque a grade de proteção.

- ① Pull as Botão todo o modo.
- ② Segure o grille horizontal e fixe a esquerda e direito cabo montando em o portes ao topo de painel.



Grelha de entrada de ar

Grelha de entrada de ar

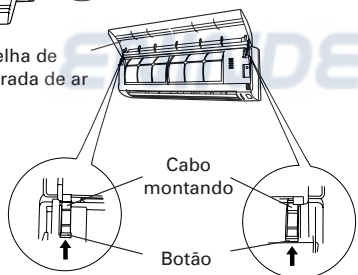

LIMPANDO O FILTRO DE AR

1. Abrir a grade de proteção e remova o filtro de ar.

Levante o filtro de ar com as mãos até desencaixar as duas travas e puxar para fora.

Aba do filtro de ar

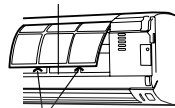

Ganchos (dois)

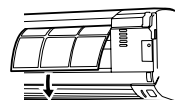

2. Remova a poeira com um aspirador de pó ou lave com água corrente.

Se lavado com água corrente, deixe o filtro de ar secar completamente em um local onde não bata sol, antes de reinstalá-lo.

3. Recoloque o filtro de ar e feche a grade de proteção.

- ① Alinhe os lados do filtro com o painel, e empurre completamente, fazendo com que as duas travas encaixem nos furos do painel.

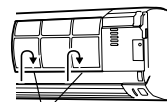
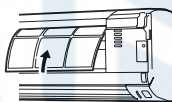

- ② Feche a grade de proteção.

(Para propósito de exemplo, a figura mostra a unidade sem a grade de proteção.)

- O pó deve ser retirado dos filtros de ar com um aspirador de pó, ou lavando-se o filtro com uma solução de detergente macio e água morna. Se você optar por lavar os filtros, deixe-os secar completamente em um local onde não bata sol antes de reinstalá-los.
- Se você deixar que a sujeira de acumule nos filtros de ar, o fluxo de ar será reduzido fazendo com que a eficiência do equipamento caia e o ruído aumente.
- Durante o período normal de uso, os filtros de ar devem ser limpos a cada duas semanas.

Quando estiver usando Filtro purificador de ar(Opcional)

- Instalar a Filtro Purificador de ar opcional (modelo APS-03B) de acordo com as instruções(As instruções de instalação são fornecidos com o Filtro purificador de ar).

- Quando usada por um longo período de tempo, a unidade pode acumular sujeira na parte interna, reduzindo o seu desempenho. Recomendamos que a unidade seja inspecionada regularmente, de acordo com os procedimentos de limpeza e cuidados. Para maiores informações, consulte a assistência técnica autorizada.
- Quando limpar o corpo da unidade, não usar água com temperatura superior a 40 °C, produtos abrasivos ou voláteis como gasolina, thinner, etc.
- Não exponha o corpo da unidade a produtos tais como: inseticidas ou "sprays" para cabelo, etc.
- Quando você não utilizar a unidade durante 1 mês ou mais, deixar o aparelho funcionando continuamente no modo de ventilação (FAN) por cerca de 12 horas para permitir que as partes internas sequem completamente. *(AQUECIMENTO & REFRIGERAÇÃO (CICLO INVERSO): para utilizar a unidade interior como ventoinha do compartimento, selecione o modo de refrigeração e regule o controlo do termostato para 30 °C.)

DETECTANDO DEFEITOS

As instruções relativas ao aquecimento (*) são válidas somente para o modelo "AQUECIMENTO/ REFRIGERAÇÃO" (Ciclo Inverso).



AVISO!

Em caso de mal funcionamento (cheiro de queimado, etc.), desligar o aparelho imediatamente, desconectar o "plug" do cabo de alimentação da tomada (ou o disjuntor) e chamar a assistência técnica autorizada.

Apenas desligando a chave seletora de energização você não estará desconectando a unidade da fonte de energia. Sempre tenha certeza de que desconectou o "plug" do cabo de alimentação da tomada ou que desligou o disjuntor para ter certeza de que não haverá energia no Condicionador de Ar.

Antes de chamar a assistência técnica, realize as seguintes verificações:

	Sintoma	Problema	Veja Página
Funcionamento normal	Não funciona imediatamente:	<ul style="list-style-type: none"> ● Se a unidade for desligada e, de seguida, imediatamente ligada, o compressor não funcionará durante cerca de 3 minutos, para evitar que o fusível queime. ● Sempre que a ficha de alimentação for desligada e depois novamente ligada à tomada, o circuito de protecção funcionará durante 3 minutos, impedindo o funcionamento da unidade durante esse período de tempo. 	—
	Emite ruído:	<ul style="list-style-type: none"> ● Durante o funcionamento e imediatamente após desligar o aparelho, é possível ouvir-se o som de água correndo na tubulação do Aparelho de Ar Condicionado. Também é possível ouvir-se ruído durante 2 ou 3 minutos depois de o aparelho ser activado (som da circulação de refrigerante). ● Durante o funcionamento, é possível ouvir-se um ligeiro rangido. Este som é o resultado da expansão e contracção da tampa frontal devido às mudanças de temperatura. 	—
		*● Durante o funcionamento de aquecimento, pode ouvir-se ocasionalmente um zumbido. Este som é produzido pelo funcionamento de descongelação automática.	15
	Odores:	<ul style="list-style-type: none"> ● Podem ser emitidos odores a partir da Unidade Interna. Estes odores são resultados dos odores do ambiente (móbilias, tabaco, etc.) que foram aspirados pelo Aparelho de Ar Condicionado. 	—
	Emissão de névoa ou vapor:	<ul style="list-style-type: none"> ● Durante o funcionamento nos modos de Refrigeração (COOL) ou Desumidificação (DRY), é possível visualizar-se uma névoa fina a sair da Unidade Interna. Isto deve-se ao repentino arrefecimento do ambiente pelo ar emitido do aparelho de ar condicionado, resultando em condensação e vaporização. 	—
		*● Durante o funcionamento de aquecimento, a ventoinha da unidade exterior pode parar e pode sair vapor da unidade. Isto deve-se ao funcionamento de Descongelação automática.	15
	O fluxo de ar é fraco ou parou:	*● Quando o modo de aquecimento é accionado, a velocidade do ventilador é temporariamente muito lenta, para permitir que as partes internas aqueçam.	—
		*● Durante a operação de aquecimento, se a temperatura ambiente subir acima da regulação do termostato, a Unidade Externa parará e a Unidade Interna funcionará a uma velocidade muito baixa. Se desejar aquecer mais o ambiente, regule o termostato para uma definição mais elevada.	—
		*● Durante a operação de aquecimento, o aparelho irá interromper automaticamente o funcionamento (entre 7 e 15 minutos) quando activar o modo de descongelamento automático. Durante a operação de descongelamento automático, a lâmpada indicadora de funcionamento (OPERATION) fica intermitente.	15
		● O ventilador pode funcionar a uma velocidade muito reduzida durante o modo de Desumidificação ou quando a unidade estiver a controlar a temperatura ambiente.	7
● Durante a operação SUPER QUIET, a ventoinha funcionará a uma velocidade muito baixa.		7	
● No modo de controlo automático (AUTO), o ventilador funcionará a uma velocidade muito baixa.	7		
A Unidade Externa produz água:	*● Durante o funcionamento de aquecimento, pode produzir-se água na unidade exterior devido ao funcionamento de descongelação automática.	15	

DETECTANDO DEFEITOS

	Sintoma	Itens a Verificar	Veja Página
Teste mais uma vez	Simplesmente não funciona:	<ul style="list-style-type: none"> ● O disjuntor está desligado? ● Existe falta de energia? ● Um fusível queimou ou um disjuntor desarmou? 	—
		<ul style="list-style-type: none"> ● A função "TIMER" (temporizador) está acionada? 	9
	O rendimento da Refrigeração (ou *Aquecimento) deficiente:	<ul style="list-style-type: none"> ● O Filtro de Ar está sujo? ● A entrada ou a saída do ar do condicionador estão obstruídas? ● Você ajustou a temperatura do ambiente (termostato) corretamente? ● Existe alguma janela ou porta aberta? ● No caso do modo de Refrigeração (COOL), existe alguma janela permitindo a entrada de luz solar com grande intensidade? (Feche as cortinas) ● No caso do modo de refrigeração, existem aparelhos geradores de calor e computadores dentro do ambiente, ou há muitas pessoas no ambiente? 	—
		<ul style="list-style-type: none"> ● Foi seleccionado o modo de funcionamento super silencioso? 	7
A Unidade funciona de maneira diferente do que foi programado no Controle remoto:	<ul style="list-style-type: none"> ● As pilhas do Controle Remoto estão descarregadas? ● As pilhas do Controle Remoto estão colocadas corretamente? 	5	

Se o problema persistir após a verificação destes itens, ou se notar cheiro a queimado ou se a lâmpada indicadora do TIMER (Fig. 3 ⑥) piscar, pare imediatamente o aparelho, desligue o disjuntor do circuito e consulte a assistência técnica autorizada.

AVISOS DE FUNCIONAMENTO

As instruções relativas a aquecimento (*) são válidas somente para o modelo "AQUECIMENTO/ REFRIGERAÇÃO" (Ciclo Inverso).

Funcionamento e Rendimento

*Rendimento do aquecimento

- Este Aparelho de Ar Condicionado utiliza uma bomba de calor que absorve o calor do ar externo e transfere este calor para o interior. Como resultado, o rendimento da operação de aquecimento diminui à medida que a temperatura do ar externo baixa. Se achar que o calor produzido é insuficiente, recomendamos que utilize este Aparelho de Ar Condicionado em conjunto com outro aparelho de calefação .
- Os Aparelhos de Ar Condicionado do tipo bomba de calor utilizam a recirculação do ar quente para aquecer o ambiente. Como resultado, é necessário algum tempo após o accionamento para aquecer todo o ambiente.

*Quando a temperatura do interior e do exterior estão altas

Quando ambas as temperaturas interna e externa estão altas, durante a utilização no modo de aquecimento, o ventilador da unidade exterior pode parar.

*Descongelamento Automático controlado por Microprocessador

- Ao utilizar o modo de aquecimento quando a temperatura do ar exterior é baixa e a humidade alta, poderá formar-se gelo na Unidade Externa, resultando em queda do rendimento.

Para impedir esta queda do rendimento, este aparelho está equipado com a função de descongelamento automático controlado por microprocessador. Em caso de formação de gelo, o Aparelho de Ar Condicionado parará temporariamente e a duração do ciclo de descongelamento será abreviada, funcionando aproximadamente durante 7 a 15 minutos.

Durante a operação de Descongelamento Automático, a lâmpada indicadora de funcionamento estará intermitente.

AVISOS DE FUNCIONAMENTO

As instruções relativas a aquecimento (*) são válidas somente para o modelo "AQUECIMENTO/ REFRIGERAÇÃO" (Ciclo Inverso).

Interrupção de Energia

Reinício automático

- Se a energia do Condicionador de Ar foi interrompida por uma falha no fornecimento de energia, o Condicionador de Ar voltará a funcionar automaticamente no mesmo modo quando a energia voltar.
- O funcionamento ajusta-se no modo em que estava a funcionar antes do corte de energia, no seu modo anterior.
- Se a falta de energia ocorrer durante a função TIMER, o temporizador será redefinido e a unidade começará a funcionar (ou parará) no novo horário programado. Caso ocorra este tipo de falha do temporizador, a Lâmpada Indicadora do TIMER (verde) piscará (veja a página 4).
- O uso de aparelhos elétricos (barbeador elétrico, etc.) ou a proximidade de um rádio transmissor sem fio pode causar o mal funcionamento do Condicionador de Ar. Se isto ocorrer, desconecte temporariamente o "plug" do cabo de alimentação e torne a reconectá-lo e use o controle remoto para ligar novamente o aparelho.





ENINDEL CLIMA



ENINDEL CLIMA



ENINDEL CLIMA

WWW.ENINDEL.COM