



ÍNDICE

PRECAUÇÕES DE SEGURANÇA	1	FUNÇÃO SLEEP TIMER	12
NOMES E FUNÇÕES DOS COMPONENTES	2	CUIDADOS E MANUTENÇÃO	13
PREPARAÇÃO	4	DETECÇÃO E RESOLUÇÃO DE PROBLEMAS ...	15
OPERAÇÃO	6	DETALHES DE FUNCIONAMENTO	16
REGULAÇÃO DA DIRECÇÃO DO AR	9	ESPECIFICAÇÕES	18
FUNCIONAMENTO DO TIMER (TEMPORIZADOR)	11		

PRECAUÇÕES DE SEGURANÇA

- Antes de utilizar o aparelho, leia atentamente estas “PRECAUÇÕES” e utilize-o do modo correcto.
- As instruções desta secção estão todas relacionadas com a segurança; certifique-se de que mantém condições de funcionamento seguras.
- Nestas instruções, “PERIGO”, “AVISO” e “CUIDADO” têm os seguintes significados:

 PERIGO!	Este sinal indica procedimentos que, se incorrectamente realizados, poderão muito provavelmente resultar na morte ou em ferimentos graves para o utilizador ou para os técnicos de assistência.
 AVISO!	Este sinal indica procedimentos que, se incorrectamente realizados, poderão levar à morte ou a ferimentos graves para o utilizador.
 CUIDADO!	Este sinal indica procedimentos que, se incorrectamente realizados, poderão possivelmente resultar em ferimentos pessoais no utilizador ou danos no equipamento.

PERIGO!

- Não tente instalar o Aparelho de Ar Condicionado sem ajuda.
- Esta unidade não contém peças que possam ser reparadas pelo utilizador. A reparação deverá ser sempre realizada pela assistência técnica autorizada.
- Quando for necessário mudar o Aparelho de Ar Condicionado de local, contacte a assistência técnica autorizada para a remoção e reinstalação do equipamento.
- Não fique muito tempo exposto directamente ao fluxo de ar frio do aparelho de ar condicionado.
- Não coloque os dedos ou objectos nas portas de entrada e saída do ar.
- Não ligue nem desligue o aparelho de ar condicionado através do disjuntor ou da ficha de alimentação, etc.
- Tome cuidado para não danificar o cabo de força.
- Em caso de avaria (cheiro a queimado, etc.) desligue imediatamente o aparelho de ar condicionado, desligue o disjuntor ou a ficha de alimentação e chame a assistência técnica autorizada.

CUIDADO!

- Durante a utilização, providencie uma ventilação ocasional.
- Não dirija o fluxo de ar para fogões de sala ou aquecedores.
- Não se pendure nem coloque objectos no Aparelho de Ar Condicionado.
- Não pendure objectos na unidade interior.
- Não coloque vasos de flores ou recipientes com água em cima do Aparelho de Ar Condicionado.
- Não exponha o Aparelho de Ar Condicionado directamente à água.
- Não opere o Aparelho de Ar Condicionado com as mãos molhadas.
- Não puxar o cabo de força.
- Desligue a ficha da tomada quando não utilizar o aparelho por vários dias.
- Desligue o disjuntor ou a ficha de alimentação sempre que limpar o aparelho de ar condicionado ou o filtro.
- As válvulas de ligação aquecem durante o funcionamento no modo Aquecimento; manuseie-as com cuidado.
- Verifique o estado do local de instalação.
- Não coloque animais ou plantas directamente na passagem do fluxo de ar.
- Não beba a água drenada do Aparelho de Ar Condicionado.
- Não utilize o Aparelho de Ar Condicionado em aplicações que envolvam a conservação de comida, plantas ou animais, equipamentos de precisão ou trabalhos de arte.
- Não aplique nenhuma pressão nas aletas do radiador.
- Utilizar apenas com os filtros de ar instalados.
- Não bloqueie nem cubra a entrada e a saída do ar.
- Assegure-se de não existe nenhum equipamento electrónico a menos de um metro das unidades interior e exterior.
- Evite instalar o Aparelho de Ar Condicionado próximo de fogões de sala ou outros aparelhos de aquecimento.
- Quando instalar as unidades interior e exterior, tenha cuidado para evitar o acesso de crianças ao local.
- Não utilize gases inflamáveis próximo do Aparelho de Ar Condicionado.

NOMES E FUNÇÕES DOS COMPONENTES

As instruções relacionadas com o aquecimento (*) apenas são aplicáveis ao "MODELO DE AQUECIMENTO & REFRIGERAÇÃO" (Ciclo Inverso). Para os detalhes do funcionamento, veja as páginas indicadas com a marca (E3P).

Fig. 1

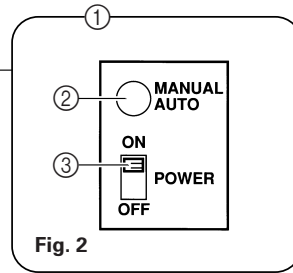
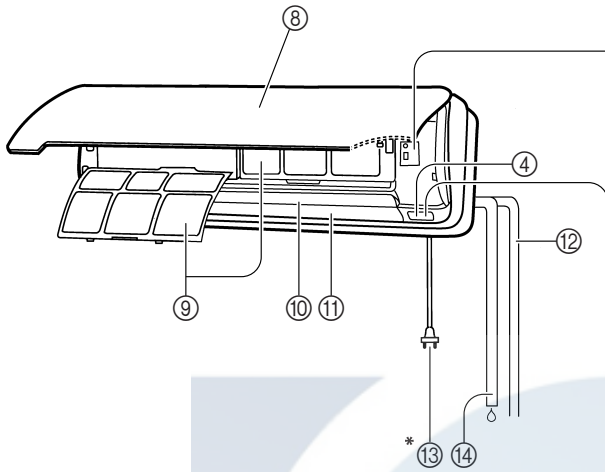

Fig. 2

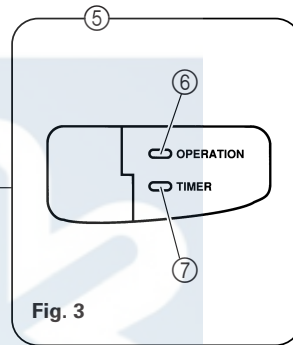

Fig. 3

Fig. 4

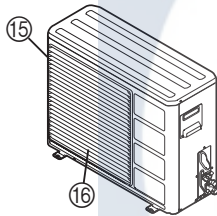

Fig. 5

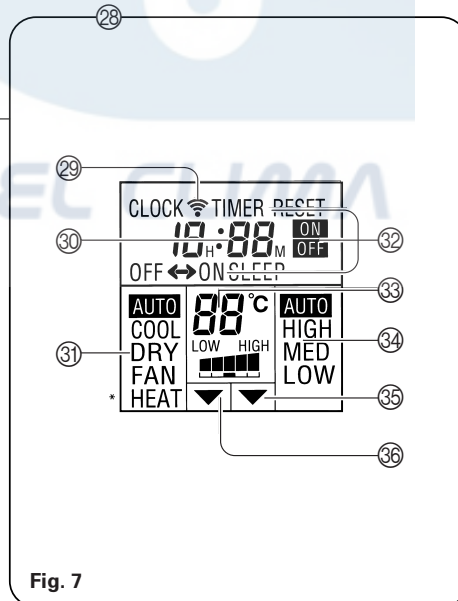
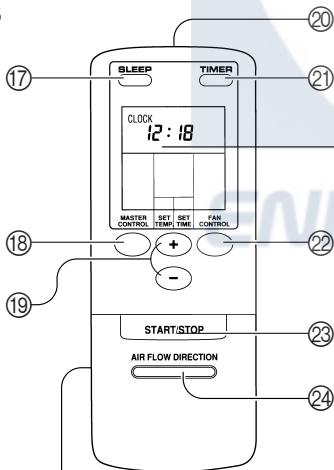

Fig. 7

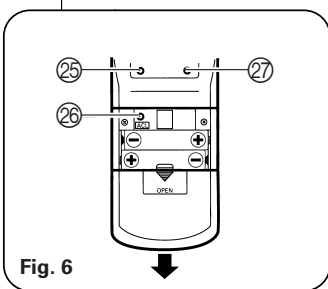

Fig. 6

Fig. 1 Unidade Interna

① **Painel de Controlo de Operação (Fig. 2)**

② **Botão MANUAL AUTO**

Este botão pode ser utilizado para operação temporária no modo AUTOMÁTICO, caso o controlo remoto não esteja disponível.

Prima o botão MANUAL AUTO

- A velocidade do ventilador deve ser regulada para "AUTO" e o termóstato será regulado para "normal".
- Para parar a operação, prima novamente o botão MANUAL AUTO, ou regule o interruptor POWER (Alimentação) para OFF (Desligado).

③ **Interruptor POWER (Alimentação)**

ON (Ligado) : Regule para esta posição quando utilizar a unidade.

OFF (Desligado): Regule para esta posição quando não utilizar a unidade durante muito tempo.

④ **Receptor de Sinal do Controlo Remoto (P. 5)**

Os sinais do controlo remoto são recebidos aqui.

⑤ **Lâmpadas Indicadoras (Fig. 3)**

Estas lâmpadas indicadoras mostram o estado de operação actual.

⑥ **Indicador OPERATION (Operação) (vermelho)**

- Acende quando a unidade está a funcionar.
- Pisca rapidamente durante cerca de um segundo quando o sinal é recebido de um controlo remoto.
- * ● Pisca lentamente durante a operação de descongelamento. (P. 17)

⑦ **Indicador TIMER (Temporizador) (verde)**
Acende durante a operação do TEMPORIZADOR (TIMER).

⑧ **Grade de Entrada do Ar**

O ar entra por aqui.

⑨ **Filtro do Ar (P. 14)**

Remove toda a sujidade e poeiras do ar.

⑩ **Abas de orientação do fluxo do ar (P. 9)**
Controlo do fluxo de ar na direcção vertical (para cima – para baixo).

⑪ **Abas de orientação do fluxo do ar para a direita/esquerda (P. 10)**
(Abas de orientação do fluxo do ar atrás)

Controlo do fluxo de ar na direcção horizontal (direita/esquerda).

⑫ **Tubagem**

* ⑬ **Ficha**

⑭ **Mangueira de Drenagem**

A humidade condensada retirada do ar durante as operações de Refrigeração e de Desumidificação é aqui drenada.

Fig. 4 Unidade Interna

⑮ **Entrada do Ar**

(Painéis laterais e traseiros)

⑯ **Saída do ar**

O ar quente ou frio sai por aqui.

Fig. 5 Unidade do Controlo Remoto

⑰ **Botão SLEEP (Inactividade) (P. 12)**

⑱ **Botão MASTER CONTROL (Controlo Principal)**

⑲ **Botões SET TEMP./SET TIME (Definir Temp./Hora) (+/-)**

⑳ **Transmissor de Sinal**

㉑ **Botão TIMER (Temporizador) (P. 11 e 12)**

㉒ **Botão FAN CONTROL (Controlo do Ventilador)**

㉓ **Botão START/STOP (Ligar/Desligar)**

㉔ **Botão AIR FLOW DIRECTION (Direcção do Fluxo do Ar) (P. 9)**

Lado de trás (Fig. 6)

㉕ **Botão de AJUSTAR AS HORAS (P. 5)**

㉖ **Botão ACL (P. 4)**
(localizado no interior do compartimento das pilhas)

Este botão é utilizado quando substituir as pilhas.

㉗ **Botão de TESTE DE FUNCIONAMENTO**

Este botão é utilizado quando testar o aparelho de ar condicionado depois da instalação. Não o utilize sob condições normais.

㉘ **Visor do Controlo Remoto (Fig. 7)**

㉙ **Indicador de Transmissão**

㉚ **Visor do Relógio**

- Quando CLOCK (Relógio) for visualizado, a hora actual é mostrada num formato de 24-horas (0:00 a 23:59).
- Quando TIMER (Temporizador) for visualizado, a definição do temporizador é mostrada num formato de 24-horas (0:00 a 23:59).
- Quando SLEEP timer tiver sido seleccionado, o visor mostra o tempo restante até que a unidade desligue (0H:05M a 9H:55M).

㉛ **Visor do Modo de Operação**

㉜ **Visor do Modo de Temporizador**

㉝ **Visor da Velocidade do Ventilador**

㉞ **Visor do Ajuste de Temperatura**

㉟ **Indicador da Definição do Temporizador**

㊱ **Indicador da Definição da Temperatura**

PREPARAÇÃO

Ligue a Alimentação

- 1** Ligue a ficha a um ponto de electricidade.
- 2** Abra a Grade de Entrada.
- 3** Regule o interruptor POWER (Alimentação) para ON (Ligado) (Fig. 2 ③).
- 4** Feche a Grade de Entrada.

Abra/Feche a Grade de Entrada

- ① Prima ambos os lados inferiores da grade de entrada até que ouça um clique.
- ② Retire as mãos e a grade de entrada abrirá para a frente.

Não utilize a unidade com a grade de entrada aberta, porque poderá resultar em mau funcionamento.



Prima ambos os lados inferiores da grade de entrada até que ouça um clique e a grade prenda no lugar.



Colocação das pilhas (R03/LR03 × 2)

- 1** Pressione e deslize a tampa do compartimento das pilhas no lado oposto para abri-la.

Deslize na direcção das seta enquanto prime a marca ▼.

- 2** Coloque as Pilhas.

Alinhe correctamente as polaridades das pilhas (+/−).

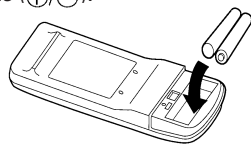

- 3** Feche o compartimento das pilhas com a tampa.

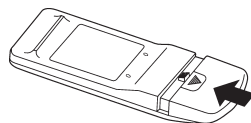

⚠ CUIDADO!

- Tome cuidado para que as crianças não engulam as pilhas.
- Quando não usar o controlo remoto por um longo período, remova as pilhas para evitar possíveis derrames e danos.
- Se o fluido da pilha derramar e entrar em contacto com a sua pele, olhos ou boca, lave imediatamente com bastante água e consulte o seu médico.
- As pilhas gastas ou danificadas devem ser imediatamente removidas e deve desfazer-se delas adequadamente, colocando-as em reservatórios públicos de recolha de pilhas ou entregando-as em instâncias apropriadas.
- Não tente recarregar as pilhas.

Nunca misture pilhas usadas com pilhas novas.

Em condições normais de uso, as pilhas duram mais de um ano.

Se o alcance do controlo remoto reduzir significativamente, substitua as pilhas e prima o botão ACL com a ponta de uma caneta ou outro objecto pontiagudo.

Acerto da hora

- 1 Prima o botão "TIME ADJUST" (Fig. 6 25).**
Utilize a ponta de uma caneta ou outro objecto pequeno para premir o botão.
- 2 Utilize os botões "SET TIME" + / - (Fig. 5 19) para ajustar o horário do relógio.**
Botão + : Prima para avançar as horas.
Botão - : Prima para retroceder as horas.
(Sempre que os botões são premidos, a hora marcada no relógio avança/retrocederá em incrementos de 1 minuto. Para alterar rapidamente a hora marcada, em incrementos de 10 minutos, mantenha apenas o respectivo botão premido.)
- 3 Prima novamente o botão "TIME ADJUST".**
Isto completa a operação de ajuste do relógio e coloca-o em funcionamento.

Utilização do Controlo Remoto

- Para funcionar correctamente (Fig. 1 4), o Controlo Remoto deve ser apontado na direcção do receptor de sinal.
- Alcance: aproximadamente 7 m.
- Quando um sinal é recebido de forma correcta pelo Aparelho de Ar Condicionado, irá escutar um sinal sonoro.
- Se não escutar o sinal sonoro, prima novamente o botão do controlo remoto.

Suporte do Controlo Remoto

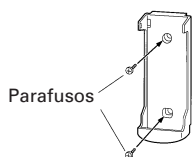

① Monte o suporte.



② Coloque a unidade de controlo remoto.

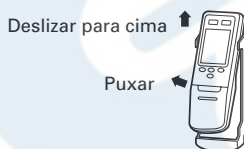

③ Para remover a unidade de controlo remoto (quando utilizado na mão).

- Os sinais não serão transmitidos correctamente se uma parede, cortinado ou outro objecto estiver entre o aparelho de ar condicionado e o controlo remoto.
- O aparelho de ar condicionado pode deixar de funcionar se houver luz forte directa a incidir no receptor do sinal.
Use um cortinado para fazer sombra à luz solar que vem das janelas, e coloque lâmpadas fortes a uma distância considerável do receptor do sinal.
- Se um outro aparelho eléctrico for comandado pela unidade de controlo remoto retire o aparelho ou consulte o pessoal técnico autorizado.
- Não coloque o controlo remoto em locais onde possa estar sujeito a calor de sol directo ou de aparelhos de aquecimento.
- Não submeta o controlo remoto a impactos fortes, e não deixe que água ou outros líquidos o salpique.
- Quando o controlo remoto for utilizado em compartimentos equipados com lâmpadas fluorescentes tipo iluminação constante, o aparelho de ar condicionado pode não receber os sinais de controlo correctamente. Quando adquirir uma nova lâmpada fluorescente consulte o pessoal técnico autorizado.

OPERAÇÃO

As instruções relacionadas com o aquecimento (*) apenas são aplicáveis ao "MODELO DE AQUECIMENTO & REFRIGERAÇÃO" (Ciclo Inverso).

Para Seleccionar a Operação AUTOMÁTICA

- 1 Prima o botão START/STOP (Fig. 5 23).**
O aparelho de ar condicionado começará a funcionar.
- 2 Prima o botão MASTER CONTROL para seleccionar AUTO (Fig. 5 18).**
O modo de operação "AUTO" aparecerá sozinho no visor. O indicador de transmissão piscará para indicar que o comando foi enviado, e cerca de três segundos depois todo o visor reaparecerá.

Acerca da Operação Automática [MODELO DE REFRIGERAÇÃO]

- Dependendo da temperatura do compartimento no início da operação, o modo de operação é automaticamente alterado como mostrado na tabela em anexo. Também dependendo do modo de operação, a definição da temperatura do compartimento faz definir a temperatura "normal" como se segue.
- Uma vez o modo de operação definido, o modo não altera mesmo que a temperatura do compartimento altere.
- No modo de desumidificação, o ventilador funciona lentamente para evitar que a humidade no compartimento aumente e o ventilador do compartimento pode parar.

Temperatura do compartimento		Modo de operação		Definição da temperatura (definição "normal")
30 °C ou mais	⇒	refrigeração	⇒	27 °C
27 °C a 30 °C	⇒	refrigeração	⇒	26 °C
25 °C a 27 °C	⇒	Desumidificação	⇒	24 °C
23 °C a 25 °C	⇒	Desumidificação	⇒	22 °C
Menos de 23 °C	⇒	Desumidificação	⇒	20 °C

Acerca da operação AUTO CHENGEOVER [MODELO DE CICLO INVERSO]

- Quando é seleccionada a operação AUTO CHANGEOVER, o aparelho de ar condicionado selecciona o modo de funcionamento adequado (Refrigeração ou Aquecimento) de acordo com a temperatura do compartimento.
- Quando AUTO CHANGEOVER é primeiro seleccionado, o ventilador funciona a uma velocidade muito baixa, durante aproximadamente 1 minuto, durante este período a unidade detecta as condições do compartimento e selecciona o modo de funcionamento apropriado.
- Quando o aparelho de ar condicionado tiver ajustado a temperatura do compartimento até perto da definição no termóstato, este iniciará o funcionamento de monitor. No

modo de funcionamento de monitor, o ventilador funcionará a baixa velocidade.

Se a temperatura do compartimento alterar subsequentemente, o aparelho de ar condicionado selecciona mais uma vez o funcionamento apropriado (Aquecer, Arrefecer) para ajustar a temperatura para o valor definido no termóstato.

(O limite do funcionamento de monitor é de ± 2 °C relativamente à definição no termóstato.)

- Se o modo automaticamente seleccionado pela unidade não for o que pretende, consulte a página 7 e 8 e seleccione um dos modos de funcionamento (HEAT, COOL, DRY, FAN).

Para Definir o Termóstato

Prima o botão de definição da TEMPERATURA.

● MODELO DE REFRIGERAÇÃO



Quando definir para 2K (2 °C) baixa

Quando definir para 1K (1 °C) baixa

Quando definir para "normal"

Quando definir para 1K (1 °C) alta

Quando definir para 2K (2 °C) alta

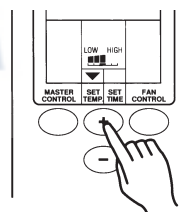

[MODELO DE REFRIGERAÇÃO]

● MODELO DE CICLO INVERSO

A temperatura pode ser definida para 27°, 25°, 23°, 21° ou 19° (C).

Cerca de três segundos depois, voltará a aparecer todo o visor.

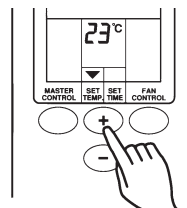

[MODELO DE CICLO INVERSO]

Exemplo: Quando definir para "normal"

A definição do termóstato deve ser considerada valor standard e pode ser ligeiramente diferente da temperatura real do compartimento.

Para Alterar a Velocidade do Ventilador

Prima o botão FAN CONTROL (Fig. 5 22).

Cada vez que o botão é premido, a velocidade do ventilador muda pela seguinte ordem:

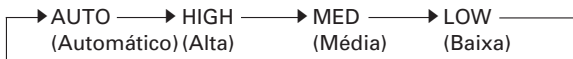

Cerca de três segundos depois, voltará a aparecer todo o visor.

Quando FAN CONTROL é definido para AUTO:

COOL (Refrigeração): À medida que a temperatura ambiente se aproxima da temperatura programada no termóstato, a velocidade do ventilador muda para a definição de baixa.

* **HEAT (Aquecimento):** O ventilador funciona a baixa velocidade no início do funcionamento ou quando a temperatura do ar emitido é relativamente baixa, a velocidade do ventilador aumenta conforme a temperatura do ar emitido sobe.

Conforme a diferença entre a definição do termóstato e a temperatura actual do compartimento vai reduzindo, o ventilador fica mais lento.

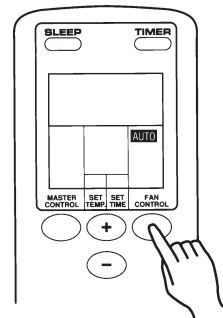

Exemplo: Quando regulado para AUTO

Desactivação

Prima o botão START/STOP.

A lâmpada indicadora OPERATION da Unidade Interna (vermelha) (Fig. 3 6) apagará.

Seleção do modo de funcionamento

1 Prima o botão "START/STOP" (Fig. 5 23).

A lâmpada indicadora OPERATION da Unidade Interior (vermelha) (Fig. 3 6) acenderá.

O Aparelho de Ar Condicionado começará a funcionar.

2 Prima o botão "MASTER CONTROL" (Fig. 5 18) para seleccionar o modo desejado.

Sempre que o botão é premido, o modo muda na seguinte ordem:



Após 3 segundos, o visor reaparecerá por inteiro.

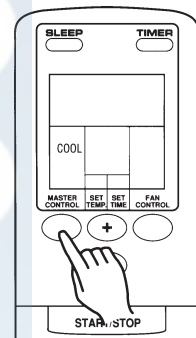

Exemplo: Quando regulado para COOL

Acerca do Modo de Funcionamento

Refrigeração

● Use para arrefecer o compartimento.

Desumidificação

● Use para arrefecer suavemente o compartimento enquanto desumidifica.

● Não poderá aquecer o ambiente enquanto estiver no modo de Desumidificação.

● Durante o modo de Desumidificação, a unidade funcionará a baixa velocidade, para regular a humidade ambiente, o ventilador da unidade interna poderá parar de tempos a tempos. Também, o ventilador pode funcionar a uma velocidade muito baixa quando for detectada humidade no compartimento.

● A velocidade do ventilador não pode ser mudada manualmente se o modo de Desumidificação tiver sido seleccionado.

Ventilador [MODELO DE REFRIGERAÇÃO]

● Quando utilizar um aquecedor para aquecer o compartimento, o uso do aparelho de ar condicionado ajuda a evitar que o ar quente se acumule no tecto e assim espalhe por igual o ar quente pelo compartimento.

● O funcionamento do ventilador é automaticamente iniciado quando a temperatura sobe acima da temperatura definida e pára quando a temperatura desce abaixo da temperatura definida.

● Se o ar emitido pela unidade parecer frio, aumente a definição da temperatura.

Ventilador [MODELO DE AQUECIMENTO & REFRIGERAÇÃO (Ciclo Inverso)]:

● Use para fazer circular o ar através do compartimento sem alterar a sua temperatura.

*Aquecimento (Heating)

● Use para aquecer o compartimento.

● Quando o modo de aquecimento for seleccionado, o aparelho de ar condicionado funcionará a uma velocidade de ventilação muito baixa durante 3 a 5 minutos, depois, mudará para a velocidade seleccionada. Este período de tempo destina-se a permitir que a unidade interna aqueça antes de entrar em pleno funcionamento.

● Quando a temperatura ambiente é muito baixa, poderá formar-se gelo na unidade externa e o respectivo desempenho poderá ser reduzido.

Para remover esse gelo, a unidade inicia automaticamente o ciclo de descongelação de tempos a tempos. Durante o ciclo de descongelação, a lâmpada indicadora de funcionamento (OPERATION) vermelha fica intermitente e a operação de aquecimento será interrompida.

OPERAÇÃO

Para Definir o Termóstato

Prima o botão de definição da TEMPERATURA (Fig. 5 ⑱).

Botão (+): Prima para aumentar a definição do termóstato.

Botão (-): Prima para baixar a definição do termóstato.

● Limite da definição do termóstato:

MODELO DE REFRIGERAÇÃO	Refrigeração/Desumidificação	18 a 30 °C
	Ventilador.	17 a 30 °C
AQUECIMENTO & REFRIGERAÇÃO MODELO	Aquecimento	16 a 30 °C
	Refrigeração/Desumidificação	18 a 30 °C

Cerca de três segundos depois, voltará a aparecer todo o visor.

NOTA:

- A definição do termóstato deve ser considerada valor standard e pode ser ligeiramente diferente da temperatura real do compartimento.
- Durante o modo de ventilador, defina a unidade para “--” para a operação contínua independentemente da temperatura do compartimento. [APENAS MODELO DE REFRIGERAÇÃO]
- O termóstato não pode ser utilizado para definir a temperatura do compartimento durante o modo de ventilador (FAN) (a temperatura não aparece no visor da unidade de controlo remoto). [APENAS NO MODELO AQUECIMENTO & REFRIGERAÇÃO (Ciclo Inverso)]

Regulação da velocidade da ventilação

Prima o botão “FAN CONTROL” (Fig. 5 ⑳).

Sempre que o botão é premido, a velocidade da ventilação muda na seguinte ordem:

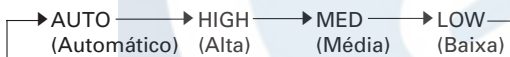

Após 3 segundos o visor reaparecerá por inteiro.

Quando definir para AUTO:

Refrigeração: À medida que a temperatura ambiente se aproxima da temperatura programada no termóstato, a velocidade do ventilador muda para a definição de baixa.

Ventilador: [MODELO DE REFRIGERAÇÃO]

A velocidade do ventilador é automaticamente seleccionada de acordo com a temperatura do compartimento.

Ventilador: [MODELO DE AQUECIMENTO & REFRIGERAÇÃO (Ciclo Inverso)]

O funcionamento do ventilador alterna entre baixa velocidade e desligado.

- * **Aquecimento:** O ventilador funciona a baixa velocidade no início do funcionamento ou quando a temperatura do ar emitido é relativamente baixa, a velocidade do ventilador aumenta conforme a temperatura do ar emitido sobe.

No entanto, o ventilador funciona a uma velocidade muito baixa quando o ar é emitido da unidade interna (☞ P. 7).

Desactivação

Prima o botão START/STOP.

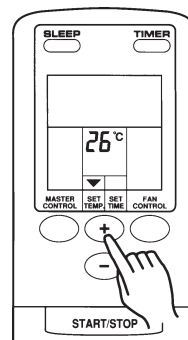

Exemplo: Quando regulado para 26 °C

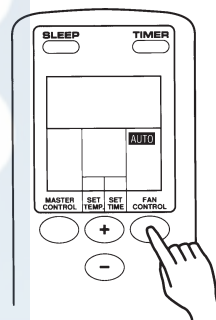

Exemplo: Quando regulado para AUTO

* Durante o Modo de Aquecimento:

Regular o termóstato para uma temperatura mais alta do que a temperatura ambiente real. O modo de aquecimento não funcionará se o termóstato for regulado para uma temperatura mais baixa do que a temperatura ambiente real.

Durante o modo de Refrigeração/Desumidificação:

Regular o termóstato para uma temperatura mais baixa do que a temperatura ambiente real. Os modos de Refrigeração e Desumidificação não funcionarão se o termóstato estiver regulado para uma temperatura mais alta que a temperatura ambiente real. (no modo de refrigeração, apenas funcionará o ventilador).

Durante o Modo de Ventilação:

Não pode utilizar a unidade para aquecer e arrefecer o compartimento onde está.

REGULAÇÃO DA DIRECÇÃO DO AR

As instruções relacionadas com o aquecimento (*) apenas são aplicáveis ao "MODELO DE AQUECIMENTO & REFRIGERAÇÃO" (Ciclo Inverso).

- Use o botão de AIR FLOW DIRECTION da unidade de controlo remoto para regular a direcção do fluxo do ar. (A direcção de esquerda/direita do ar é alterada deslocando manualmente as abas do ar.)
- Inicie a operação da unidade e confirme se as abas de direcção do fluxo do ar são paradas antes de definir a direcção do fluxo do ar.



AVISO!

- Não introduza dedos nem objectos nas abas do ar, porque o ventilador no interior da unidade funciona a alta velocidade e pode provocar ferimentos ou danos.
- Não use o aparelho de ar condicionado com as abas do fluxo do ar tapadas, porque pode provocar mau funcionamento.

Regulação Automática da Direcção do Fluxo de Ar

- As abas de direcção do fluxo de ar são automaticamente definidas de acordo com o modo de operação (refrigeração, etc.).

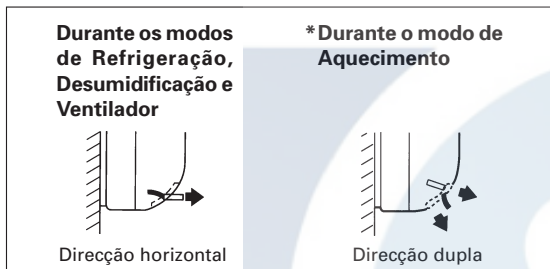

- Durante o modo de operação automática (ver P. 6), as abas de direcção do fluxo de ar mudam automaticamente do seguinte modo:

Refrigeração: Quatro minutos depois das operações iniciarem, a direcção das abas está ligeiramente para baixo na diagonal, depois, a direcção muda para horizontal.

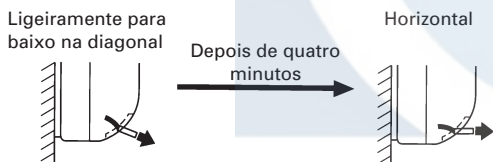

Modo Monitor/Desumidificação: Direcção horizontal.

***Aquecimento:** No início da operação as abas direccionam o fluxo de ar para baixo para a área do chão, conforme o compartimento é gradualmente aquecido, as abas mudam para permitir o aquecimento em dupla direcção.



- Se pretender seleccionar uma direcção de fluxo de ar diferente, pode utilizar o botão de direcção do fluxo de ar da unidade de controlo remoto para escolher uma definição diferente.

- Use sempre o botão de direcção do fluxo de ar da unidade de controlo remoto para alterar a posição das abas da direcção do fluxo do ar para cima/baixo. Não tente regular manualmente as abas, porque pode provocar mau funcionamento. Neste caso, pare temporariamente o aparelho de ar condicionado e depois ligue para as abas voltarem a funcionar correctamente.
- Nunca opere o aparelho de ar condicionado quando as abas da direcção do fluxo do ar para cima/baixo estiverem fechadas.
- Quando o modo de operação for alterado, as abas da direcção do fluxo do ar para cima/baixo mudam automaticamente a sua direcção standard.
- Nos modos de refrigeração e de desumidificação, o vapor pode condensar em volta e cair das portas de saída do ar quando as abas são definidas para outro limite de refrigeração. Portanto, recomendamos que esta posição apenas seja utilizada durante curtos períodos.
- Pode ser necessário um certo intervalo depois de carregar no botão de direcção do fluxo de ar da unidade de controlo remoto até as abas estarem na direcção desejada. Durante este intervalo, o botão de direcção não responde, mesmo que seja premido.
- Quando o modo de operação for parado, as abas da direcção do fluxo do ar para cima/baixo mudam automaticamente para fechar a saída do ventilador.

REGULAÇÃO DA DIRECÇÃO DO AR

Regulação da direcção do fluxo de ar

Prima o botão AIR FLOW DIRECTION.

- Isto permite-lhe seleccionar a direcção desejada do fluxo de ar.

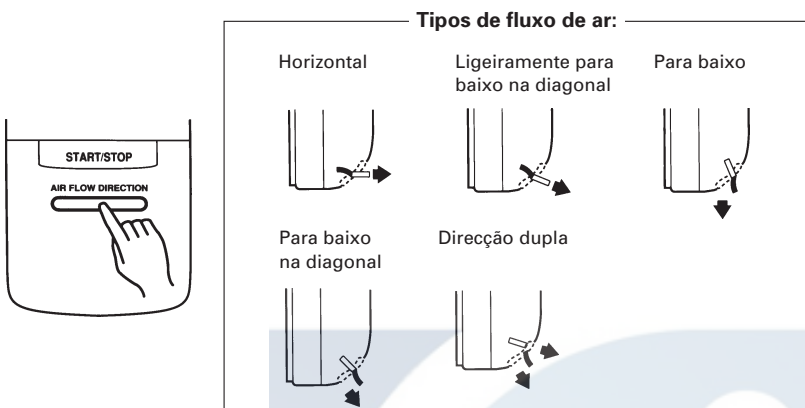

Para aumentar a eficácia dos modos de desumidificação e refrigeração, as abas de direcção do fluxo de ar devem ser colocadas dentro dos seguintes limites:

Para refrigeração : Horizontal, ligeiramente para baixo na diagonal.

***Para Aquecimento**: Direcção dupla, para baixo na diagonal, para baixo.

Regulação da Direcção Direita/Esquerda

Regule com as abas de orientação do fluxo do ar direita/esquerda.

- Regule manualmente as abas direita/esquerda para a direcção desejada.

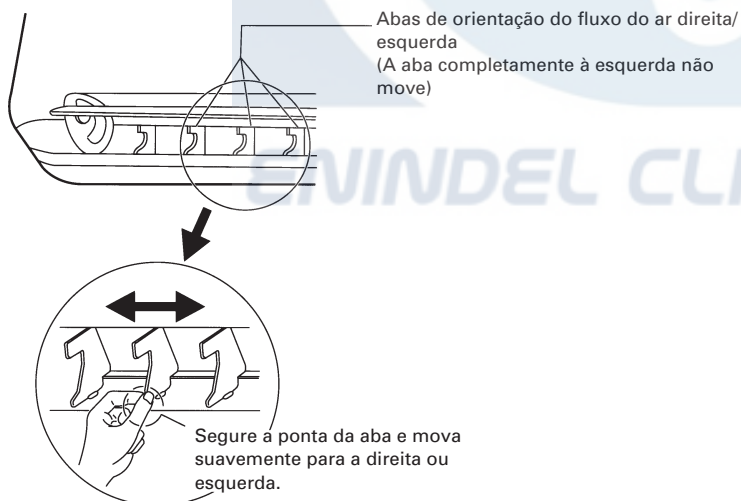

FUNCIONAMENTO DO TIMER (TEMPORIZADOR)

Antes de usar a função TIMER, certifique-se de que o controlo remoto se encontra regulado para a hora actual correcta (ver P. 5).

Utilização do ON TIMER ou OFF TIMER

1 Prima o botão "START/STOP" (Fig. 5 23) (se o aparelho já estiver em funcionamento, vá para o item 2).

A lâmpada indicadora de funcionamento (OPERATION) da Unidade Interna (vermelha) (Fig. 3 6) acenderá.

2 Prima o botão "TIMER" (Fig. 5 21) para seleccionar entre OFF timer e ON timer.

Sempre que o botão é premido, a função TIMER muda na seguinte ordem:

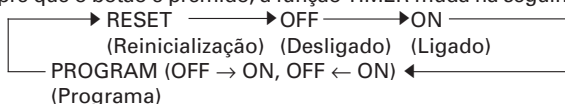

A lâmpada indicadora do TIMER (verde) (Fig. 3 7) acenderá.

3 Use os botões "SET TIME" (Fig. 5 19) para regular a hora de ligar (ON timer) e de desligar (OFF timer).

Regular a hora enquanto que o respectivo indicador estiver intermitente (o estado de intermitente manter-se-á durante 5 segundos).

Botão (+) : Prima para avançar as horas.

Botão (-) : Prima para retroceder as horas.

Cerca de três segundos depois, voltará a aparecer todo o visor.

Para cancelar o Timer

Use o botão TIMER para seleccionar TIMER RESET.

O Aparelho de Ar Condicionado volta a condição normal.

Para mudar a programação do TIMER

Execute os passos 2 e 3.

Para desligar o Aparelho de Ar Condicionado enquanto o Timer se encontra em funcionamento

Prima o botão START/STOP.

Para Alterar as Condições de Funcionamento

Se pretender alterar as condições de funcionamento (Modo, Velocidade do Ventilador, Definição do Termóstato, Direcção do Fluxo de Ar), depois de fazer a definição do temporizador espere até que todo o visor volte a aparecer, depois prima os botões apropriados para alterar a condição de funcionamento desejada.

Utilização do comando PROGRAM TIMER

1 Prima o botão "START/STOP" (Fig. 5 23) (se o aparelho já estiver em funcionamento, vá para o item 2).

A lâmpada indicadora de funcionamento da Unidade Interna (vermelha) (Fig. 3 6) acenderá.

2 Regule as horas desejadas para OFF timer e ON timer.

Consulte a secção UTILIZAÇÃO DO ON TIMER OU OFF TIMER para regular o modo e hora de TIMER pretendidos.

Após 3 segundos, o visor reaparecerá por inteiro.

A lâmpada indicadora do TIMER (verde) (Fig. 3 7) acenderá.

3 Prima o botão "TIMER" (Fig. 5 21) para seleccionar a operação PROGRAM TIMER (aparecerá a função OFF → ON ou a função OFF ← ON).

A hora de ligar (ON TIMER) e a hora de desligar (OFF TIMER) irão aparecer no visor do controlo remoto alternadamente, então apresentar-se-á fixa a hora da função que acontecerá primeiro.

● O comando PROGRAM TIMER começará a funcionar. (Se o ON TIMER tiver sido seleccionado para funcionar primeiro, o Aparelho de Ar Condicionado interromperá o respectivo funcionamento neste ponto.

Cerca de três segundos depois, voltará a aparecer todo o visor.

Para cancelar o Timer

Use o botão TIMER para seleccionar TIMER RESET

O Aparelho de Ar Condicionado volta a condição normal.

Para mudar a programação do TIMER

1. Siga instruções fornecidas na secção "Utilização do On Timer e Off Timer" para seleccionar a programação do timer que deseja mudar.

2. Prima o botão TIMER para seleccionar OFF → ON ou OFF ← ON.

Para desligar o Aparelho de Ar Condicionado enquanto o Timer está a funcionar

Prima o botão START/STOP.

Para Alterar as Condições de Funcionamento

Se pretender alterar as condições de funcionamento (Modo, Velocidade do Ventilador, Definição do Termóstato, Direcção do Fluxo de Ar), depois de fazer a definição do temporizador espere até que todo o visor volte a aparecer, depois prima os botões apropriados para alterar a condição de funcionamento desejada.

Sobre o Comando PROGRAM TIMER

- O PROGRAM timer permite integrar as funções ON TIMER e OFF TIMER numa sequência única. Esta pode envolver uma transição de OFF TIMER para ON TIMER ou de ON TIMER para OFF TIMER, dentro de um período de 24 horas.
- A primeira função do TIMER que irá funcionar é aquela que tiver uma hora de programação mais próxima da hora actual. A ordem das funções será indicada pela seta que aparece no visor do controlo remoto (OFF → ON, ou OFF ← ON).
- Um exemplo de uso do comando PROGRAM TIMER pode ser o de desligar automaticamente o aparelho de ar condicionado (OFF timer) depois de se ir deitar e depois iniciá-lo automaticamente (On timer) de manhã antes de você se levantar.

FUNÇÃO SLEEP TIMER

As instruções relacionadas com o aquecimento (*) apenas são aplicáveis ao "MODELO DE AQUECIMENTO & REFRIGERAÇÃO" (Ciclo Inverso).

Ao contrário das outras funções do temporizador, o SLEEP timer é utilizado para definir o tempo até o aparelho de ar ser parado (por exemplo, 2:00 horas).

Utilização do SLEEP TIMER

Enquanto o Aparelho de Ar Condicionado se encontra em funcionamento ou desligado, prima o botão "SLEEP" (Fig. 5 ⑰).

A lâmpada indicadora de funcionamento da unidade interna (vermelha) (Fig. 3 ⑥) acenderá e a lâmpada indicadora do TIMER (verde) (Fig. 3 ⑦) também acenderá.

Para cancelar o TIMER:

Use o botão TIMER para seleccionar TIMER RESET.

O Aparelho de Ar Condicionado retornará ao funcionamento normal e ininterrupto.

Para desligar o Aparelho de Ar Condicionado durante o funcionamento do Timer:

Prima o botão START/STOP.

Alteração das programações do TIMER

Prima o botão "SLEEP" (Fig. 5 ⑰) uma vez mais e regule as horas usando os botões "SET TIME" (Fig. 5 ⑱).

Regule as horas enquanto que o indicador do TIMER (verde) estiver intermitente (o estado de intermitente manter-se-á durante 5 segundos).

- Botão: Prima para avançar as horas.
- Botão: Prima para retroceder as horas.

Cerca de três segundos depois, voltará a aparecer todo o visor.

Sobre o SLEEP TIMER

Para evitar o aquecimento ou refrigeração excessivos durante o sono, a função SLEEP TIMER modifica automaticamente a regulação do termostato de acordo com a programação das horas. Depois de ter terminado a hora programada, o Aparelho de Ar Condicionado pára de funcionar completamente.

Durante o modo de Aquecimento (HEAT & COOL MODEL (apenas ciclo invertido)):

Depois de a função SLEEP TIMER ter sido programada, a regulação do termostato diminui 1 °C em cada 30 minutos. Assim que a temperatura tiver reduzido 4 °C, a regulação do termostato é mantida até a hora programada terminar, altura em que o Aparelho de Ar Condicionado é automaticamente desligado.

Programação do SLEEP TIMER

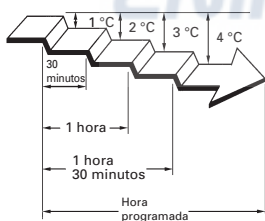

Durante o Modo de Refrigeração e Desumidificação:

Quando a função SLEEP TIMER é programada, a temperatura do termostato aumenta automaticamente 1 °C em cada 60 minutos. Assim que a temperatura tiver aumentado 2 °C, a regulação do termostato é mantida até a hora programada terminar, altura em que o Aparelho de Ar Condicionado é automaticamente desligado.

Programação do SLEEP TIMER

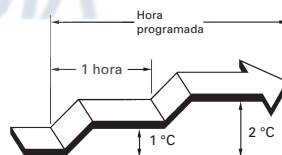

CUIDADOS E MANUTENÇÃO

CUIDADO!

- Antes de limpar a unidade, certifique-se de que pára a unidade e desliga o fornecimento de energia.
- Desligue a ficha da tomada.
- Desligue o disjuntor.
- O ventilador funciona a alta velocidade no interior da unidade e pode provocar ferimentos.

Desligue sempre o disjuntor ou desligue a ficha da tomada quando limpar o aparelho de ar condicionado.

Nunca use água a uma temperatura superior a 40 °C. A estrutura pode enruguar ou mudar de cor.

A unidade pode ser danificada por gasolina, benzina, diluentes, insecticidas ou outros produtos químicos.

Não use perto do aparelho de ar condicionado pulverizadores inflamáveis como, por exemplo, laca para cabelo.

CUIDADO!

Quando não utilizar a unidade durante longos períodos de tempo, para segurança desligue a ficha da tomada.

- Se deixar a ficha ligada, pode-se acumular pó nos pernos e provocar fumo ou o perigo de incêndio.

Limpar a Unidade Interna

Limpe a unidade interna passando com um pano humedecido com água fria ou morna, depois passe com outro pano limpo macio para secar.

Quando Não Utilizar a Unidade durante Longos Períodos de Tempo (Um Mês ou Mais)

Utilize a unidade no modo ventilador durante cerca de meio dia num dia de bom tempo, para assegurar que os componentes internos estão secos (ver P. 7).

Verifique o Cabo de Alimentação

Verifique ocasionalmente o cabo de alimentação para verificar se não está danificado por cortes ou raspões. Se detectar danos no cabo, consulte pessoal de assistência autorizado.

Inspeções e Reparações

Dependendo das condições de utilização, os componentes internos do aparelho de ar condicionado ficam sujos após dois a três períodos de estações de utilização e o rendimento pode ser afectado. Por isso, recomenda-se a manutenção regular profissional. Consulte pessoal de assistência técnica autorizado.

CUIDADOS E MANUTENÇÃO

Limpeza da Grade de Entrada

1. Remover a Grade de Entrada

- ① Prima ambos os lados inferiores da grade de entrada até que ouça um clique e abra a grade.
- ② Abra mais a grade.



- ③ Eleve a grade de entrada até esta poder ser removida (a grade não pode ser removida sem que seja suficientemente elevada).

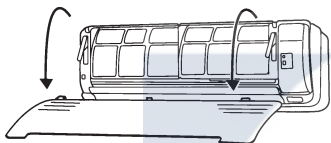

2. Limpeza da Grade de Entrada

Use um aspirador para remover as acumulações de poeiras, depois limpe a grade com um pano limpo molhado com água quente, limpe com um pano seco para retirar qualquer água.

3. Instalar a Grade de Entrada

- ① Segure a grade de entrada na horizontal e fixe os dois ganchos no painel dianteiro.



- ② Prima ambos os lados inferiores da grade de entrada até que ouça um clique e a grade prenda no lugar.



Limpar o filtro do ar

Se for permitida a acumulação de sujidade no filtro do ar, o fluxo de ar é reduzido, o rendimento reduz e o ruído aumenta. Certifique-se de que limpa os filtros no início do período de utilização, e cerca de duas em duas semanas durante o período de utilização frequente.

1. Remover o filtro do ar

- ① Remova a grade de entrada.
- ② Segure pelas pegas do filtro de ar e puxe-o suavemente para se soltar dos dois ganchos. Depois puxe o filtro do ar para baixo e para fora.

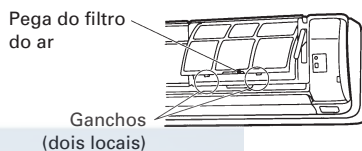

Ganchos (dois locais)

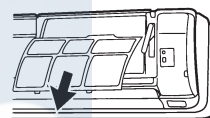

2. Limpar o filtro do ar

Use um aspirador para remover as acumulações de poeiras ou lave com uma solução com um detergente neutro. Quando lavar o filtro, deixe-o secar bem num local à sombra, antes de voltar a instalá-lo no aparelho de ar condicionado.

3. Montar o filtro do ar

- ① Alinhe o filtro de ar com a ranhura no painel e carregue até parar.
- ② Introduza os dois ganchos do filtro do ar nos furos no painel dianteiro e carregue para dentro.
- ③ Feche a grade de entrada.

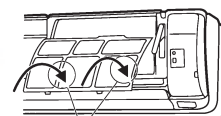
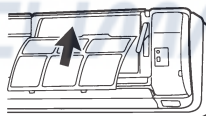

Ganchos (dois locais)

DETECÇÃO E RESOLUÇÃO DE PROBLEMAS

As instruções relacionadas com o aquecimento (*) apenas são aplicáveis ao “MODELO DE AQUECIMENTO & REFRIGERAÇÃO” (Ciclo Inverso).



AVISO!

Em caso de avaria (cheiro a queimado, etc.) desligue imediatamente o aparelho de ar condicionado, desligue o disjuntor ou a ficha de alimentação e chame a assistência técnica autorizada.

Desligar apenas o interruptor da unidade não desligará completamente a unidade da fonte de alimentação. Certifique-se sempre de que desliga o disjuntor ou a ficha de alimentação para se assegurar de que a corrente foi completamente desligada.

Antes de solicitar a assistência técnica, realize as seguintes verificações:

	Sintoma	Problema	Veja Página
Funcionamento normal	Não funciona imediatamente:	<ul style="list-style-type: none"> ● Se a unidade for desligada e, de seguida, imediatamente ligada, o compressor não funcionará durante cerca de 3 minutos, para evitar que o fusível queime. ● Sempre que o disjuntor for desligado e depois novamente ligado ou quando a ficha de alimentação for desligada e depois ligada a uma tomada, o circuito de protecção funcionará durante 3 minutos, impedindo o funcionamento da unidade durante esse período de tempo. 	—
	Emite ruído:	<ul style="list-style-type: none"> ● Durante o funcionamento e imediatamente após desligar o aparelho, é possível ouvir-se o som de água correndo na tubulação do Aparelho de Ar Condicionado. Também é possível ouvir-se ruído durante 2 ou 3 minutos depois de o aparelho ser activado (som da circulação de refrigerante). ● Durante o funcionamento, é possível ouvir-se um ligeiro rangido. Este som é o resultado da expansão e contracção da tampa frontal devido às mudanças de temperatura. 	—
		*● Durante o funcionamento no modo de aquecimento, é possível ouvir-se um som produzido pela operação de descongelamento automático.	17
	Odores:	<ul style="list-style-type: none"> ● Podem ser emitidos odores a partir da Unidade Interna. Estes odores são resultados dos odores do ambiente (móvel, tabaco, etc.) que foram aspirados pelo Aparelho de Ar Condicionado. 	—
	Emissão de névoa ou vapor:	<ul style="list-style-type: none"> ● Durante o funcionamento nos modos de Refrigeração (COOL) ou Desumidificação (DRY), é possível visualizar-se uma névoa fina a sair da Unidade Interna. Isto deve-se ao repentino arrefecimento do ambiente pelo ar emitido do aparelho de ar condicionado, resultando em condensação e vaporização. 	—
		*● Durante o funcionamento no modo de aquecimento, o ventilador da Unidade Externa pode parar e é possível ver vapor a sair da unidade. Isto deve-se à operação de descongelamento automático.	17
	O fluxo de ar é fraco ou parou:	*● Quando o modo de aquecimento é accionado, a velocidade do ventilador é temporariamente muito lenta, para permitir que as partes internas aqueçam.	—
		*● Durante a operação de aquecimento, se a temperatura ambiente subir acima da regulação do termostato, a Unidade Externa parará e a Unidade Interna funcionará a uma velocidade muito baixa. Se desejar aquecer ainda mais o ambiente, regule o termostato para uma temperatura mais alta.	—
		*● Durante o modo de aquecimento, o aparelho irá interromper automaticamente o funcionamento (entre 6 e 12 minutos) durante o modo de descongelamento automático. Durante o descongelamento automático, a lâmpada indicadora do funcionamento fica intermitente.	17
		● O ventilador pode funcionar a uma velocidade muito reduzida durante o modo de Desumidificação ou quando a unidade estiver a controlar a temperatura ambiente.	8
● No modo de controlo automático (AUTO), o ventilador funcionará a uma velocidade muito baixa.		7	
A Unidade Externa produz água:	*● Durante o modo de aquecimento, a Unidade Externa pode produzir água devido ao modo de descongelamento automático.	17	

DETECÇÃO E RESOLUÇÃO DE PROBLEMAS

As instruções relacionadas com o aquecimento (*) apenas são aplicáveis ao “MODELO DE AQUECIMENTO & REFRIGERAÇÃO” (Ciclo Inverso).



AVISO!

Para quaisquer reparações, consulte o pessoal de assistência técnica autorizado.

	Sintoma	Itens a Verificar	Veja Página
Verifique mais uma vez	Simplesmente não funciona:	<ul style="list-style-type: none">● A ficha está desligada da tomada?● Houve falha de energia?● Um fusível queimou ou disparou um disjuntor?	—
		<ul style="list-style-type: none">● O interruptor de alimentação principal está colocado na posição OFF (Desligado)?	4
	Rendimento de Refrigeração (ou *Aquecimento) deficiente:	<ul style="list-style-type: none">● O Filtro de Ar está sujo?● A grade de entrada ou a saída do ar do aparelho de ar condicionado estão obstruídas?● Regulou a temperatura ambiente (termostato) correctamente?● Existe alguma janela ou porta aberta?● No caso do modo de Refrigeração, existe alguma janela a permitir a entrada de luz solar com grande intensidade? (Feche as cortinas)● No caso do modo de refrigeração, existem aparelhos geradores de calor e computadores muitas pessoas na sala?	—
A Unidade funciona de maneira diferente do que foi programado no controlo remoto:	<ul style="list-style-type: none">● As pilhas do Controlo Remoto estão descarregadas?● As pilhas do Controlo Remoto estão correctamente colocadas?	4	

Se o problema persistir após a verificação destes itens, ou se notar cheiro a queimado ou que a lâmpada indicadora do TIMER (Fig. 3 ⑦) pisca, desligue imediatamente o aparelho, retire a ficha do cabo de alimentação da tomada e consulte a assistência técnica autorizada.

DETALHES DE FUNCIONAMENTO

As instruções relacionadas com o aquecimento (*) apenas são aplicáveis ao “MODELO DE AQUECIMENTO & REFRIGERAÇÃO” (Ciclo Inverso).

Leia e compreenda os seguintes detalhes acerca do aparelho de ar condicionado.

Mau funcionamento

Iluminação ou um rádio (ondas curtas, etc.) que esteja perto podem provocar mau funcionamento. Neste caso, desligue a ficha da tomada e volte a ligar a ficha, depois utilize a unidade de controlo remoto para reiniciar o funcionamento.

Iniciar automaticamente

- O aparelho de ar condicionado foi interrompido por uma falha de corrente. O aparelho de ar condicionado reinicia automaticamente no modo anterior quando a corrente volta.
- É controlado pelas definições anteriores à falha de corrente.
Então, as abas de direcção do fluxo do ar para cima/baixo mudam automaticamente a sua direcção standard.
- Se a falha de energia acontecer durante o funcionamento do temporizador, o temporizador será redefinido e a unidade começará a funcionar (ou parará) no novo horário definido. No caso de acontecer uma falha deste tipo no temporizador, o indicador do TIMER (temporizador) fica a piscar.

DETALHES DE FUNCIONAMENTO

Funcionamento e rendimento

*Rendimento do aquecimento

- Este Aparelho de Ar Condicionado utiliza uma bomba de calor que absorve o calor do ar externo e transfere este calor para o interior. Como resultado, o rendimento da operação de aquecimento diminui à medida que a temperatura do ar externo baixa. Se achar que o calor produzido é insuficiente, recomendamos que utilize este Aparelho de Ar Condicionado em conjunto com outro aparelho de calefação.
- Os Aparelhos de Ar Condicionado do tipo bomba de calor utilizam a recirculação do ar quente para aquecer o ambiente. Como resultado, é necessário algum tempo após o accionamento para aquecer todo o ambiente.

*Quando a temperatura do interior e do exterior estão altas

Quando ambas as temperaturas interna e externa estão altas, durante a utilização no modo de aquecimento, o ventilador da unidade exterior pode parar.

*Descongelamento Automático controlado por Microprocessador

Ao utilizar o modo de aquecimento quando a temperatura do ar exterior é baixa e a humidade alta, poderá formar-se gelo na Unidade Externa, resultando em queda do rendimento.

Para controlar esta redução do rendimento, este equipamento está equipado com a função de descongelamento automático controlado por microprocessador. Em caso de formação de gelo, o Aparelho de Ar Condicionado parará temporariamente e o ciclo de descongelação funcionará de 6 a 12 minutos.

Durante a operação de Descongelamento Automático, a lâmpada indicadora de funcionamento estará intermitente.

*Refrigeração do ambiente com temperatura baixa

Quando a temperatura exterior desce, as ventoinhas das unidades exteriores podem mudar par velocidade baixa.





ENINDEL CLIMA

WWW.ENINDEL.COM