



ÍNDICE

PRECAUCIONES DE SEGURIDAD	1	FUNCIONAMIENTO DEL TEMPORIZADOR	
NOMBRE Y FUNCIÓN DE LOS COMPONENTES ...	2	(SLEEP) DE DESCONEXIÓN AUTOMÁTICA	12
PREPARATIVOS	4	CUIDADO Y MANTENIMIENTO	13
FUNCIONAMIENTO	6	LOCALIZACIÓN DE AVERÍAS	15
AJUSTE DE LA DIRECCIÓN DE AIRE	9	DETALLES DE FUNCIONAMIENTO	16
FUNCIONAMIENTO CON TEMPORIZADOR	11	ESPECIFICACIONES	18

PRECAUCIONES DE SEGURIDAD

- Antes de utilizar el aparato, lea todas estas "PRECAUCIONES" y realice el funcionamiento de la forma correcta.
- Las instrucciones de esta sección están relacionadas todas con la seguridad; asegúrese de mantener unas condiciones de funcionamiento seguras.
- Los símbolos "PELIGRO", "ADVERTENCIA" y "PRECAUCIÓN" tienen los siguientes significados en estas instrucciones:

 ¡PELIGRO!	Esta marca indica los procedimientos que, en caso de realizarse inadecuadamente, podrían causar la muerte o producir daños graves al usuario o al personal de servicio.
 ¡ADVERTENCIA!	Esta marca indica los procedimientos que, de realizarse incorrectamente, pueden ocasionar la muerte o daños graves al usuario.
 ¡PRECAUCIÓN!	Esta marca indica los procedimientos que, de realizarse incorrectamente, pueden ocasionar daños personales al usuario o daños a la propiedad.

¡PELIGRO!

- No intente instalar este acondicionador de aire usted mismo.
- Este aparato no tiene componentes que pueda reparar el usuario. Consulte siempre al personal de servicio autorizado para las reparaciones.
- Cuando se traslade, consulte siempre al personal de servicio autorizado para la desconexión y la instalación.
- No se enfríe excesivamente quedándose demasiado tiempo en el paso directo del aire de refrigeración.
- No introduzca los dedos ni otros objetos en el orificio de salida ni en las rejillas de entrada.
- No debe poner en funcionamiento ni parar el acondicionador de aire desenchufando la clavija de alimentación o desconectando el enchufe de la fuente de alimentación.
- Tenga cuidado de no dañar el cable de alimentación.
- En caso de producirse un mal funcionamiento (por ejemplo, olor a quemado), detenga inmediatamente el funcionamiento, desenchufe la clavija de alimentación o desconecte el enchufe de la fuente de alimentación y póngase en contacto con el personal de servicio autorizado.

¡PRECAUCIÓN!

- Proporcione de vez en cuando ventilación durante el funcionamiento.
- No dirija el aire a hogares de fuego ni a estufas.
- No se suba sobre el acondicionador de aire ni ponga objetos encima.
- No cuelgue nada de la unidad interior.
- No ponga floreros ni recipientes de agua encima de los acondicionadores de aire.
- No exponga el acondicionador de aire directamente al agua.
- No ponga en funcionamiento el acondicionador de aire con las manos mojadas.
- No tire del cable de alimentación.
- Desconecte la fuente de la alimentación cuando no tenga la intención de utilizar el aparato durante periodos prolongados.
- Desenchufe siempre la clavija de alimentación o desconecte el enchufe de la fuente de alimentación siempre que vaya a limpiar el acondicionador de aire o el filtro de aire.
- Las válvulas de conexión se calientan durante el calentamiento del dispositivo manéjelas con precaución.
- Compruebe si hay daños en el soporte de instalación.
- La exposición prolongada al aire directo puede tener efectos adversos en las plantas y animales.
- No beba el agua que se drena del acondicionador de aire.
- No lo utilice para aplicaciones relacionadas con almacenaje de comestibles, plantas ni animales, equipos de precisión, ni obras de arte.
- No aplique presión a las aletas del radiador.
- Siempre deberá funcionar con los filtros de aire instalados.
- No bloquee ni cubra la rejilla de entrada ni el orificio de salida.
- Asegúrese de que no haya ningún equipo electrónico a menos de un metro de la unidad interior y de la exterior.
- No instale el acondicionador de aire cerca de hogares de fuego ni de otros aparatos de calefacción.
- Cuando instale la unidad interior y la unidad exterior, tenga cuidado de evitar el acceso a los niños.
- No emplee gases inflamables cerca del acondicionador de aire.

NOMBRE Y FUNCIÓN DE LOS COMPONENTES

Las instrucciones sobre el modo calefacción (*) sólo sirven para el "MODELO DE REFRIGERACIÓN Y CALEFACCIÓN" (Ciclo inverso). Para obtener detalles sobre el funcionamiento, consulte las página marcadas con (es).

Fig. 1

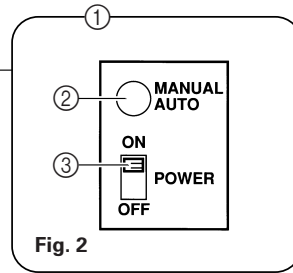
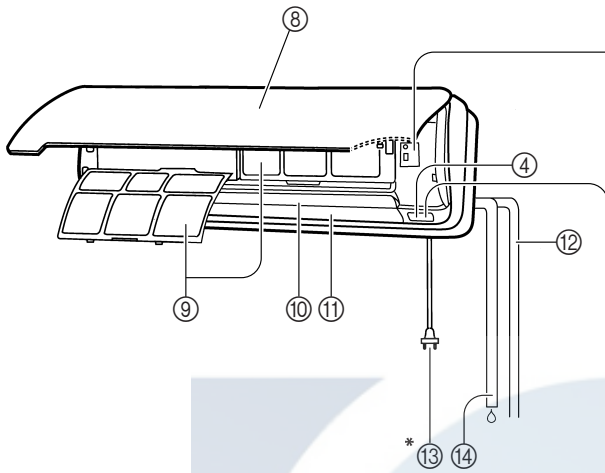

Fig. 2

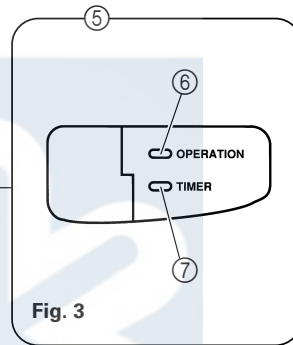

Fig. 3

Fig. 4

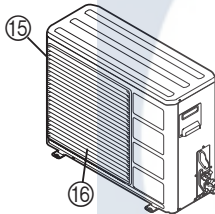

Fig. 5

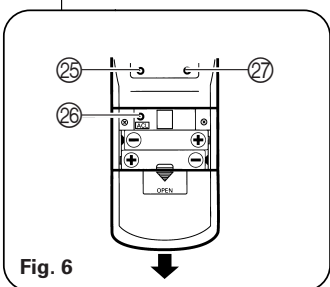
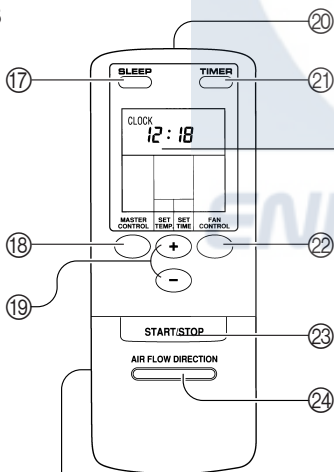

Fig. 6

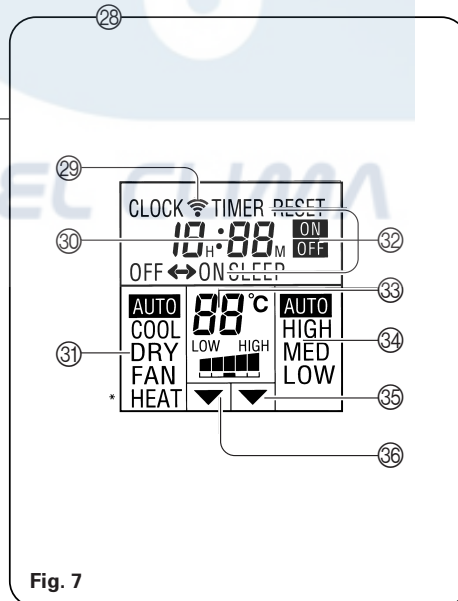

Fig. 7

Fig. 1 Unidad interior

① **Panel de control de funcionamiento (Fig. 2)**

② **Botón de funcionamiento manual/automático (MANUAL AUTO)**

Este botón puede usarse para el funcionamiento temporal en modo automático (AUTO) si no está disponible el mando a distancia.

Presione el botón de funcionamiento manual/automático (MANUAL AUTO)

- La velocidad del ventilador se ajustará a "AUTO" y el termostato se ajustará a "normal".
- Para interrumpir el funcionamiento, presione el botón de funcionamiento automático (MANUAL AUTO) una vez más o ajuste del interruptor de alimentación (POWER) a OFF.

③ **Interruptor de alimentación (POWER)**

ON (Conectado) : Ajústelo en esta posición cuando utilice la unidad.

OFF (Desconectado):

Ajústelo en esta posición cuando no utilice la unidad durante bastante tiempo.

④ **Receptor de señal de control remoto**

(☞ P. 5)

Las señales de la unidad de control remoto se reciben aquí.

⑤ **Lámparas indicadoras (Fig. 3)**

Estas lámparas indicadoras muestran el estado actual de funcionamiento.

⑥ **Indicador de funcionamiento (OPERATION) (rojo)**

- Se enciende cuando la unidad está funcionando.
- Parpadea rápidamente durante alrededor de un segundo cuando se recibe una señal desde la unidad de control remoto.
- * ● Parpadea lentamente durante el funcionamiento de desescarche. (☞ P. 17)

⑦ **Indicador del temporizador (TIMER) (verde)**

Se enciende durante el funcionamiento del temporizador (TIMER).

⑧ **Rejilla de entrada de aire**

El aire entra por aquí.

⑨ **Filtro de aire (☞ P. 14)**

Elimina la suciedad y el polvo del aire.

⑩ **Placas deflectoras de dirección del flujo de aire (☞ P. 9)**

Controlan el flujo de aire en dirección vertical (arriba-abajo).

⑪ **Placas deflectoras derecha-izquierda (☞ P. 10) (detrás de las palas deflectoras de dirección del flujo de aire)**

Controlan el flujo de aire en dirección horizontal (derecha-izquierda).

⑫ **Tubería**

* ⑬ **Toma de corriente**

⑭ **Manguera de drenaje**

La humedad condensada del aire durante el funcionamiento de refrigeración y de calefacción se drena aquí.

Fig. 4 Unidad exterior

⑮ **Entrada de aire**

(Paneles trasero y lateral)

⑯ **Salida de aire**

Sale aire caliente o frío.

Fig. 5 Unidad de control remoto

⑰ **Botón del temporizador de desconexión automática (SLEEP) (☞ P. 12)**

⑱ **Botón de control de funciones (MASTER CONTROL)**

⑲ **Botones de ajuste de la temperatura/de la hora (SET TEMP./SET TIME) (+/-)**

⑳ **Emisor de señal**

㉑ **Botón del temporizador (TIMER) (☞ P. 11 y 12)**

㉒ **Botón de control del ventilador (FAN CONTROL)**

㉓ **Botón de marcha/paro (START/STOP)**

㉔ **Botón de dirección del flujo de aire (AIR FLOW DIRECTION) (☞ P. 9)**

Borde trasero (Fig. 6)

㉕ **Botón de ajuste de la hora (TIME ADJUST) (☞ P. 5)**

㉖ **Botón ACL (☞ P. 4)**

(dentro del compartimiento de las pilas)

Este botón se usa al cambiar las baterías.

㉗ **Botón de prueba del funcionamiento (TEST RUN)**

Este botón se usa para probar el acondicionador de aire después de su instalación. No lo use bajo condiciones normales.

㉘ **Pantalla del mando a distancia (Fig. 7)**

㉙ **Indicador de transmisión**

㉚ **Pantalla de Reloj**

- Cuando aparece el reloj (CLOCK), aparece la hora actual en formato de 24 horas (0:00 a 23:59).
- Cuando aparece el temporizador (TIMER), aparece el ajuste del temporizador en formato de 24 horas (0:00 a 23:59).
- Cuando se selecciona el temporizador de desconexión automática (SLEEP), la pantalla muestra el tiempo restante hasta que se desconecte la unidad (0H:05M a 9H:55M).

㉛ **Pantalla de modo de funcionamiento**

㉜ **Pantalla de modo de temporizador**

㉝ **Pantalla de velocidad del ventilador**

㉞ **Pantalla de ajuste de temperatura**

㉟ **Indicador de ajuste del temporizador**

㊱ **Indicador de ajuste de temperatura**

PREPARATIVOS

Encienda el aparato

- 1 Conecte la clavija de alimentación a un enchufe.
- 2 Abra la rejilla de entrada.
- 3 Ajuste el interruptor de alimentación (POWER) a ON (conectado) (Fig. 2 ③).
- 4 Cierre la rejilla de entrada.

Apertura/cierre de la rejilla de entrada

- ① Presione los bordes inferiores de la rejilla de entrada hasta que oiga un chasquido.
- ② Quite las manos y la rejilla se abrirá hacia delante.

No haga funcionar la unidad con la rejilla de entrada abierta, ya que puede producir un funcionamiento incorrecto.



Presione los bordes interiores de la rejilla de entrada hasta que oiga un chasquido y la rejilla quede enganchada en su lugar.



Cargue las pilas (R03/LR03 × 2)

- 1 Presione y deslice la tapa del compartimiento de las pilas del lado opuesto para abrirla.

Deslice en la dirección de la flecha mientras presiona la marca .

- 2 Inserte las pilas.

Asegúrese de hacer corresponder bien las polaridades (+/-) de las pilas.

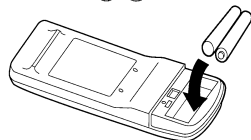

- 3 Cierre la tapa del compartimiento de las pilas.

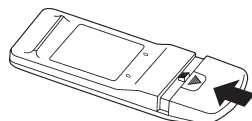

⚠ ¡PRECAUCIÓN!

- Tome precauciones para evitar que los niños se traguen accidentalmente las pilas.
- Saque las pilas del mando a distancia cuando no lo utilice durante períodos prolongados con el fin de evitar problemas en el mando causados por fugas del líquido de las pilas.
- Si el líquido de las pilas se pone en contacto con la piel o entra en los ojos o la boca, lávese inmediatamente con agua abundante, y acuda en seguida al médico.
- Las pilas gastadas deben sacarse rápidamente y deben tirarse de forma correcta, tirándolas a un receptáculo de recolección de pilas público o devolviéndolas a una autoridad apropiada.
- No intente recargar las pilas.

No mezcle nunca pilas nuevas y usadas, ni pilas de tipos distintos. Las pilas deben durar aproximadamente un año en condiciones normales de utilización. Si el alcance de funcionamiento del mando a distancia se reduce apreciablemente, reemplace las pilas y presione el botón ACL con la punta de un bolígrafo u otro pequeño objeto.

Ajuste la hora actual

1 Presione el botón de ajuste de la hora (TIME ADJUST) (Fig. 6 ②).

Emplee la punta de un bolígrafo u otro pequeño objeto para presionar el botón.

2 Emplee los botones de ajuste de la hora (⊕/⊖) SET TIME (Fig. 5 ①) para ajustar la hora actual en el reloj.

Botón ⊕: Presiónelo para hacer avanzar la hora.

Botón ⊖: Presiónelo para hacer retroceder la hora.

(Cada vez que se presionan los botones, la hora avanzará/retrocederá en incrementos de un minuto; mantenga los botones presionados para cambiar con rapidez la hora en incrementos de diez minutos.)

3 Presione el botón de ajuste de la hora (TIME ADJUST) otra vez.

De este modo se completa el ajuste y el reloj se pone en funcionamiento.

Empleo del mando a distancia

- El mando a distancia debe dirigirse al receptor de la señal (Fig. 1 ④) para que funcione correctamente.
- Alcance de funcionamiento: Dentro de unos 7 metros.
- Cuando una señal se recibe correctamente en el acondicionador de aire, sonará un pitido de confirmación.
- Si no se oye el pitido, presione de nuevo el botón del mando a distancia.

Soporte del mando a distancia



- ① Monte el soporte. ② Einsetzen der Fernbedienung. ③ Para sacar el mando a distancia (para usarlo en la mano).

- Las señales no se transmitirán correctamente si hay una pared, cortina u otro objeto entre el acondicionador de aire y el mando a distancia.
- El acondicionador de aire puede funcionar incorrectamente si el receptor de señales recibe luz directa intensa. Use una cortina para contrarrestar la luz solar intensa en las ventanas y aleje las lámparas con mucha potencia del receptor de señales.
- Si el mando a distancia hace funcionar otro aparato eléctrico, aleje este aparato o consulte con un técnico de mantenimiento autorizado.
- No deje el mando a distancia en lugares donde pueda estar sometido al calor de la luz solar o al de aparatos de calefacción.
- No someta al mando a distancia a impactos fuertes, y no deje que le caiga agua u otros líquidos.
- Cuando se utilice el mando a distancia en habitaciones que tengan lámparas fluorescentes de iluminación instantánea, puede que el acondicionador de aire no reciba las señales de control correctamente. Consulte con un técnico de mantenimiento autorizado cuando compre una lámpara fluorescente nueva.

FUNCIONAMIENTO

Las instrucciones sobre el modo calefacción (*) sólo sirven para el "MODELO DE REFRIGERACIÓN Y CALEFACCIÓN" (Ciclo inverso).

Para seleccionar el modo de funcionamiento automático (AUTOMATIC)

1 Presione el botón de marcha/paro (START/STOP) (Fig. 5 23).
El acondicionador de aire se pondrá en funcionamiento.

2 Presione el botón de control de funciones (MASTER CONTROL) para seleccionar AUTO (automático) (Fig. 5 18).

Aparecerá en la pantalla el modo "AUTO" (automático) de funcionamiento solamente. El indicador de transmisión parpadeará para indicar que se ha enviado la orden, y alrededor de tres segundos después volverá a aparecer toda la pantalla.

Acerca del funcionamiento automático [MODELO DE REFRIGERACIÓN]

- Dependiendo de la temperatura de la habitación cuando comience a funcionar el acondicionador de aire, el modo de funcionamiento cambiará automáticamente tal y como se muestra en la tabla adjunta. Además, dependiendo del modo de funcionamiento, el ajuste de temperatura de la habitación hará que la temperatura "normal" se ajuste tal y como se muestra.
- Cuando se haya ajustado el modo de funcionamiento, dicho modo no cambiará aunque cambie la temperatura de la habitación.
- En modo deshumectación, el ventilador funcionará lentamente para impedir que aumente la humedad en la habitación, y puede que se detenga el ventilador de la habitación.

Temperatura de la habitación		Modo de funcionamiento		Ajuste de temperatura (ajuste "normal")
30 °C o más	⇒	Refrigeración	⇒	27 °C
27 °C a 30 °C	⇒	Refrigeración	⇒	26 °C
25 °C a 27 °C	⇒	Deshumectación	⇒	24 °C
23 °C a 25 °C	⇒	Deshumectación	⇒	22 °C
Menos de 23 °C	⇒	Deshumectación	⇒	20 °C

Acerca del funcionamiento de cambio automático (AUTO CHANGEOVER) [MODELO DE CICLO INVERSO]

- Cuando se selecciona funcionamiento de cambio automático (AUTO CHANGEOVER), el acondicionador de aire selecciona el modo de funcionamiento adecuado (Refrigeración o Calefacción) en respuesta a la temperatura de la habitación.
- Cuando se selecciona funcionamiento de cambio automático (AUTO CHANGEOVER) por primera vez, el ventilador funciona a velocidad muy baja alrededor de un minuto, durante el cual la unidad detecta las condiciones de la habitación y selecciona el modo de funcionamiento adecuado.
- Cuando el acondicionador de aire haya ajustado, aproximadamente, la temperatura de la habitación a la fijada en el termostato, iniciará el modo de funcionamiento moni-

tor. En este modo, el ventilador funcionará lentamente. Si posteriormente cambia la temperatura de la habitación, el acondicionador de aire seleccionará de nuevo el modo de funcionamiento pertinente (calefacción o refrigeración) para hacer que la temperatura de la habitación se ajuste a la del termostato. (El margen de funcionamiento de control es ± 2 °C con respecto al ajuste del termostato.)

- Si el modo seleccionado automáticamente por la unidad no es el que desea, consulte las páginas 7 y 8 y seleccione el funcionamiento en uno de los modos (calefacción, refrigeración, deshumectación o ventilación (HEAT, COOL, DRY, FAN)).

Para ajustar el termostato

Presione el botón de ajuste de temperatura (TEMPERATURE).

● MODELO DE REFRIGERACIÓN

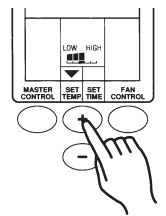
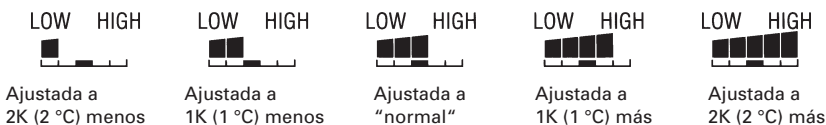

[MODELO DE REFRIGERACIÓN]

● MODELO DE CICLO INVERSO

La temperatura puede ajustarse a 27°, 25°, 23°, 21° o 19° (C).

Alrededor de tres segundos después, volverá a aparecer toda la pantalla.

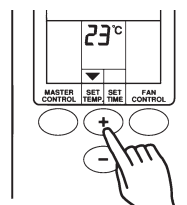

[MODELO DE CICLO INVERSO]

Ejemplo: Cuando se ajusta a "normal"

El ajuste del termostato debe considerarse como un valor estándar, y puede variar ligeramente de la temperatura real de la habitación.

Para cambiar la velocidad del ventilador

Presione el botón de control del ventilador (FAN CONTROL) (Fig. 5 ②).

Cada vez que presione el botón, la velocidad del ventilador cambiará en el siguiente orden:



Alrededor de tres segundos después, volverá a aparecer toda la pantalla.

Cuando el control del ventilador (FAN CONTROL) se ajusta a automático (AUTO):

COOL (Refrigeración) : El acondicionador comienza a funcionar, y cuando la temperatura se acerca a la que el termostato está ajustada la velocidad del ventilador cambia al ajuste bajo.

* **HEAT (Calefacción) :** El ventilador funciona a velocidad lenta al principio del funcionamiento o cuando la temperatura del aire emitido es relativamente baja; la velocidad del ventilador aumenta a medida que sube la temperatura del aire emitido.

A medida que se reduce la diferencia de temperatura entre el ajuste del termostato y la temperatura real de la habitación disminuye la velocidad del ventilador.

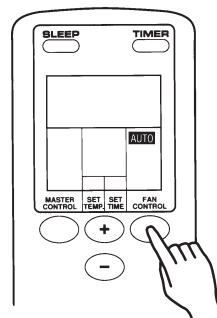

Ejemplo: Cuando se ajusta a automático (AUTO)

Para detener el funcionamiento

Presione el botón de marcha/paro (START/STOP).

La luz indicadora de funcionamiento (OPERATION) (roja) (Fig. 3 ⑥) se apagará.

Para seleccionar el modo de funcionamiento

1 Presione el botón de marcha/paro (START/STOP) (Fig. 5 ③).

Se encenderá la lámpara de funcionamiento (OPERATION) roja de la unidad interior (Fig. 3 ⑥).

El acondicionador de aire se pondrá en funcionamiento.

2 Presione el botón de control de funciones (MASTER CONTROL) (Fig. 5 ⑱) para seleccionar el modo deseado.

Cada vez que presione el botón, el modo cambia en el orden siguiente:



Después de unos tres segundos, reaparecerá toda la visualización.

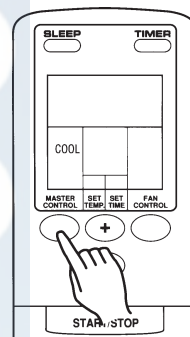

Ejemplo: Cuando se ajusta a COOL (refrigeración)

Acerca del funcionamiento de los modos

Refrigeración

- Se emplea para refrigerar la habitación.

Deshumectación

- Se emplea para enfriar un poco mientras se deshumecta la habitación.
- No podrá calentar la habitación durante el modo de deshumectación.
- Durante el modo de deshumectación, el aparato funcionará a baja velocidad; para poder ajustar la humedad de la habitación, es posible que el ventilador de la unidad interior se pare de vez en cuando. Además, el ventilador puede funcionar a velocidad muy baja cuando se detecta la humedad de la habitación.
- La velocidad del ventilador no puede cambiarse manualmente cuando se ha seleccionado el modo de deshumectación.

Ventilación [MODELO DE REFRIGERACIÓN]

- Cuando use un calefactor de ambiente para calentar la habitación, usar el ajuste del ventilador del acondicionador de aire evitará que el aire caliente se acumule cerca del techo y ayudará a distribuirlo por igual por toda la habitación.
- El funcionamiento de ventilación comenzará automáticamente cuando la temperatura de la habitación sea superior a la de la temperatura ajustada, y se detendrá cuando la temperatura baje por debajo de la temperatura ajustada.

- Si el aire emitido por el aparato es demasiado frío, aumente el ajuste de temperatura.

Ventilación [MODELO DE REFRIGERACIÓN Y CALEFACCIÓN (Ciclo inverso)]

- Se emplea para circular el aire por la habitación sin cambiar su temperatura.

*Calefacción

- Se emplea para calentar la habitación.
- Cuando se selecciona el modo de calefacción, el acondicionador de aire funcionará con una velocidad del ventilador muy baja de 3 a 5 minutos, después de lo cual cambiará al ajuste seleccionado del ventilador. Este período de tiempo se proporciona para permitir a la unidad interior calentarse antes de comenzar el funcionamiento completo.
- Cuando la temperatura de la habitación es muy baja, puede formarse escarcha en la unidad exterior, y puede reducirse el rendimiento. Para eliminar esta escarcha, el aparato entra automáticamente en el ciclo de desescarche de vez en cuando. Durante el funcionamiento de desescarche automático, la lámpara indicadora (roja) de funcionamiento (OPERATION) parpadea, y el funcionamiento de calefacción se interrumpe.

FUNCIONAMIENTO

Para ajustar el termostato

Presione el botón de ajuste de temperatura (TEMPERATURE) (Fig. 5 ⑱).

Botón : Presione para aumentar el ajuste del termostato.

Botón : Presione para disminuir el ajuste del termostato.

● Gama de ajuste del termostato:

MODELO DE REFRIGERACIÓN	Refrigeración/Deshumectación	18 a 30 °C
	Ventilador	17 a 30 °C
MODELO DE CALEFACCIÓN Y REFRIGERACIÓN	Calefacción	16 a 30 °C
	Refrigeración/Deshumectación	18 a 30 °C

Alrededor de tres segundos después, volverá a aparecer toda la pantalla.

NOTA:

- El ajuste del termostato debe considerarse como un valor estándar, y puede variar ligeramente de la temperatura real de la habitación.
- Durante el modo de ventilación, ajuste el aparato a “--” para funcionamiento continuo del ventilador independientemente de la temperatura de la habitación. [MODELO DE REFRIGERACIÓN SOLAMENTE]
- El termostato no puede usarse para ajustar la temperatura de la habitación durante el modo de VENTILACIÓN (la temperatura no aparecerá en la pantalla del mando a distancia). [MODELO DE CALEFACCIÓN & REFRIGERACIÓN (Ciclo inverso) SOLAMENTE]

Ajuste de la velocidad del ventilador

Presione el botón de control del ventilador (FAN CONTROL) (Fig. 5 ⑳).

Cada vez que presione el botón, la velocidad del ventilador cambia en el orden siguiente:

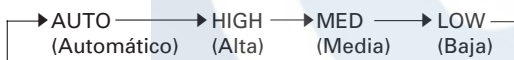

Después de unos tres segundos, reaparecerá toda la visualización.

Cuando se ajusta a automático (AUTO):

Refrigeración : El acondicionador comienza a funcionar, y cuando la temperatura se acerca a la que el termostato está ajustada la velocidad del ventilador cambia al ajuste bajo.

Ventilación: [MODELO DE REFRIGERACIÓN]

La velocidad del ventilador se selecciona automáticamente de acuerdo con la temperatura más cercana a la de la habitación.

Ventilación: [MODELO DE REFRIGERACIÓN Y CALEFACCIÓN (Ciclo inverso)]

El funcionamiento de ventilación cambiará entre velocidad baja y desconectado.

- * **Calefacción :** El ventilador funciona a velocidad lenta al principio del funcionamiento o cuando la temperatura del aire emitido es relativamente baja; la velocidad del ventilador aumenta a medida que sube la temperatura del aire emitido.

Sin embargo, el ventilador funcionará a velocidad muy baja cuando el aire emitido por la unidad interior sea bajo (P. 7).

Para detener el funcionamiento

Presione el botón de marcha/paro (START/STOP).

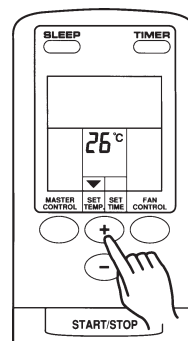

Ejemplo: Cuando se ajusta a 26 °C

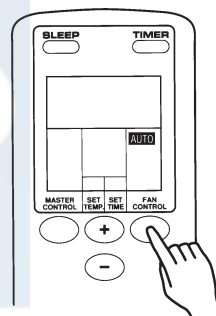

Ejemplo: Cuando se ajusta a automático (AUTO)

* Durante el modo de calefacción:

Ajuste el termostato a un ajuste de la temperatura que sea más alto que la temperatura actual de la sala. El modo de calefacción no funcionará si se ajusta el termostato más bajo que la temperatura actual de la sala.

Durante el modo refrigeración/deshumectación:

Ajuste el termostato a un ajuste de la temperatura que sea más bajo que la temperatura actual de la sala. Los modos de refrigeración y deshumectación no funcionarán si se ajusta el termostato más alto que la temperatura actual de la sala (en el modo de refrigeración, sólo funcionará el ventilador).

Durante el modo de ventilación:

No puede utilizar la unidad para calentar y refrigerar la habitación.

AJUSTE DE LA DIRECCIÓN DE AIRE

Las instrucciones sobre el modo calefacción (*) sólo sirven para el "MODELO DE REFRIGERACIÓN Y CALEFACCIÓN" (Ciclo inverso).

- Use el botón de dirección del flujo de aire (AIR FLOW DIRECTION) del mando a distancia para ajustar la dirección del flujo de aire arriba y abajo. (La dirección de aire de izquierda a derecha se cambia moviendo manualmente las rejillas de ventilación.)
- Inicie el funcionamiento del aparato y asegúrese de que las palas deflectoras de dirección del flujo de aire estén paradas antes de ajustar la dirección del flujo de aire.

⚠ ¡ADVERTENCIA!

- No ponga nunca los dedos ni otros objetos dentro de las palas deflectoras de ventilación, porque el ventilador interno funciona a alta velocidad y puede causar heridas personales o daños.
- No haga funcionar el acondicionador de aire con las palas deflectoras de dirección del flujo de aire bloqueadas, ya que podría provocarse un funcionamiento incorrecto.

Ajuste automático de la dirección del flujo de aire

- Las palas deflectoras de dirección del flujo de aire se ajustan automáticamente de acuerdo con el modo de funcionamiento (refrigeración, etc.).

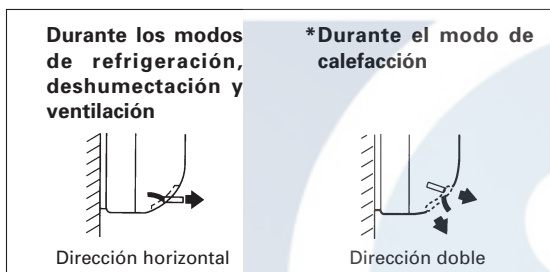

- Durante el modo de funcionamiento automático (P. 6), las palas deflectoras de dirección del flujo de aire cambian automáticamente de la forma siguiente:

Refrigeración: Durante los primeros cuatro minutos de funcionamiento, la dirección de la pala deflectora está ligeramente diagonal hacia abajo; después la dirección cambia a horizontal.

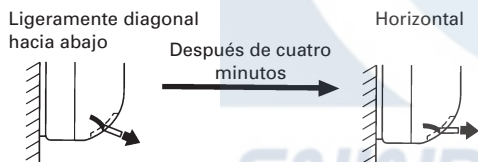

Modo de deshumectación, Monitor: Dirección horizontal.

***Calefacción:** Al comienzo del funcionamiento las palas deflectoras dirigirán el flujo de aire hacia el suelo; a medida que la habitación se calienta gradualmente, las aletas cambiarán para permitir la calefacción en dirección doble.



- Si desea seleccionar una dirección distinta del flujo de aire, puede usar el botón de dirección del flujo de aire en el mando a distancia para elegir un ajuste distinto.

- Utilice siempre el botón de dirección del flujo de aire (AIR FLOW DIRECTION) del mando a distancia para ajustar la posición de las palas deflectoras de dirección vertical del flujo de aire. No intente mover las palas deflectoras manualmente, ya que puede provocarse un funcionamiento incorrecto. En este caso, pare el acondicionador de aire temporalmente y vuelva a ponerlo en marcha para que las palas deflectoras vuelvan a funcionar correctamente.

- No haga funcionar nunca el acondicionador de aire cuando las palas deflectoras de dirección del flujo de aire estén cerradas.

- Cuando se cambia el modo de funcionamiento, las palas deflectoras de dirección vertical del flujo de aire cambiarán automáticamente a su dirección original.

- En los modos de refrigeración y de deshumectación, puede acumularse condensación y caer por los orificios de salida del aire cuando las palas deflectoras se ajustan a otro margen de refrigeración. Como resultado de esto, aconsejamos utilizar esta posición durante poco tiempo.

- Puede que sea necesario esperar un poco después de presionar el botón de dirección del flujo de aire en el mando a distancia hasta que las palas deflectoras queden ajustadas en la posición deseada. Durante este tiempo, el botón de dirección del flujo de aire no responderá aunque se presione.

- Cuando se interrumpe el funcionamiento del acondicionador de aire, las palas deflectoras de dirección vertical del flujo de aire se mueven automáticamente para cerrar el orificio de ventilación de salida.

AJUSTE DE LA DIRECCIÓN DE AIRE

Ajuste de la dirección del flujo de aire

Presione el botón de dirección del flujo de aire (AIR FLOW DIRECTION).

- Este control permite seleccionar la dirección deseada del flujo de aire.

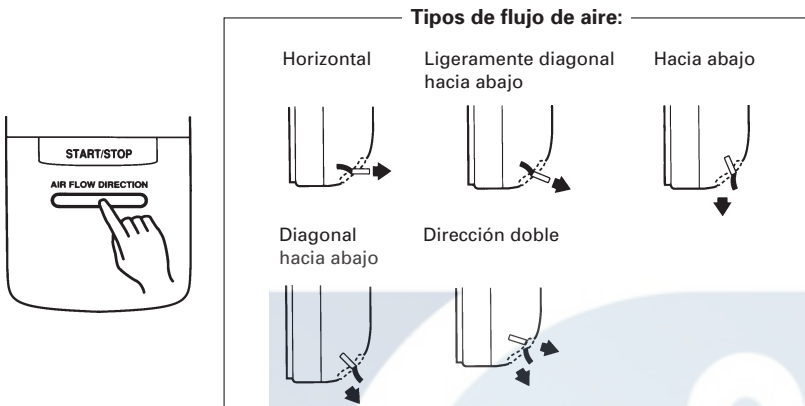

Para aumentar la eficacia de los modos de refrigeración y de deshumectación, las palas deflectoras de dirección del flujo de aire deben ajustarse dentro de los siguientes márgenes:

- **Para refrigeración:** Horizontal, ligeramente diagonal hacia abajo.
- ***Para calefacción:** Dirección doble, diagonal hacia abajo, hacia abajo.

Ajuste de la dirección derecha-izquierda

Ajuste con las palas deflectoras derecha-izquierda.

- Ajuste manualmente las palas deflectoras derecha-izquierda a la dirección deseada.

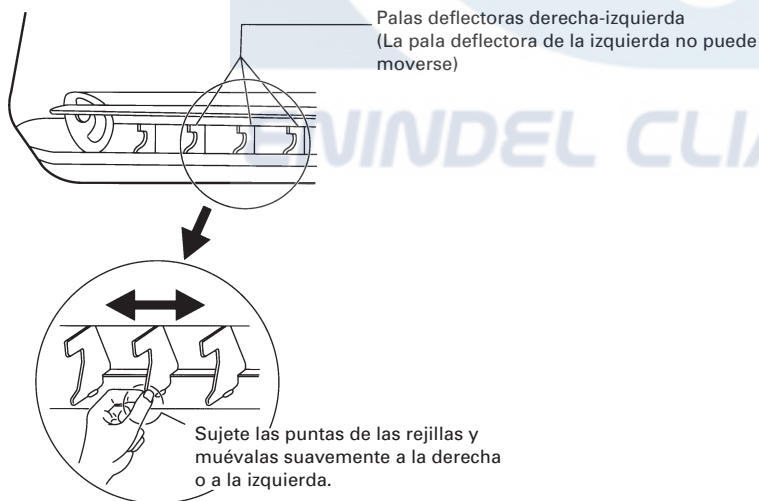

FUNCIONAMIENTO CON TEMPORIZADOR

Antes de utilizar la función del temporizador, asegúrese de que el mando a distancia esté ajustado a la hora correcta (☞ P. 5).

Para emplear el temporizador de conexión (ON) y de desconexión (OFF)

1 Presione el botón de marcha/paro (START/STOP) (Fig. 5 ②) (si el aparato ya está funcionando, pase al paso 2).

Se encenderá la lámpara de funcionamiento (OPERATION) roja (Fig. 3 ⑥) de la unidad interior.

2 Presione el botón del temporizador (TIMER) (Fig. 5 ②) para seleccionar el funcionamiento de temporizador de conexión (ON) o de desconexión (OFF).

Cada vez que se presione el botón, la función del temporizador cambiará en el orden siguiente:

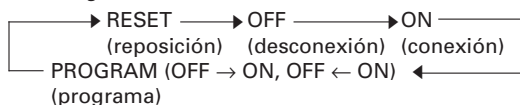

Se encenderá la lámpara del temporizador (TIMER) verde de la unidad interior (Fig. 3 ⑦).

3 Emplee los botones de ajuste de la hora (SET TIME) (Fig. 5 ⑨) para ajustar la hora de conexión (ON) y la de desconexión (OFF) deseadas.

Ajuste la hora mientras parpadea la visualización de la hora (el parpadeo continuará durante cinco segundos).

Botón +: Presiónelo para hacer avanzar la hora.

Botón -: Presiónelo para hacer retroceder la hora.

Alrededor de tres segundos después, volverá a aparecer toda la pantalla.

Empleo del temporizador programable

1 Presione el botón de marcha/paro (START/STOP) (Fig. 5 ②) (si el aparato ya está funcionando, pase al paso 2).

Se encenderá la lámpara de funcionamiento (OPERATION) roja (Fig. 3 ⑥) de la unidad interior.

2 Ajuste las horas deseadas del temporizador de desconexión (OFF) y del de conexión (ON).

Vea la sección de "Para emplear el temporizador de conexión (ON) y de desconexión (OFF)" para ajustar el modo y las horas deseadas.

Unos tres segundos después, reaparecerá toda la visualización.

Se encenderá la lámpara del temporizador (TIMER) verde (Fig. 3 ⑦) de la unidad interior.

3 Presione el botón del temporizador (TIMER) (Fig. 5 ②) para seleccionar el funcionamiento con temporizador programado (PROGRAM) (se visualizará OFF → ON u OFF ← ON).

La visualización mostrará alternadamente "OFF-timer" (temporizador de desconexión) y "ON-timer" (temporizador de conexión), y cambie entonces para que se muestre el ajuste de la hora de la primera función.

- El temporizador programable iniciará el funcionamiento. (Si se ha seleccionado el temporizador de conexión (ON) para funcionar primero, el aparato dejará de funcionar en este punto.)

Alrededor de tres segundos después, volverá a aparecer toda la pantalla.

Notas sobre el temporizador programable

- El temporizador programable le permite integrar las funciones del temporizador de desconexión y del temporizador de conexión en una sola secuencia. La secuencia puede ser de una transición del temporizador de desconexión al de conexión, o desde el temporizador de conexión al de desconexión, dentro de un período de veinticuatro horas.
- La primera función del temporizador será la que se ha ajustado más próxima a la hora actual. El orden de funcionamiento se indica con la flecha de la visualización del mando a distancia (OFF → ON, u OFF ← ON).
- Un ejemplo del temporizador programable podría ser para que el acondicionador de aire se pare automáticamente (temporizador de desconexión) después de irse a dormir, y se ponga en funcionamiento (temporizador de conexión) automáticamente por la mañana antes de levantarse.

Para cancelar el temporizador

Emplee el botón del temporizador (TIMER) para seleccionar "TIMER RESET".

El acondicionador de aire retornará al funcionamiento normal.

Para cambiar el ajuste del temporizador

Lleve a cabo los pasos 2 y 3.

Para detener el funcionamiento del acondicionador de aire mientras el temporizador está funcionando

Presione el botón de marcha/paro (START/STOP).

Cambio de las condiciones de funcionamiento

Si desea cambiar las condiciones de funcionamiento (Modo, velocidad del ventilador, ajuste del termostato, dirección del flujo de aire), después de hacer esperar al ajuste del temporizador hasta que vuelva a aparecer toda la visualización, presione los botones apropiados para cambiar las condiciones de funcionamiento deseadas.

Para cancelar el temporizador

Emplee el botón TIMER para seleccionar "TIMER RESET".

El acondicionador de aire retornará al funcionamiento normal.

Para cambiar los ajustes del temporizador

1. Siga las instrucciones dadas en la sección "Para emplear el temporizador de conexión (ON) y de desconexión (OFF)" para seleccionar el ajuste del temporizador que desee cambiar.
2. Presione el botón del temporizador (TIMER) para seleccionar OFF → ON u OFF ← ON.

Para detener el funcionamiento del acondicionador de aire mientras el temporizador está funcionando

Presione el botón de marcha/paro (START/STOP).

Cambio de las condiciones de funcionamiento

Si desea cambiar las condiciones de funcionamiento (Modo, velocidad del ventilador, ajuste del termostato, dirección del flujo de aire), después de hacer esperar al ajuste del temporizador hasta que vuelva a aparecer toda la visualización, presione los botones apropiados para cambiar las condiciones de funcionamiento deseadas.

FUNCIONAMIENTO DEL TEMPORIZADOR (SLEEP) DE DESCONEXIÓN AUTOMÁTICA

Las instrucciones sobre el modo calefacción (*) sólo sirven para el "MODELO DE REFRIGERACIÓN Y CALEFACCIÓN " (Ciclo inverso). A diferencia de otras funciones del temporizador, el temporizador de desconexión automática (SLEEP) se usa para ajustar la duración del tiempo hasta que se para el funcionamiento del acondicionador de aire (por ejemplo, 2:00 horas).

Empleo del temporizador (SLEEP) de desconexión automática

Mientras el acondicionador de aire está en funcionamiento o parado, presione el botón de desconexión automática (SLEEP) (Fig. 5 ⑰).

Se encenderá la lámpara roja de funcionamiento (OPERATION) de la unidad interior (Fig. 3 ⑥) y la lámpara verde del temporizador (TIMER) (Fig. 3 ⑦).

Para cambiar los ajustes del tiempo

Presione otra vez el botón de desconexión automática (SLEEP) (Fig. 5 ⑰) y ajuste el tiempo empleando los botones de ajuste de la hora (Fig. 5 ⑱).

Ajuste el tiempo mientras parpadea la visualización de la hora (el parpadeo continuará durante cinco segundos).

Botón +: Presiónelo para hacer avanzar la hora.

Botón -: Presiónelo para hacer retroceder la hora.

Alrededor de tres segundos después, volverá a aparecer toda la pantalla.

Para cancelar el temporizador:

Emplee el botón TIMER para seleccionar "TIMER RESET".

El acondicionador de aire retornará al funcionamiento normal.

Para detener el funcionamiento del acondicionador de aire mientras el temporizador está funcionando:

Presione el botón de marcha/paro (START/STOP).

Notas sobre el temporizador de desconexión automática (SLEEP)

Para evitar calor o frío excesivos mientras está durmiendo, la función del temporizador de desconexión automática (SLEEP) modifica automáticamente el ajuste del termostato de acuerdo con el ajuste del tiempo. Cuando ha transcurrido el tiempo ajustado, el acondicionador de aire se para por completo.

Durante el modo calefacción (únicamente en el MODELO CALEFACCIÓN Y REFRIGERACIÓN (Ciclo inverso)):

Una vez seleccionada la función "SLEEP", la temperatura de ajuste (termostato) baja automáticamente 1 °C cada 30 min.

Cuando la temperatura ha descendido un total de 4 °C, éste se mantiene hasta que transcurre el tiempo programado y la unidad se desconecta.

Ajuste del temporizador (SLEEP) de desconexión automática

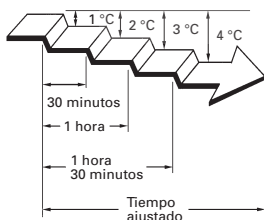

Durante el funcionamiento de refrigeración/deshumectación:

Una vez seleccionada la función "SLEEP" la temperatura de ajuste (termostato) sube automáticamente 1 °C cada 60 min. Cuando la temperatura de ajuste (termostato) ha ascendido un total de 2 °C, ésta se mantiene hasta que transcurre el tiempo programado y la unidad se desconecta.

Ajuste del temporizador (SLEEP) de desconexión automática

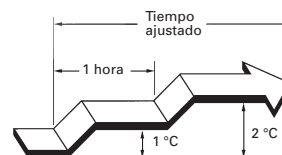

CUIDADO Y MANTENIMIENTO

¡PRECAUCIÓN!

- Antes de limpiar la unidad, asegúrese de parar el acondicionador de aire y desconectar el suministro de alimentación.
- Desconecte la clavija de alimentación.
- Desconecte el disyuntor eléctrico.
- Un ventilador funciona a alta velocidad dentro del equipo, y se podrían producir heridas personales.

Cuando limpie el acondicionador de aire, desconecte la clavija de alimentación o desconecte el disyuntor eléctrico.

No utilice nunca agua que esté a más de 40 °C. El aparato podría deformarse o cambiar su color.

El equipo puede quedar dañado si entra en contacto con gasolina, benzina, disolventes, insecticidas u otros agentes químicos.

No use sprays inflamables tales como laca cerca del acondicionador de aire.

Limpieza de la unidad interior

Limpie la unidad interior frotándola con un paño humedecido en agua caliente y pasando después un paño suave, limpio y seco.

Cuando no use la unidad durante períodos prolongados (Un mes o más)

Haga funcionar el aparato en modo de ventilación alrededor de medio día o un día con buen tiempo para asegurarse de que las piezas interiores estén secas (ver P. 7).

Compruebe el cable de alimentación

Compruebe el cable de alimentación ocasionalmente para asegurarse de que no esté cortado o quemado. Si ve que el cable está dañado, consulte con un técnico de servicio autorizado.

¡PRECAUCIÓN!

Cuando no use el aparato durante períodos prolongados, desconecte la clavija de alimentación para aumentar la seguridad.

- Cuando se deja un enchufe conectado puede acumularse polvo en las patillas, aumentando el riesgo de incendio.

Inspecciones y reparaciones

Dependiendo de las condiciones de uso, las piezas interiores del acondicionador de aire se ensuciarán tras aproximadamente dos o tres temporadas de uso, y su rendimiento se puede ver afectado. Por esta razón, se aconseja realizar mantenimiento profesional regularmente. Consulte con un técnico de servicio autorizado.

CUIDADO Y MANTENIMIENTO

Limpeza de la rejilla de entrada

1. Retirada de la rejilla de entrada

- ① Presione en los bordes de la rejilla de entrada hasta que oiga un chasquido y ábrala.
- ② Abra la rejilla un poco más.

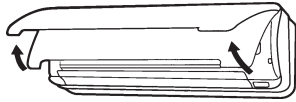

- ③ Levante la rejilla de entrada hasta que pueda quitarse (la rejilla no puede quitarse a menos que se levante lo suficiente).

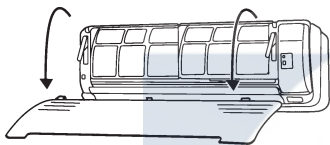

2. Limpieza de la rejilla de entrada

Emplee una aspiradora para sacar el polvo acumulado, y frote la rejilla con un paño limpio humedecido en agua caliente.

3. Colocación de la rejilla de entrada

- ① Retenga la rejilla de entrada horizontalmente, y apriete los dos ganchos en el panel delantero.



- ② Presione los bordes de la rejilla de entrada hasta que oiga un chasquido y la rejilla quede enganchada.



Limpeza del filtro de aire

Si se deja acumular el polvo en el filtro de aire, se reducirá el flujo de aire, reduciendo el rendimiento y aumentando el ruido. Asegúrese de limpiar los filtros al comienzo de la temporada de funcionamiento, y aproximadamente cada dos semanas durante períodos de uso frecuente.

1. Retirada del filtro de aire

- ① Quite la rejilla de entrada.
- ② Sujete las asas del filtro de aire y tire ligeramente para soltar los dos ganchos inferiores. A continuación, tire del filtro de aire hacia abajo y sáquelo.

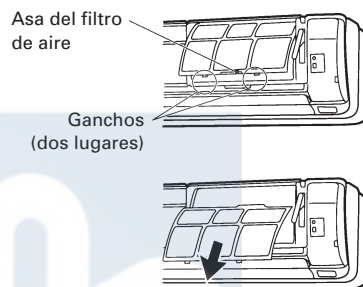

2. Limpieza del filtro de aire

Emplee una aspiradora para sacar el polvo acumulado del filtro de aire, o lávelo con una solución de detergente neutro. Si lo ha lavado, séquelo bien en un lugar a la sombra antes de volverlo a instalar en el acondicionador de aire.

3. Colocación del filtro de aire

- ① Alinee el filtro de aire con la canaleta del panel y presiónelo hasta que se detenga.
- ② Meta los dos ganchos del filtro de aire en los orificios del panel delantero y presione hacia dentro.
- ③ Cierre la rejilla de entrada.

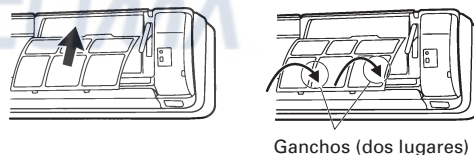

LOCALIZACIÓN DE AVERÍAS

Las instrucciones sobre el modo calefacción (*) sólo sirven para el “MODELO DE REFRIGERACIÓN Y CALEFACCIÓN” (Ciclo inverso).



En caso de producirse un mal funcionamiento (por ejemplo, olor a quemado), detenga inmediatamente el funcionamiento, desenchufe la clavija de alimentación o desconecte el enchufe de la fuente de alimentación y póngase en contacto con el personal de servicio autorizado.

Si sólo desconecta el interruptor de alimentación del aparato, no se desconectará por completo de la fuente de alimentación. Asegúrese siempre de desenchufar la clavija de alimentación o desconectar el enchufe de la fuente de alimentación para asegurarse de que la alimentación se ha desconectado por completo.

Antes de solicitar el servicio técnico, efectúe las comprobaciones siguientes:

	Síntoma	Problema	Vea la página
FUNCIONES NORMALES	No se pone inmediatamente en funcionamiento:	<ul style="list-style-type: none"> ● Si se para el aparato y se pone inmediatamente en funcionamiento otra vez, el compresor no funcionará durante unos 3 minutos para evitar que se quemen los fusibles. ● Siempre que se desenchufe la clavija de alimentación y se vuelva a enchufar o se desconecte el enchufe de la fuente de alimentación y se vuelva a conectar a una toma de corriente, se activa el circuito de protección durante unos tres minutos evitando el funcionamiento del aparato durante este periodo de tiempo. 	—
	Se oye ruido:	<ul style="list-style-type: none"> ● Durante el funcionamiento inmediatamente después de haberlo parado, puede oírse sonido de agua circulando por los tubos del acondicionador de aire. Además, puede notarse ruido durante 2 a 3 minutos después de la puesta en funcionamiento (sonido de circulación del refrigerante). ● Durante el funcionamiento, es posible que se oiga un pequeño chirrido. Este sonido se debe a una pequeña expansión y contracción de la cubierta frontal debido a los cambios de temperatura. 	—
		*● Durante el modo de calefacción, es posible que se oiga un pequeño ruido. Este sonido se produce durante el funcionamiento de desescarche automático.	17
	Olores:	<ul style="list-style-type: none"> ● Es posible que la unidad interior emita ciertos olores. Se deben a los olores de la sala (muebles, tabaco, etc.) que ha absorbido el acondicionador de aire. 	—
	Se emite humedad o vapor:	<ul style="list-style-type: none"> ● Durante el funcionamiento de refrigeración y deshumectación, es posible que se aprecie un poco de neblina saliendo de la unidad interior. Se debe al enfriamiento súbito del aire de la sala por el aire emitido por el acondicionador de aire, produciendo condensación y niebla. 	—
		*● Durante el funcionamiento de calefacción, es posible que se pare el ventilador de la unidad exterior, y pueda verse vapor saliendo de la unidad. Esto se debe al funcionamiento del modo de desescarche automático.	17
	El flujo de aire es débil o se para:	*● Cuando se inicia el modo de calefacción, la velocidad del ventilador es temporalmente muy baja, para dejar que las partes internas se calienten.	—
		*● Durante el funcionamiento de calefacción, si la temperatura de la sala aumenta por encima del ajuste del termostato, la unidad exterior se parará y la unidad interior funcionará con una velocidad muy lenta del ventilador. Si desea calentar más la sala, ajuste más alto el termostato.	
		*● Durante el funcionamiento de calefacción, la unidad parará momentáneamente el funcionamiento (entre 6 y 12 minutos) cuando se active el modo de desescarche automático. Durante el funcionamiento de desescarche automático, la lámpara indicadora de funcionamiento (OPERATION) parpadea.	17
		● Es posible que el ventilador funcione a velocidad muy lenta durante el modo de deshumectación o cuando el aparato está monitorizando la temperatura de la sala.	8
● Durante el funcionamiento automático (AUTO) de monitorización, el ventilador funcionará a velocidad muy lenta.		7	
Se produce agua desde la unidad exterior:	*● Durante el funcionamiento de calefacción, puede salir agua de la unidad exterior debido al funcionamiento automático de desescarche.	17	

LOCALIZACIÓN DE AVERÍAS

Las instrucciones sobre el modo calefacción (*) sólo sirven para el “MODELO DE REFRIGERACIÓN Y CALEFACCIÓN” (Ciclo inverso).



Póngase en contacto con el personal de servicio autorizado para cualquier reparación.

	Síntoma	Puntos a comprobar	Vea la página
COMPRUEBE OTRA VEZ	No funciona:	<ul style="list-style-type: none">● ¿Está la clavija de alimentación desconectada de su salida?● ¿Ha ocurrido un fallo de la red de alimentación?● ¿Se ha quemado un fusible o se ha disparado un disyuntor?	—
		<ul style="list-style-type: none">● ¿Está el interruptor de alimentación principal desconectado (OFF)?	4
		<ul style="list-style-type: none">● ¿Funciona el temporizador?	11 y 12
	Refrigeración (o *Calefacción) insuficiente:	<ul style="list-style-type: none">● ¿Está sucio el filtro de aire?● ¿Están obstruidos el orificio de salida o la rejilla de entrada del acondicionador de aire?● ¿Realizó correctamente los ajustes de la temperatura de la sala (termostato)?● ¿Hay alguna puerta o ventana abierta?● En el caso de refrigeración, ¿hay alguna ventana que deja entrar la luz del sol? (Cierre las cortinas.)● En el caso del funcionamiento de refrigeración, ¿hay aparatos y ordenadores dentro de la habitación o hay demasiada gente en la habitación?	—
	La unidad funciona de forma diferente del ajuste del mando a distancia:	<ul style="list-style-type: none">● ¿Se han agotado las pilas del mando a distancia?● ¿Se han insertado correctamente las pilas del mando a distancia?	4

Si el problema persiste después de efectuar estas comprobaciones, o si nota olor a quemado, o parpadea la lámpara TIMER (Fig.3 ⑦), pare inmediatamente el funcionamiento, desconecte el suministro de alimentación y consulte al personal de servicio cualificado.

DETALLES DE FUNCIONAMIENTO

Las instrucciones sobre el modo calefacción (*) sólo sirven para el “MODELO DE REFRIGERACIÓN Y CALEFACCIÓN” (Ciclo inverso).

Lea y comprenda los siguientes detalles relativos a este acondicionador de aire.

Funcionamiento incorrecto

La iluminación cercana o el uso de una radio portátil (onda corta, etc.) pueden provocar un funcionamiento incorrecto. Si esto es así, desconecte la clavija de alimentación, vuelva a conectarla de nuevo y use el mando a distancia para proseguir con el funcionamiento.

Reinicio automático

- El suministro de energía al acondicionador de aire se interrumpe debido a un fallo en la alimentación. El acondicionador de aire se reiniciará automáticamente en el modo seleccionado anteriormente una vez se restablezca la alimentación.
- Operado por ajustes antes del fallo en la alimentación.
En ese caso, las rejillas de dirección del flujo de aire cambiarán a su dirección original.
- Si se produce un fallo en la alimentación mientras el temporizador esté funcionando, el temporizador se reajustará y el aparato empezará a funcionar (o dejará de funcionar) de acuerdo con el ajuste nuevo del temporizador. Si se produce este tipo de fallo en el temporizador, parpadeará el indicador del temporizador (TIMER).

DETALLES DE FUNCIONAMIENTO

Funcionamiento y rendimiento

*Rendimiento de calefacción

- Este acondicionador de aire utiliza un principio de bomba de calor, que absorbe el calor del aire exterior y lo transporta al interior. Como resultado, su capacidad de calefacción se reduce a medida que la temperatura exterior baja. Si considera que el calor producido es insuficiente, le recomendamos que utilice el acondicionador de aire junto con otros sistemas de calefacción.
- Los acondicionadores del tipo de bomba de calor utilizan la recirculación del aire caliente para calentar la habitación. Como resultado, se precisa de cierto tiempo después de la puesta en funcionamiento para calentar todo el local.

*Cuando las temperaturas interior y exterior son altas

Cuando las temperaturas del interior y del exterior son altas durante el funcionamiento en el modo de calefacción, es posible que algunas veces se pare el ventilador de la unidad.

*Desescarche automático controlado por microordenador

Cuando la temperatura del aire exterior es baja y la humedad alta, el empleo de la función de calefacción puede causar la aparición de hielo dentro de la unidad exterior, reduciendo el rendimiento.

Para evitar esta situación, se emplea un microordenador automático incorporado, y cuando es necesario, se activa el modo de desescarche. Si se forma escarcha, se produce una interrupción momentánea del acondicionador de aire y el circuito de desescarche funciona brevemente (de 6 a 12 minutos).

Durante el funcionamiento de desescarche automático, la lámpara indicadora (roja) de funcionamiento (OPERATION) parpadea.

*Enfriando bajo del ambiente

Cuando la temperatura exterior baja, es posible que los ventiladores de la unidad exterior funcionen a velocidad lenta.

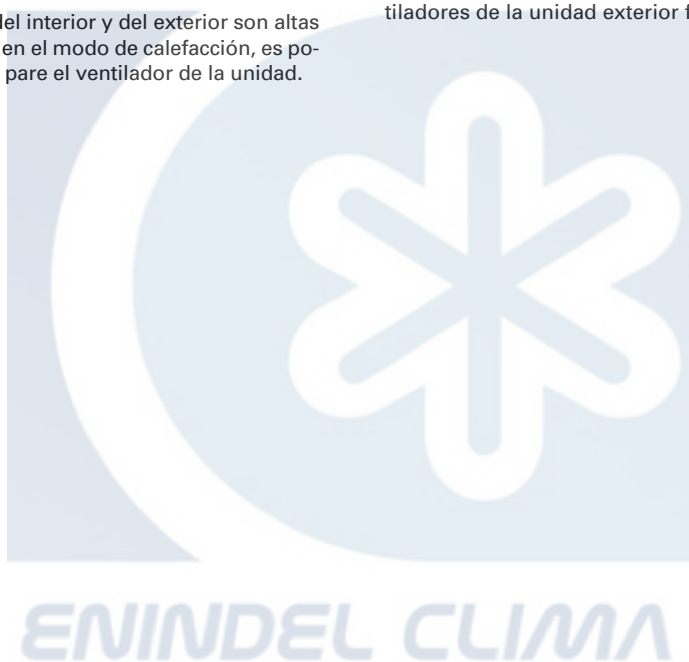



ENINDEL CLIMA

WWW.ENINDEL.COM