

Réfrigérant
R410A

CLIMATISEUR DE TYPE MULTI

MANUEL D'INSTALLATION

(PART NO. 9373029014)

⚠ ATTENTION !	Ce symbole indique les procédures qui, si elles ne sont pas respectées, peuvent occasionner des blessures graves ou la mort de l'utilisateur.
⚠ PRECAUTIONS !	Ce symbole indique une procédure qui, si elle n'est pas respectée, peut blesser l'utilisateur ou endommager la pr

Le climatiseur utilise le nouveau réfrigérant HFC (R410A).	
Les procédures d'installation de base sont les mêmes que pour les modèles à réfrigérant conventionnel (R22). Toutefois, il convient de faire attention aux points suivants:	
(1)	Compte tenu que la pression de fonctionnement est 1,6 fois plus élevée que celle des modèles à réfrigérant conventionnel (R22), certains outils destinés au tuyautage, à l'installation et à l'entretien sont spéciaux. (V Les modèles utilisant du réfrigérant R410A ont un diamètre de fil de port de chargement différent afin d'éviter un ma Faire encore plus attention à ce que des matières étrangères (huile, eau, etc.) ne pénètrent pas dans le tuyau que pour
(2)	En ajoutant le réfrigérant, tenir compte du léger changement dans la composition des phases gazeuse et liquide, et toujo
(3)	
(4)	

Outils spéciaux pour R410A

Nom de l'outil	Contenus du changement
Manomètre à deux voies	La pression est haute et ne peut être mesurée avec un manomètre conventionnel. Pour éviter un mauvais mélange d'autres réfrigérants, le diamètre de chaque port a été changé. Il est conseillé d'utiliser le manomètres avec joints de -0,1 à 5,3 Mpa (-76 cmHg à 53 kgf/cm ²) pour la haute pression.-0,1 à 3,8 MPa (-76 cmHg à 53 kgf/cm ²) pou
Tuyau de chargement	Pour augmenter la résistance de pression, le matériau du tuyau et la taille de la base ont été changés.
Pompe à vide	Une pompe à vide conventionnelle peut être utilisée en installant un adaptateur de pompe à vide.
Détecteur de fuites de gaz	Détecteur de fuites de gaz pour HFC réfrigérant R410A.

Tuyaux en cuivre

Il est nécessaire d'utiliser des tuyaux en cuivre sans soudures et il est préférable que la quantité d'huile résiduelle soit inférieure à 40 mg

Epaisseur des tuyaux en cuivre recuits

Diamètre nominal (pouce) / Diamètre externe (mm)		Epaisseur (mm)	
		R410A	[réf.] R22
1/4	6,35	0,80	0,80
3/8	9,52	0,80	0,80

⚠ MISE EN GARDE

- ① **Ne pas utiliser le tuyautage et les raccords coniques existants (pour R22).**
 - En cas d'utilisation du matériel existant, la pression à l'intérieur du cycle réfrigérant augmentera et occasionnera un ~~Pendant l'installation et la relocalisation du climatiseur, ne pas mélanger de gaz autres que le réfrigérant spécifique~~
- ② Si de l'air ou du gaz pénètre dans le cycle réfrigérant, la pression à l'intérieur du cycle augmentera à une valeur anormaleme

Réservé au personnel de service habilité.

⚠ MISE EN GARDE







- ① Pour que le climatiseur fonctionne correctement, il doit être installé comme indiqué dans ce manuel d'installation.
- ② Raccorder l'unité intérieure et l'unité extérieure à la tuyauterie et aux câbles du climatiseur disponibles parmi les éléments
- Les travaux d'installation doivent être réalisés conformément aux normes nationales de câblage et par du personnel
- ③ Ne pas utiliser de rallonge.
Ne pas mettre le climatiseur en marche avant d'avoir terminé les travaux d'installation.
- ④ Ne pas purger l'air avec des réfrigérants, utiliser plutôt la pompe à vide pour purger l'installation.
- ⑤ Il n'y a pas de réfrigérant supplémentaire dans l'unité extérieure pour la purge d'air.
- ⑥ Utiliser une pompe à vide pour le R410A uniquement.
- ⑦ L'utilisation de la même pompe à vide pour les différents réfrigérants peut endommager la pompe à vide ou l'unité.
- ⑧ Utiliser un manomètre propre et un tuyau de charge pour le R410A uniquement.
- ⑨ En cas de fuite de réfrigérant pendant l'entretien, aérer la pièce. Si le produit réfrigérant entre en contact avec une
- ⑩
- ⑪

- Le climatiseur doit être manipulé avec soin pour éviter les rayures.
- Après avoir installé le climatiseur, il convient d'expliquer correctement son fonctionnement à l'utilisateur en s'appuyant s
-

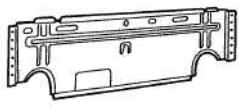

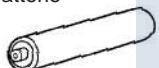
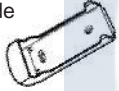

ACCESSOIRES FOURNIS

Les pièces suivantes sont fournies. À utiliser comme indiqué.

ACCESSOIRES DE L'UNITÉ INTÉRIEURE (Type Installation murale)

Nom et schéma	Qté.	Utilisation
Support mural 	1	Pour l'installation de l'unité intérieure
Capuchon mural B 	1	À utiliser pour protéger le tube de raccordement traversant le mur.
Télécommande 	1	À utiliser pour le fonctionnement du climatiseur
Mini-batterie 	2	Pour la télécommande
Support de la télécommande 	1	À utiliser en tant que support de la télécommande
Ruban en tissu 	1	Pour l'installation de l'unité intérieure
Vis taraud (grosse) (ø4 x 25) 	8	Pour l'installation du support mural
Vis taraud (petite) (ø3 x 12) 	2	Pour l'installation du support de la commande à distance

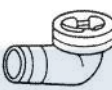
ACCESSOIRES DE L'UNITÉ EXTÉRIEURE

Nom et schéma	Qté.	Utilisation
Serre-câble 	2	Pour le raccordement du cordon d'alimentation et du câble de raccordement
Mastic 	1	Pour une meilleure étanchéité
Clé hexagonale 	1	Pour purger l'air
Tube de drainage (Modèle Chauffage & Climatisation (cycle inversé) uniquement) 	1	Pour la pose de la tuyauterie de drainage de l'unité extérieure
Bouchon de drainage (Modèle Chauffage & Climatisation (cycle inversé) uniquement) 	2	Pour la pose de la tuyauterie de drainage de l'unité extérieure

Le présent manuel fait référence aux pièces d'installation suivantes qui sont fournies dans le kit d'installation.

Nom	Qté.
Assemblage du tuyau de raccordement	2
Câble de raccordement (3-conducteur) (modèles Climatisation uniquement)	2
Câble de raccordement (4-conducteur) (modèles Chauffage et Climatisation (Cycle inverse))	2
Tuyau mural	
Bande décorative	2
Ruban adhésif	2
Capuchon	2
distance	2
Collerette	2
Flexible de drainage	2
Vis taraudeuses	2 ensembles
Matériau d'étanchéité	2
Câble d'alimentation	2 ensembles
	2
	1

EXIGENCES ÉLECTRIQUES

Toujours utiliser un circuit de dérivation spécial pour l'alimentation électrique du climatiseur et installer un interrupteur et un prolongateur prévus à cet effet. Ne pas rallonger le câble d'alimentation.

EXIGENCES DE TUYAU DE RACCORDEMENT

⚠ PRECAUTIONS	
<p>Installer un isolant calorifuge autour des conduites de gaz et de liquide. Sinon des fuites d'eau risquent de se produire. Utiliser un isolant thermique capable de résister à des températures supérieures à</p>	

Raccordez les tuyaux de raccordement selon la section "5 RACCORDEMENT DU TUYAUTAGE" de ce manuel d'installation.

Modèle		Tous les modèles
Diamètre	Petit	6,35 mm (1/4")
	Gros	9,52 mm (3/8")
Longueur maximale		15 m (49 ft.) x 2

CHOIX DE LA POSITION DE MONTAGE

⚠ MISE EN GARDE	
<p>Installer le climatiseur à un endroit pouvant supporter le poids des unités intérieure et extérieure, sans qu'il y ait de risque</p>	

⚠ PRECAUTIONS	
① Ne pas installer dans un endroit présentant des risques de fuites de gaz combustibles.	
② Ne pas l'installer à proximité de sources de chaleur.	
③ Si des enfants de moins de 10 ans risquent de s'approcher de l'unité, prendre des mesures préventives pour les empêcher	

Déterminer l'emplacement avec le client, comme suit :

1. UNITÉ INTÉRIEURE

(1) Installer le support de l'unité intérieure sur un mur résistant qui ne soit pas sujet à des vibrations. L'entrée et la sortie ne doivent pas être obstruées : l'air doit pouvoir atteindre tous les

- (2)
- (3)
- (4)
- (5)
- (6)
- (7)

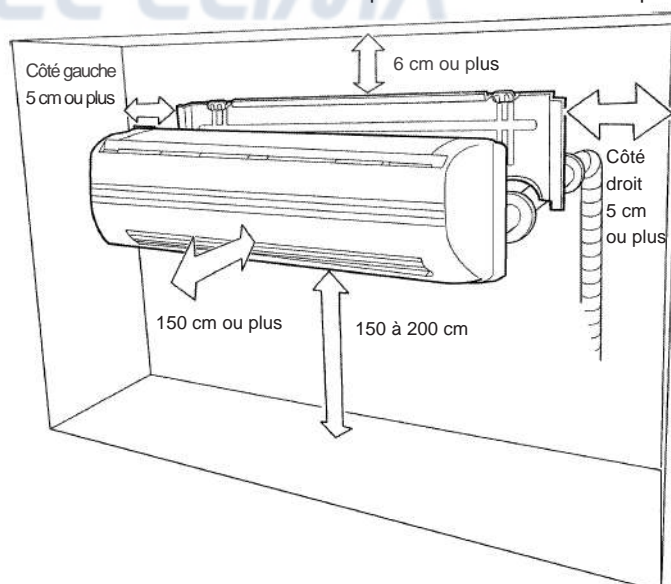

2. UNITÉ EXTERIEURE

(1) Si possible, ne pas installer l'unité dans un endroit où elle sera exposée aux rayons directs du soleil. (Le cas échéant, installer une protection solaire.)

(2)

(3)

(4)

(5)

(6)

(7)

Schéma 2



Schéma 3



REMARQUE:

Installation dans des régions froides. Ne pas utiliser le tuyau de drainage accessoire. (Si le tuyau

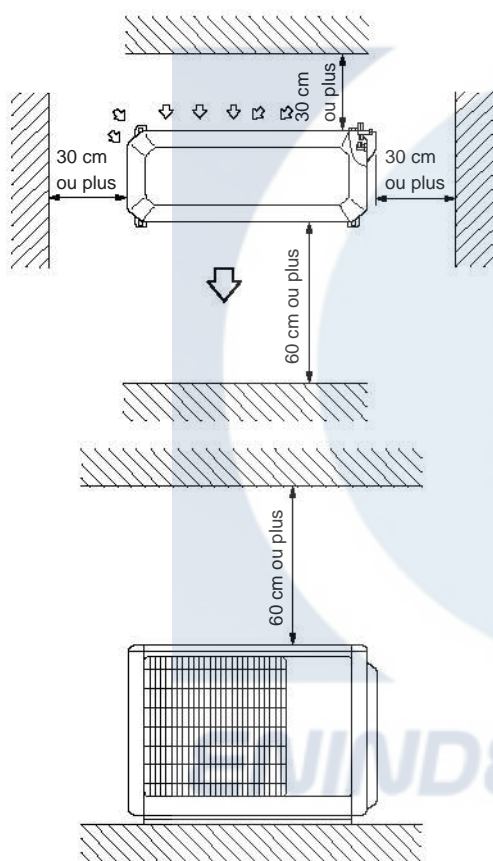
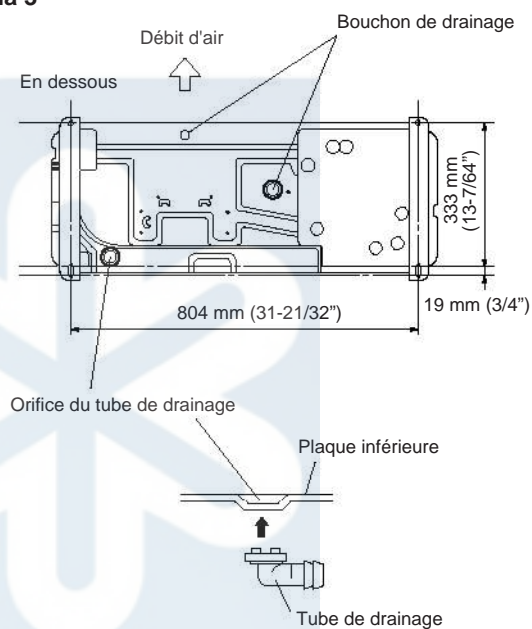
RACCORDEMENTS UNITÉS INTÉRIEURES-UNITÉS EXTÉRIEURES

Modèle 12 000+12 000 BTU ou 9 000+9 000 BTU

Modèle 12 000+7 000 BTU

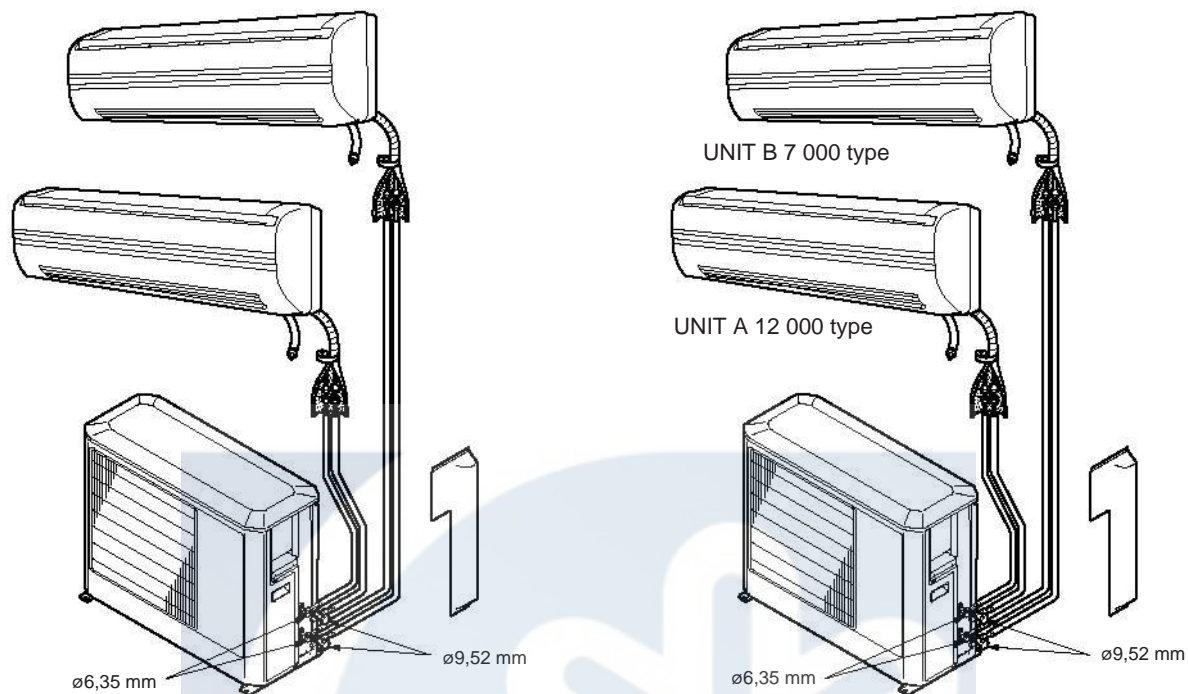

⚠ PRECAUTIONS

En cas de raccordement d'unités intérieures ayant des sorties différentes (7 000 et 12 000 BTU) à l'unité extérieure, raccordez

PROCÉDURE D'INSTALLATION

1. INSTALLATION DE L'UNITÉ INTÉRIEURE

Le tuyautage peut être raccordé dans cinq directions, indiquées par ①, ②, ③, ④ et ⑤. Quand la tuyauterie est raccordée dans la direction ② ou ⑤, couper le long de la rainure du tuyau située sur le côté du cache frontal, à l'aide d'une scie à métaux. Lors d'un raccordement

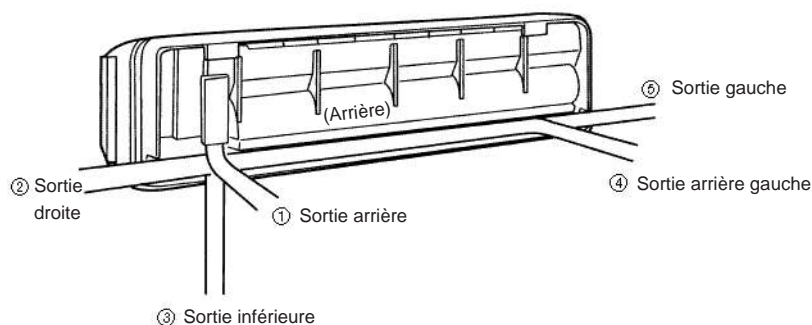

1. INSTALLATION DU SUPPORT MURAL

⚠ PRECAUTIONS

Installer le support mural horizontalement et perpendiculairement au mur. Si le support mural est incliné, l'eau coulera sur le sol.

Une fois installé, le support mural doit pouvoir résister au poids d'un adulte.

[Installation directement sur un mur]

Avant de fixer le support mural avec les vis, le mettre à niveau en donnant des petits coups sur le crochet central du support avec le manche d'un tournevis.

- Fixer le support mural avec au moins 6 vis en les insérant dans les trous situés près des arrêtes extérieures du support.
- Vérifier que le support mural ne fait pas de bruit dû à vibrations.

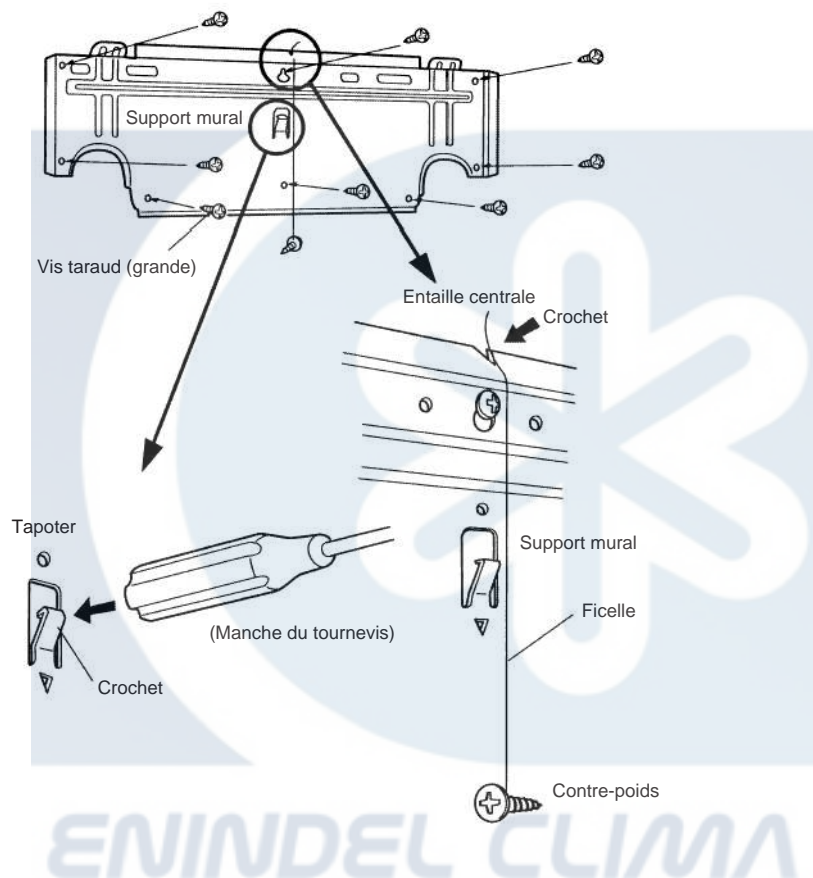

2. PERÇAGE D'UN TROU DANS LE MUR POUR LE RACCORDEMENT DE LA TUYAUTERIE

⚠ MISE EN GARDE

Si l'orifice du tuyau mural n'est pas utilisé, le câble raccordant les unités intérieure et extérieure risque de toucher le métal.

- (1) Faire un trou de 65 mm de diamètre dans le mur à l'emplacement indiqué sur le schéma.
- (2) Pour un trou situé à l'intérieur du cadre d'installation, le percer au point d'intersection des marques de centrage. Pour un trou à
- (3)
- (4)
- (5)

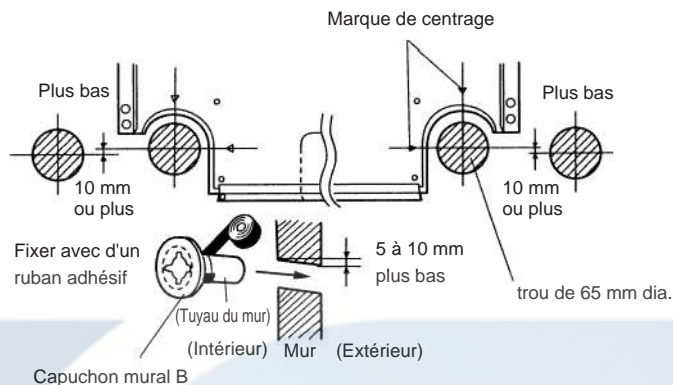

- (6) Pour la tuyauterie gauche ⑤ et droite ②, faire le trou un peu plus bas afin que l'eau de drainage s'écoule librement.

3. MONTAGE DU TUBE DE DRAINAGE ET DU TUYAU

⚠ PRECAUTIONS
① Retirer le raccord conique du tuyau de l'unité intérieure juste avant de raccorder le tuyau de raccordement.
② Pour éviter que le tuyau casse, éviter les courbures trop brutales. Courber le tuyau à raison d'un diamètre de courbe de 70 mm ou plus.
③ Si le tuyau est coudé plusieurs fois, il risque de se casser.

[① Tuyauterie arrière, ② Tuyauterie droite, ③ Tuyauterie inférieure]

- Installer la tuyauterie de l'unité intérieure dans le sens du trou dans le mur et rassembler le tube de drainage et le tuyau à l'aide de ruban adhésif.
- Installer la tuyauterie de façon à ce que le tube de drainage soit en dessous du tube de drainage.

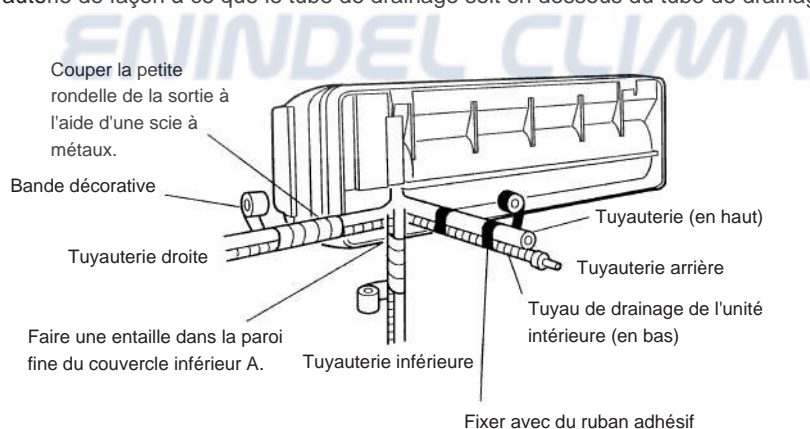

- Procéder au "3 CABLAGE DE L'UNITÉ INTÉRIEURE" avant le tuyautage.
- Envelopper les tuyaux de l'unité intérieure visibles de l'extérieur avec du ruban adhésif décoratif. Après avoir fait passer la tuyauterie intérieure
-

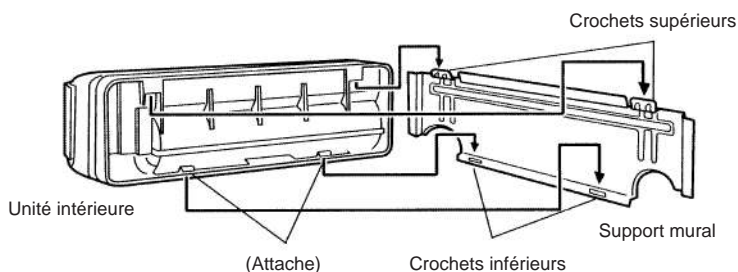

Après avoir suspendu l'unité intérieure aux crochets supérieurs, accrocher les attaches de l'unité intérieure aux deux crochets de la partie inférieure

[Pour les tuyauteries arrière gauche ④ et gauche ⑤]

Faire passer le tube de drainage

Interchanger le capuchon de drainage et le tube de drainage.

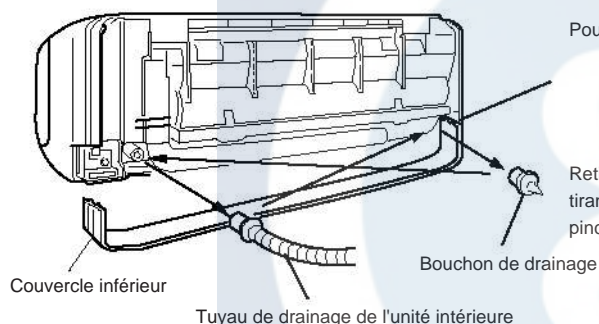

Pour procéder à une installation du tuyauterie à gauche, couper la petite rondelle de la sortie à l'aide d'un

Retirer le bouchon de drainage en tirant sur son extrémité à l'aide de pinces ou autre.

Retirer le tube de drainage

⚠ PRECAUTIONS

Après avoir retiré le tube de drainage, ne pas oublier de mettre en place le bouchon de drainage.

Retirer le couvercle inférieur A et tirer sur le tube de drainage.

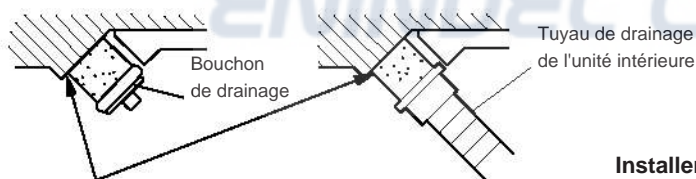

Insérer le bouchon de drainage et le tube de drainage dans le port de drainage jusqu'en butée.

Installer le tube de drainage

Insérer le tube de drainage dans le port de drainage

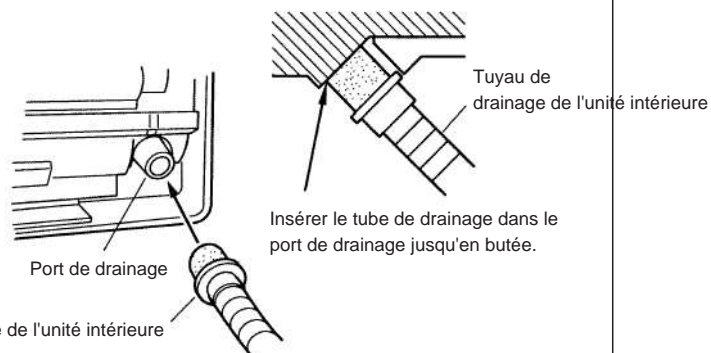

Insérer le tube de drainage dans le port de drainage jusqu'en butée.

- Pour les tuyauteries gauche et arrière gauche, aligner les marques au support mural et façonner le tube de raccordement.
- Courber le tuyau de raccordement à raison d'un diamètre de courbe d'au moins 70 mm et l'installer à une distance maximale de 35 m

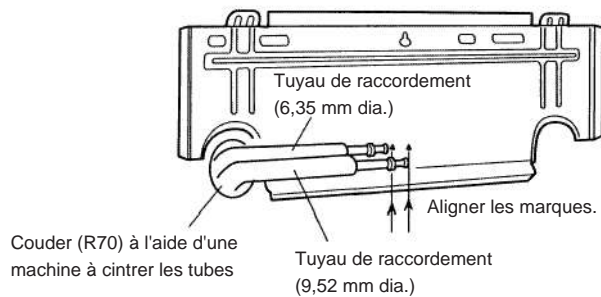

- Lors de l'extension du tube de drainage vers l'unité intérieure, installer l'isolant de drainage accessoire.

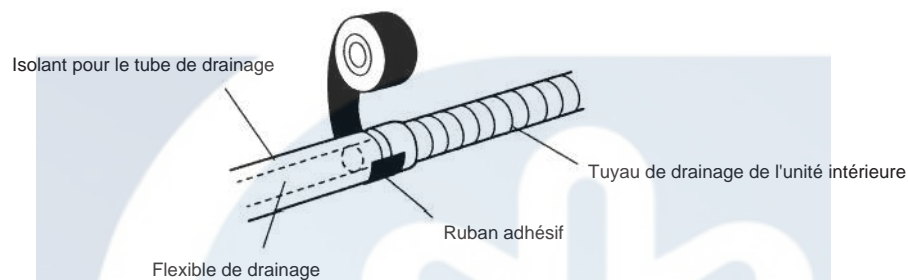

- Placer le tube de drainage de l'unité intérieure derrière la tuyauterie.

[Installation de l'unité intérieure]

- Accrocher l'unité intérieure aux crochets supérieurs du support mural.
- Insérer l'espaceur entre l'unité intérieure et le support mural et séparer le bas de l'unité intérieure du mur.

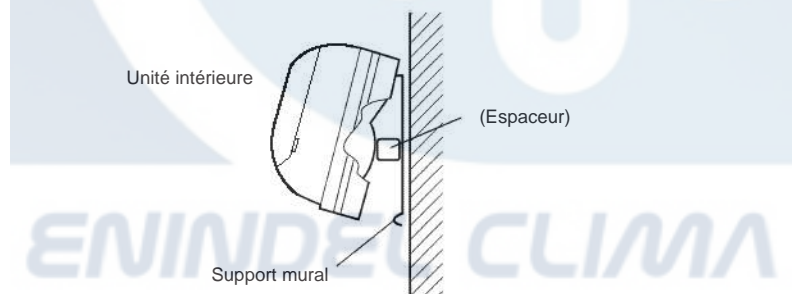

2. RETRAIT DU PANNEAU FRONTAL ET DU COUVERCLE INFERIEUR

INSTALLATION ET RETRAIT DU PANNEAU FRONTAL

RETRAIT DE LA GRILLE D'ASPIRATION

- (1) Ouvrez la grille d'admission.
- (2) Tirer le bouton vers le bas. Ouvrir la grille d'aspiration et la soulever jusqu'à ce que l'axe situé en haut de la grille d'aspiration se décroche.
- (3)

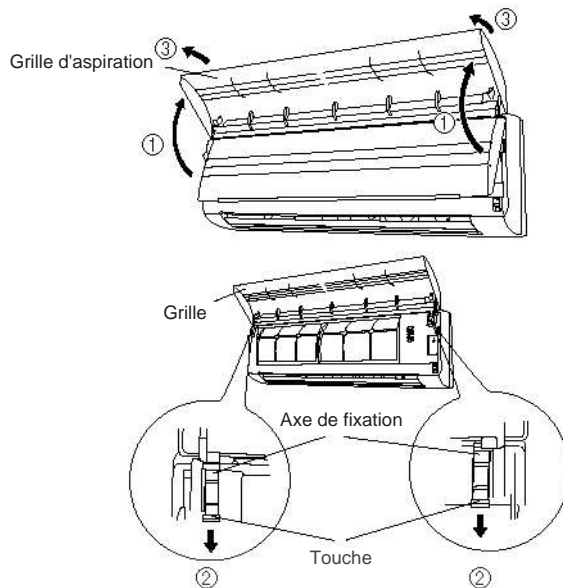

INSTALLATION DE LA GRILLE D'ASPIRATION

- (1) L'axe de fixation de la grille d'aspiration est installé sur le panneau frontal.
- (2) Pousser le bouton vers le haut.
- (3) Coucher la grille d'aspiration.

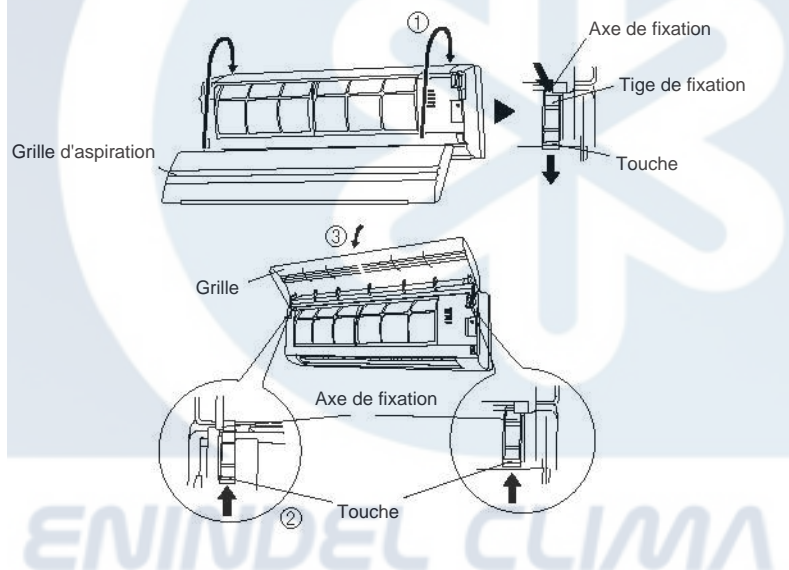

RETRAIT DU PANNEAU FRONTAL

- (1) Tourner le volet et enlever les deux vis des deux côtés de la sortie d'air.
- (2) Enlever la partie de la sortie d'air du panneau frontal, puis soulever l'ensemble du panneau frontal et l'enlever.

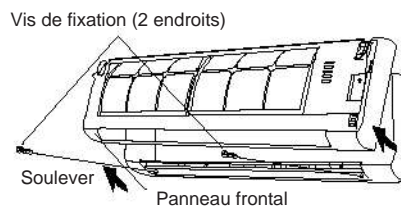

Tourner dans ce sens

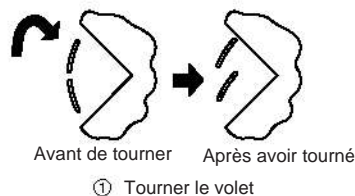

INSTALLATION DU PANNEAU FRONTAL

- (1) Premièrement, fixer la partie inférieure du panneau frontal à la partie de la sortie d'air et insérer le coin inférieur dans l'encoche du couvercle inférieur.
- (2) Insérer les trois crochets situés dans la partie supérieure du panneau frontal dans l'encoche du support.
- (3) Tourner le volet, visser et remettre le volet dans sa position originale.

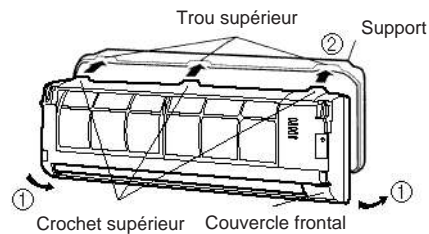

RETRAIT ET INSTALLATION DU COUVERCLE INFERIEUR

Le retrait du couvercle inférieur doit être réalisé après le retrait du panneau au risque d'endommager les pièces. Le couvercle inférieur doit être installé avant de fixer le panneau, au risque d'entraîner une mauvaise installation.

RETRAIT DU COUVERCLE INFERIEUR

- (1) En appuyant sur le joint placé entre la partie droite du couvercle inférieur et le support, tirer pour le sortir de l'encoche.
- (2) Tenez les deux côtés du couvercle inférieur et faites-le glisser vers la gauche. Assurez-vous que la partie inférieure sort de la fente.
- (3) Tournez la partie droite du couvercle inférieur vers la gauche pour séparer la fente gauche du couvercle inférieur du crochet.

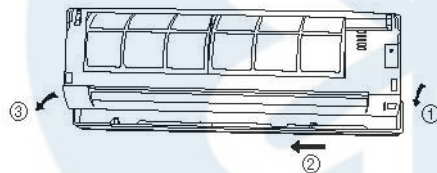

INSTALLATION DU COUVERCLE INFERIEUR

- (1) Tenez les deux côtés du couvercle inférieur et alignez-les sur les côtés du crochet. Associez tout d'abord la fente gauche au couvercle inférieur dans le crochet. Insérez les cinq fentes du couvercle inférieur dans la plaque.
- (2)
- (3)

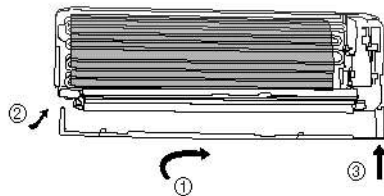

3. CÂBLAGE DE L'UNITÉ INTÉRIEURE

⚠ PRECAUTIONS

- ① Avant de commencer les travaux, vérifier que les unités extérieure et intérieure ne sont pas alimentées.
- ② Faire correspondre les numéros de la plaque à bornes et les couleurs des câbles de raccordement avec ceux de l'unité.
Un mauvais câblage peut entraîner un incendie des parties électriques.
- ③ Raccorder fermement le câble de raccordement à la plaque à bornes. Une installation défectueuse peut provoquer un incendie.
Toujours attacher l'enveloppe extérieure des câbles de raccordement avec un serre-câble. (Si l'isolant est trop serré, le câble peut se déformer.)
- ④ Toujours brancher le câble de terre.
- ⑤

- (1) Retirer le panneau frontal. (Pour retirer le panneau avant, reportez-vous à la section "2 RETRAIT DU PANNEAU AVANT ET DU COUVERCLE INFERIEUR" de ce manuel d'installation).
- (2) Retirez le couvercle inférieur.

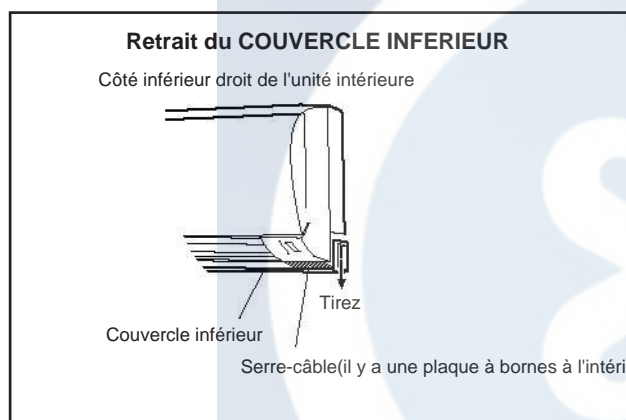

- (3) Retirer le serre-câble.
- (4) Courber l'extrémité du câble de raccordement, tel que cela est indiqué sur le schéma. Raccorder l'extrémité du câble de
- (5)

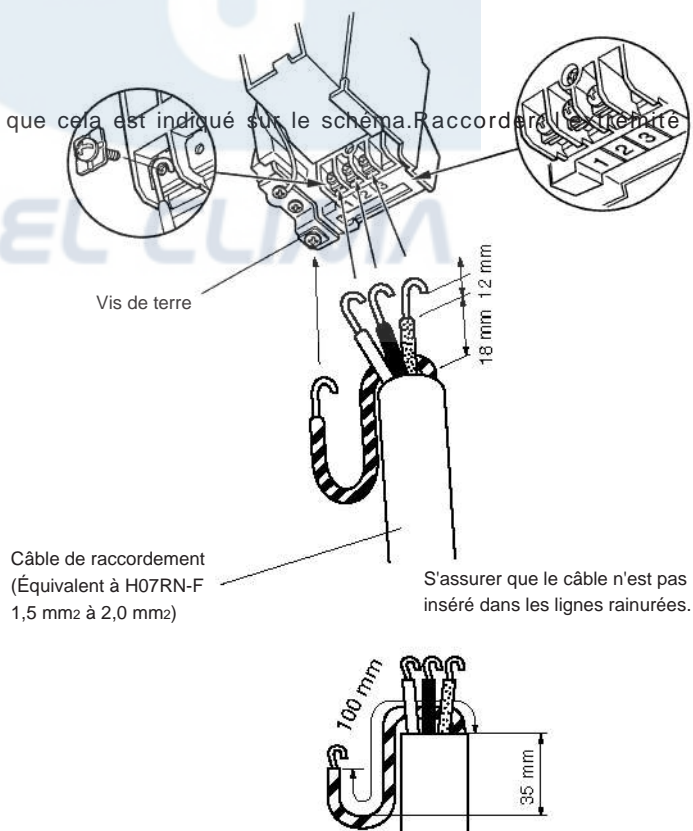

(6) Resserrer le câble de raccordement à l'aide d'un collier de serrage.

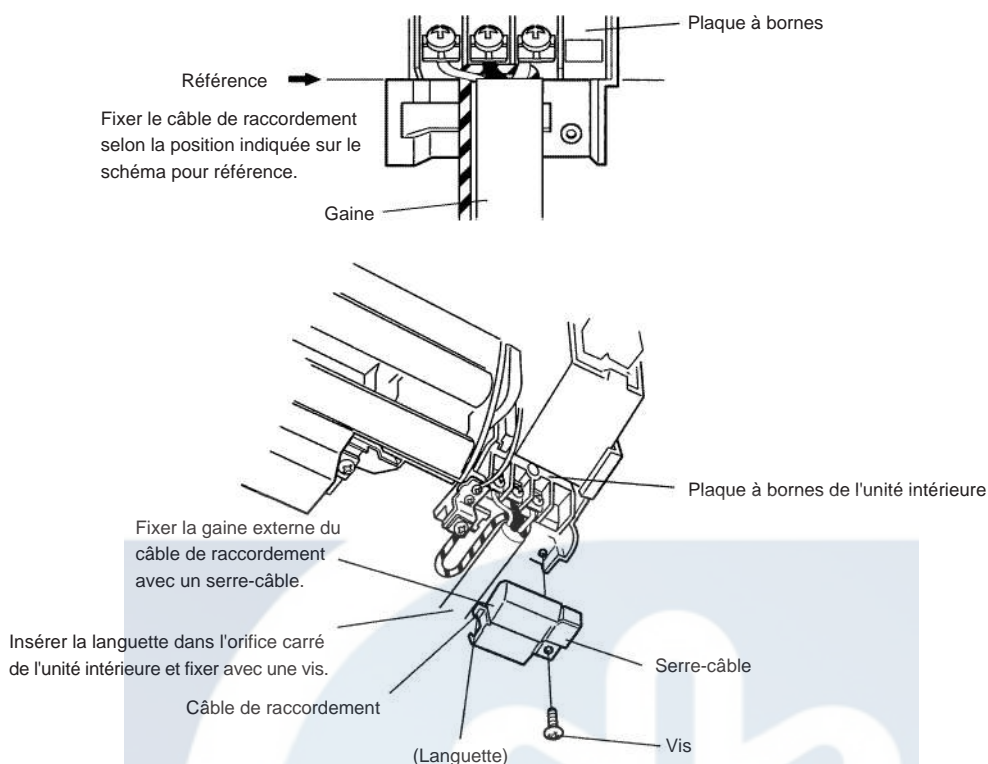

4. INSTALLATION DE L'UNITÉ EXTERIEURE

⚠ MISE EN GARDE

- ① Installer l'unité sur une surface dont l'inclinaison n'excède pas 5°.
- ② Fixer fermement l'unité extérieure si elle est exposée à des vents forts.

- Placer l'unité sur un emplacement résistant, un bloc de béton par exemple, afin de minimiser les chocs et les vibrations.
- Ne pas installer l'unité directement sur le sol car cela risque de provoquer des dysfonctionnements.

5. RACCORDEMENT DE LA TUYAUTERIE

⚠ PRECAUTIONS

Les longueurs maximales de ce produit figurent dans le Tableau 5-1. Si les unités sont situées à une distance supér

1. LIMITE DE LA LONGUEUR DE LA TUYAUTERIE DU RÉFRIGÉRANT

Tableau 5-1

Longueur maxi totale (A+B)	30 m (98 ft)
Longueur maxi pour chaque unité intérieure (A ou B) Différence de hauteur maximale (H)	15 m (49 ft)
	8 m (26 ft)

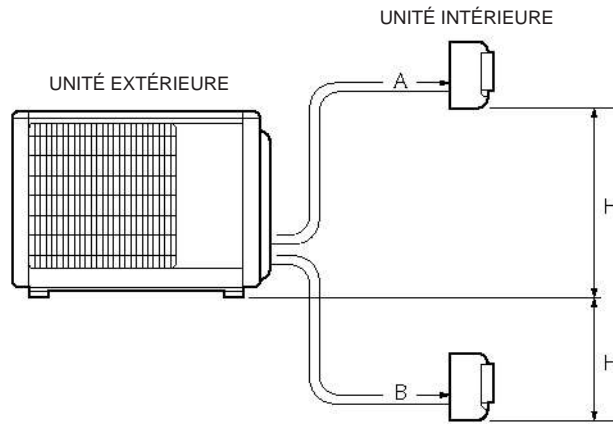

2. ÉVASEMENT

- (1) Couper le tube de raccordement à la longueur nécessaire avec un coupe-tube.
- (2) Maintenir le tube vers le bas pour que les chutes n'y pénètrent pas et ôter les bavures.
- (3) Insérer l'écrou d'évasement (toujours utiliser l'écrou d'évasement rattaché aux unités intérieure et extérieure respectivement) dans le tuyau et évaser avec un outil d'évasement.

Utiliser l'outil d'évasement spécial pour R410A ou l'outil d'évasement conventionnel (pour R22).

Vérifier que [L] est évasé de façon uniforme et qu'il ne présente ni bavures ni éraflures.



Tableau 5-2 Dimensions d'évasement : B

Diamètre extérieur du tuyau	B ⁺⁰ / _{-0,4} (mm)	
	Pour R410A	Pour R22
6,35 mm (1/4")	9,1	9,0
9,52 mm (3/8")	13,2	13,0

En cas d'utilisation d'outils d'évasement conventionnels (pour les tuyaux R22) pour évaser les tuyaux R410A, la dimension A doit être d'environ 0,5 mm de plus que la dimension indiquée dans le tableau 5-3 (pour l'évasement avec des outils d'évasement R410A).

Tableau 5-3 Diamètre extérieur du tuyau

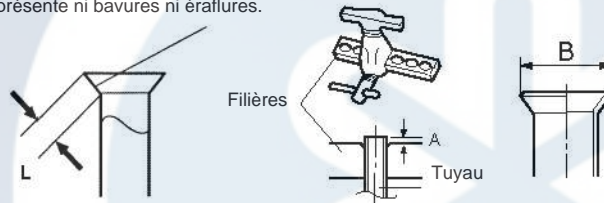
Diamètre extérieur du tuyau	A (mm)		
	Outil d'évasement pour R410A, type embrayage	Outil d'évasement conventionnel (R22)	
		Type embrayage	Type écrou à oreilles
6,35 mm (1/4")	0 à 0,5	1,0 à 1,5	1,5 à 2,0
9,52 mm (3/8")	0 à 0,5	1,0 à 1,5	1,5 à 2,0

3. COURBAGE

- (1) En cintrant le tuyau, veiller à ne pas l'écraser.
- (2) Afin de pas écraser le tuyau, ne pas le plier à un rayon de courbure de plus de 100 mm. Si le tuyau en cuivre
- (3)

4. RACCORDEMENT

- (1) Installer le capuchon du mur de l'unité extérieure (fourni avec le kit d'installation optionnel ou acheté séparément) sur le mur destiné au tuyau.
- (2) Raccorder le tuyautage de l'unité extérieure et de l'unité intérieure. Après avoir assemblé le centre de la surface évasée et bien resserré
- (3)



Tableau 5-4 Force de serrage du raccord conique

Raccord conique	Force de serrage	Force de serrage standard (avec une clé de 20 cm)
6,35 mm dia.	16 à 18 N/m (160 à 180 kgf/cm)	Force du poignet
9,52 mm dia.	30 à 42 N/m (300 à 420 kgf/cm)	Force des bras

Ne pas retirer le bouchon du tuyau de raccordement avant de brancher le tuyau.

6. PURGE DE L'AIR

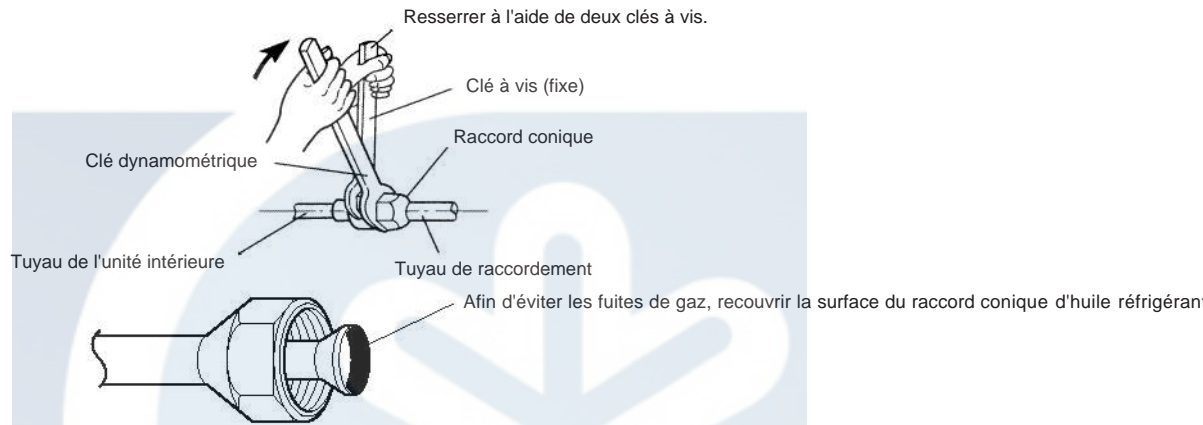
⚠ PRECAUTIONS

- ① Ne pas purger l'air avec des réfrigérants, utiliser plutôt la pompe à vide pour purger l'installation. Il n'y a pas de réfrigérant à ajouter. Utiliser une pompe à vide pour le R410A uniquement. L'utilisation de la même pompe à vide pour les différents réfrigérants est interdite.
- ② Selon la longueur de la tuyauterie, il n'est pas nécessaire de rajouter du réfrigérant (R410A).
- ③

1. PURGE

- (1) Retirer le bouchon et connecter le manomètre à deux voies et la pompe à vide au robinet de charge à l'aide des tuyaux de service. Vider l'unité intérieure et les tuyaux de raccordement jusqu'à ce que la jauge indique une pression de 0,1 MPa (-76 cmHg).
- (2)
- (3)
- (4)
- (5)
- (6)

	Force de serrage
Capuchon blanc	20 à 25 N/m (200 à 250 kgf/cm)
Capuchon du port de chargement	13 à 16 N/m (125 à 160 kgf/cm)

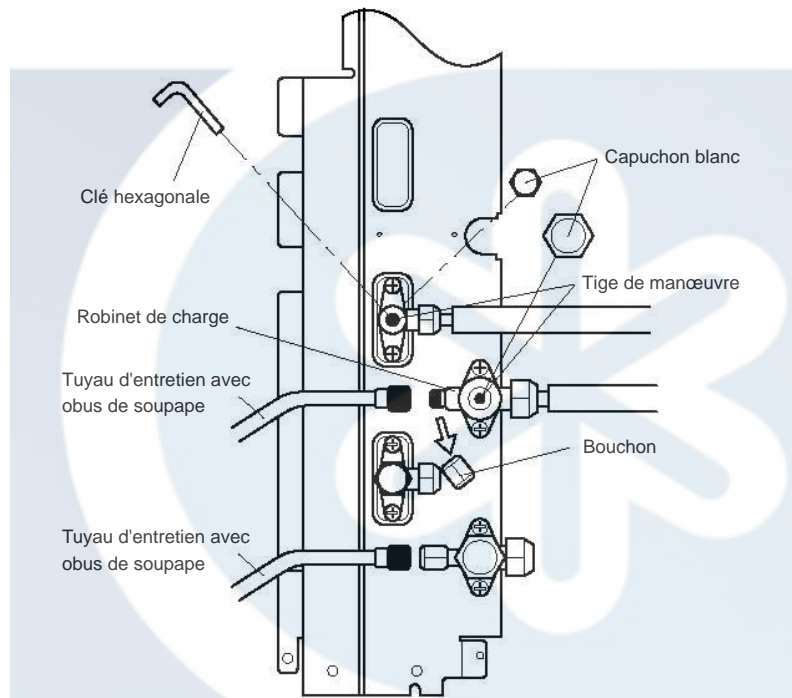

⚠ PRECAUTIONS
Utiliser un manomètre propre et un tuyau de charge pour le R410A uniquement.

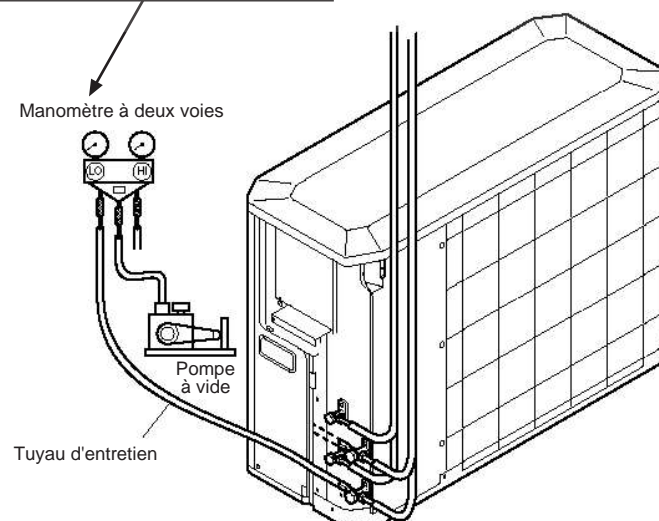

7. INSPECTION DES FUITES DE GAZ

⚠ PRECAUTIONS

Après avoir raccordé la tuyauterie, s'assurer de l'absence de fuites de gaz à l'aide d'un détecteur de fuites.

8. AJOUTER DU REFRIGERANT

- (1) Lors de l'installation du climatiseur ou d'un déplacement éventuel, ne pas mélanger de gaz autre que le réfrigérant spécifié (R410A) dans le cycle réfrigérant. Pour l'ajout du réfrigérant R410A, toujours utiliser une balance électronique (pour mesurer le
- (2)
- (3) En ajoutant le réfrigérant, tenir compte du léger changement dans la composition des phases gazeuse et liquide, et toujours ajouter à partir du côté de la phase liquide, dont la con
- (4) Ajouter le réfrigérant à partir du robinet de charge, une fois le travail terminé.

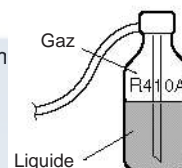

9. CÂBLAGE DE L'UNITÉ EXTÉRIEURE

⚠ MISE EN GARDE

- ① Avant de commencer, vérifier que l'unité extérieure n'est pas alimentée.
- ② Faire correspondre les numéros de la plaque à bornes et les couleurs des câbles de raccordement avec ceux de l'unité intérieure. Un mauvais câblage peut entraîner un incendie des parties électriques.
~~Raccorder fermement le câble de raccordement à la plaque à bornes. Une installation défectueuse peut provoquer un incendie.~~
- ③ Toujours attacher l'enveloppe extérieure des câbles de raccordement avec un serre-câble. (Si l'isolant est trop serré, un
- ④ Toujours brancher le câble de terre.
- ⑤

⚠ PRECAUTIONS

- ① Le cordon d'alimentation n'est pas fourni avec l'unité extérieure. Utiliser 2,0 mm² à 3,5 mm² H07RN-F ou équivalent conform
- ② Choisir le câble d'alimentation adapté à la capacité du fusible. (Installez conformément aux normes).

(1) Retirer le couvercle de la plaque à bornes.

Schéma 9-1

* Après avoir retiré les vis, retirer le cache des soupapes en le poussant vers le bas.

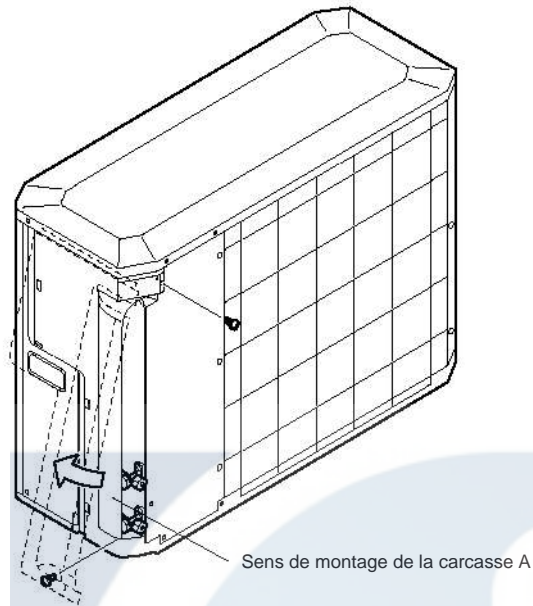

(2) Couper l'extrémité des câbles de raccordement aux dimensions indiquées sur le schéma 9-3 et courber l'extrémité de chaque câble comme indiqué sur le schéma 9-2.

Schéma 9-2 Longueur dénudée

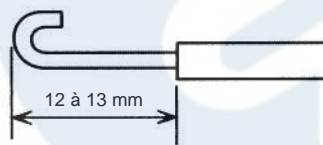

(3) Raccorder l'extrémité du cordon d'alimentation et du câble de raccordement à la plaque à bornes.

(4) Fixer la gaine avec un serre-câble.

(5) Fixer le cordon d'alimentation et le câble de raccordement avec des serre-câbles tel que cela est indiqué sur le (Schéma 9-3).

Schéma 9-3

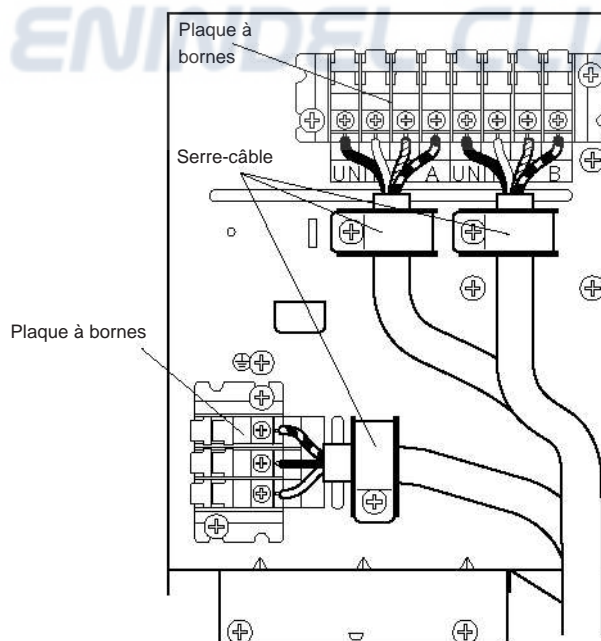

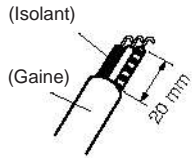

Câble d'alimentation électrique

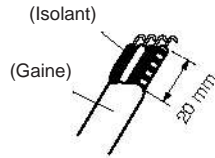

Câble de raccordement

Schéma 9-4
Câblage de l'unité intérieure et extérieure

[Type Mural]

- Modèle 9 000+9 000 BTU
- Modèle 12 000+7 000 BTU • Modèle 12 000+12 000 BTU

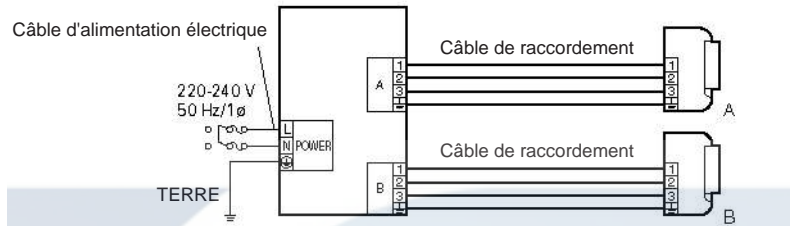

[Type Mural & Cassette]

- Modèle 12 000+7 000 BTU • Modèle 12 000+12 000 BTU

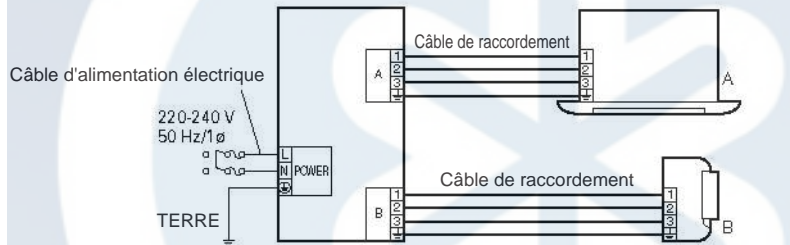

[Type Cassette]

- Modèle 12 000+12 000 BTU

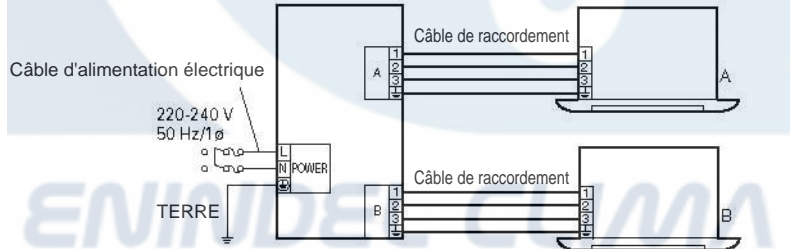

- (6) Passer le cordon de raccordement et le cordon d'alimentation dans le trou du bec de la soupape à 3 voies et les faire sortir de l'extérieur du boîtier.

Schéma 9-5

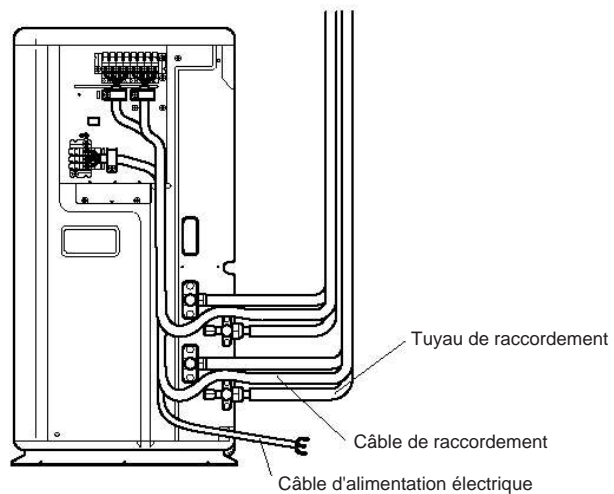

10. FINITION

(1) Isoler entre les tuyaux.

- Pour la tuyauterie arrière, droite et inférieure, faire chevaucher l'isolant thermique du tuyau de raccordement et l'isolant thermique du tuyau de l'unité intérieure et les attacher à l'aide de ruban adhésif pour assurer une bonne étanchéité. Pour le
-

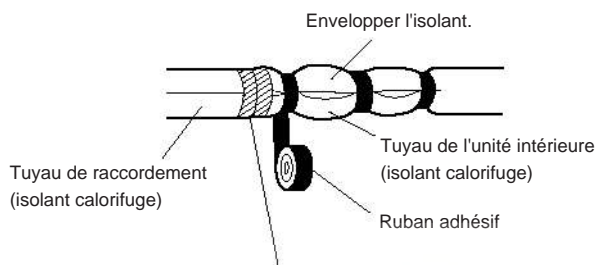

Attacher les tuyaux ensemble sans laisser d'espace.

- Pour la tuyauterie gauche et arrière gauche, envelopper la zone qui abrite la section de tuyauterie arrière avec un adhésif à support toile.

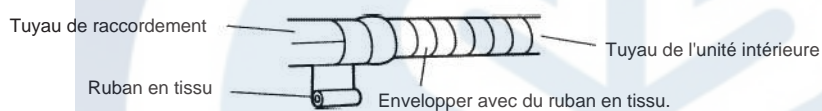

- Pour le tuyautage gauche et arrière gauche, relier le câble de raccordement à la partie supérieure du tuyau avec de la bande adhésive.

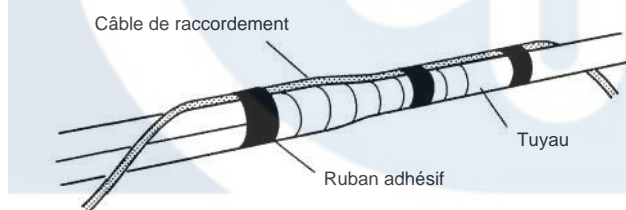

- Pour le tuyautage gauche et arrière gauche, mettre le tuyautage et le tube de drainage en faisceau en les enveloppant avec du ruban toile dans la mesure où ils entrent dans le boîtier du tuyautage arrière.

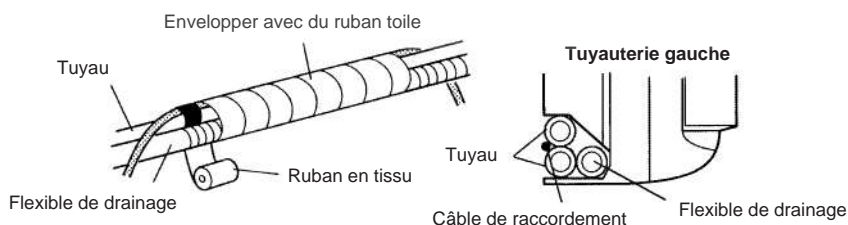

Vérifier que :

- Les crochets supérieur et inférieur sont fermement crochetés et que l'unité intérieure ne bouge pas d'avant en arrière ou de gauche à droite.
- L'unité intérieure est correctement positionnée horizontalement et verticalement.
- Lorsqu'il est raccordé à l'arrière gauche, le tube de drainage est situé en bas à gauche du tuyau mural.

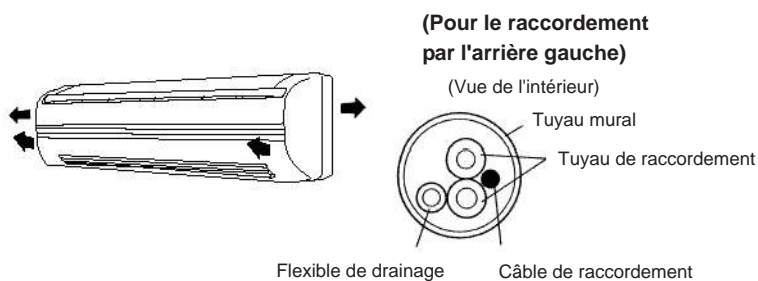

(2) Fixer temporairement le câble de raccordement le long du tuyau de raccordement avec de la bande adhésive.

(Envelopper jusqu'à environ 1/3 de la largeur du ruban depuis le bas du tuyau pour empêcher l'eau d'entrer.) Fixer le tuyau de ra

(3)

(4)

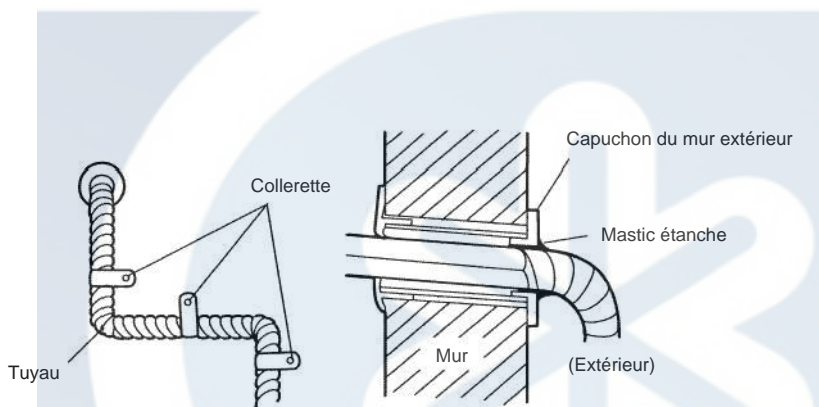

(5) Fixer le tube de drainage au mur extérieur, etc.

Vérifier les points suivants :

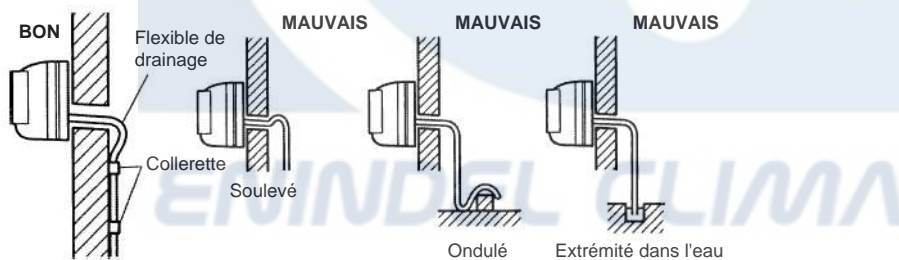

11. POWER (Puissance)

⚠ MISE EN GARDE

- ① La tension nominale de ce produit est de 230 V C.A. 50Hz.
- ② Avant de mettre en marche, vérifier que la tension se situe entre 198 et 264V.
- ③ Toujours utiliser un circuit de dérivation spécial et installer un prolongateur spécial pour fournir du courant au climatiseur.
Utiliser un disjoncteur de dérivation spécial et un prolongateur adaptés à la capacité du climatiseur. (Caractéristiques)
- ④ Le disjoncteur de dérivation spécial doit être installé sur le câblage permanent. Toujours utiliser un circuit capable de
- ⑤ Réaliser les travaux électriques conformément aux normes en vigueur pour que le climatiseur fonctionne correcte
Installer un disjoncteur de dérivation spécial fuites conformément aux lois et réglementations en vigueur et aux normes des
- ⑥
- ⑦

⚠ PRECAUTIONS

- ① La capacité de l'alimentation électrique doit représenter la somme du courant électrique du climatiseur et du courant des
Si la tension est basse et que le climatiseur a du mal à démarrer, contacter la compagnie d'électricité pour qu'elle la réta
- ②

ENINDEL CLIMA

12. TEST DE FONCTIONNEMENT

- Procéder au test de fonctionnement ci-après et vérifier les points 1 et 2.
- Pour la méthode de fonctionnement, consulter le manuel de fonctionnement.
- L'unité extérieure peut ne pas fonctionner selon la température du local.

Dans ce cas, appuyer sur la touche de fonctionnement en mode test située à l'arrière de la télécommande pendant que le climatiseur est en marche.

(Tout en orientant la section de transmission de la télécommande vers le système, appuyer sur la touche TEST RUN avec l'extrémité d'un stylo à bille.)

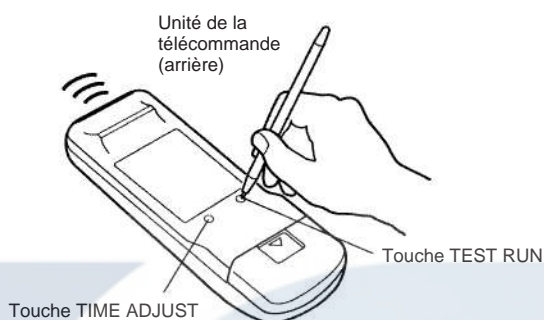

Le bon fonctionnement du climatiseur peut être vérifié par l'éclairage et le clignotement des voyants OPERATION et TIMER de l'afficheur de la grille.

Déterminer l'état du fonctionnement en fonction des critères suivants.

- Test de fonctionnement

Quand le climatiseur est activé en appuyant sur le bouton TEST RUN de la télécommande, les voyants OPERATION et TIMER clignotent lentement et simultanément. Pour finaliser le test, appuyer sur la touche START/STOP de la télécommande.

- Erreur

Les voyants OPERATION, TIMER et SWING fonctionnent comme suit selon les contenus de l'erreur.

UNITÉ INTÉRIEURE

Contenu de l'erreur	Affichage des erreurs		
	FONCTIONNEMENT (ROUGE)	TIMER (VERT)	SWING (ORANGE)
Erreur au niveau de la carte de circuit de l'unité intérieure	○	○	—
Thermistor température ambiante ou erreur de thermistor tuyautage (câble débranché ou endommagé)	2 fois ●	○	—
Mauvais câblage de l'unité intérieure - unité extérieure	5 fois ●		—
Erreur au niveau du ventilateur de l'unité intérieure	6 fois ●	○	—

○ : Clignotement rapide ● : Clignotement lent — : Off

UNITÉ EXTÉRIEURE

○ : Clignotement rapide ● : Clignotement lent

Indication de la DEL		Table des matières
D8	○	Erreur de réception des signaux (de l'unité intérieure A)
	●	—
D15	○	Erreur de réception des signaux (de l'unité intérieure B)
	●	—

POINTS À VÉRIFIER

(1) UNITÉ INTÉRIEURE

- (1) Le fonctionnement des touches de la télécommande est-il normal ?
- (2) Les voyants lumineux fonctionnent-ils normalement ? Les clapets et volets contrôlant la direction de l'air ne fonctionnent-ils pas normalement ?
- (3) Y a-t-il des bruits ou des vibrations anormaux pendant le fonctionnement de l'appareil ?
- (4)
- (5)

(2) UNITÉ EXTERIEURE

- (1) Y a-t-il des bruits ou des vibrations anormaux pendant le fonctionnement de l'appareil ?
 - (2) Le bruit, le vent ou l'eau de drainage dérangent-ils le voisinage ?
 - (3) Y a-t-il une fuite de gaz ?
- Ne pas faire durer le test de fonctionnement du climatiseur pendant un laps de temps trop long.
 - Pour la méthode de fonctionnement, consulter le manuel de fonctionnement et procéder aux vérifications de fonctionnement.

13. AVERTISSEMENT CLIENT

Expliquer ce qui suit au client en s'appuyant sur le manuel d'utilisation :

- (1) Démarrage et arrêt, fonctionnement, réglage de la température, minuterie, flux d'air, et toutes les autres fonctions de la télécommande.
- (2) Retrait et nettoyage du filtre à air, comment utiliser les volets de direction du flux d'air.
- (3) Donner le manuel d'utilisation et le manuel d'installation au client.

14. INSTALLATION DU SUPPORT DE LA TÉLÉCOMMANDE

⚠ PRECAUTIONS

- ① Vérifier que l'unité intérieure reçoit correctement les signaux de la télécommande, puis installer le support de la télécommande.
- ② Choisir l'emplacement du support de la télécommande en faisant attention à ce qui suit :
Éviter l'exposition directe aux rayons du soleil.
Choisir un emplacement éloigné de toute source de chaleur (poêle,...)

Installer le support de la télécommande sur un mur ou un pilier à l'aide de vis tarauds.

