



SOMMAIRE

PRÉCAUTIONS DE SÉCURITÉ	1	FONCTIONNEMENT TEMPORISÉ	12
NOM ET FONCTION DES PIÈCES	2	ENTRETIEN	13
PRÉPARATIFS	4	GUIDE DE DÉPANNAGE	15
FONCTIONNEMENT	6	INFORMATIONS CONCERNANT LE	
MODIFICATION DE LA DIRECTION D'AIR	9	FONCTIONNEMENT	16
FONCTIONNEMENT PAR MINUTERIE DE		FICHE TECHNIQUE	18
PROGRAMMATION	11		

PRÉCAUTIONS DE SÉCURITÉ

- Avant d'utiliser cet appareil, veuillez lire attentivement ces "Précautions" et les respecter correctement.
- Les instructions de cette partie du manuel ont toutes trait à la sécurité; veuillez à respecter les conditions d'utilisation.
- Les symboles "DANGER", "AVERTISSEMENT" et "ATTENTION" ont le sens suivant dans ce manuel:

 DANGER!	Ce signe indique des démarches qui, si elles sont exécutées de façon incorrecte, peuvent entraîner des blessures graves, voire la mort de l'utilisateur ou du personnel technique.
 AVERTISSEMENT!	Ce symbole signale une démarche qui, si elle est exécutée de façon incorrecte, peut entraîner une sérieuse blessure, voir la mort de l'utilisateur.
 ATTENTION!	Ce symbole signale une démarche qui, si elle est exécutée de façon incorrecte, peut entraîner un dégât pour l'utilisateur ou ses biens.

DANGER!

- N'essayez pas d'installer vous-même ce climatiseur.
- Cet appareil ne renferme aucune pièce réparable par l'utilisateur. Confiez votre appareil à un centre de réparation agréé pour toute réparation.
- En cas de déménagement, faites appel à votre centre de réparation agréé pour le débranchement et l'installation de l'appareil.
- Veillez à ne pas rester trop longtemps directement exposé au flux d'air froid produit par l'appareil.
- N'introduisez pas vos doigts ou des objets dans l'orifice de sortie ou la grille d'admission d'air.
- Ne mettez pas le climatiseur en service ou hors service en coupant le disjoncteur ou en débranchant le cordon d'alimentation secteur.
- Prenez soin de ne pas endommager le cordon d'alimentation secteur.
- En cas de dysfonctionnement (odeur de brûlé, etc.), mettez immédiatement l'appareil hors tension, coupez l'alimentation électrique via le disjoncteur ou le cordon d'alimentation et contactez un centre de réparation agréé.

ATTENTION!

- Assurez une ventilation régulière pendant le fonctionnement de l'appareil.
- Ne dirigez pas le flux d'air vers un feu ouvert ou vers un appareil de chauffage.
- Ne grimpez pas sur le climatiseur et ne déposez pas d'objets sur celui-ci.
- Ne suspendez pas d'objets à l'appareil intérieur.
- Ne déposez pas de vase de fleurs ou de récipient contenant de l'eau sur un climatiseur.
- N'exposez pas directement le climatiseur à de l'eau.
- N'utilisez pas le climatiseur avec des mains humides.
- Ne tirez pas sur le cordon d'alimentation.
- Coupez l'alimentation si vous n'utilisez pas le climatiseur pour une période prolongée.
- Coupez toujours l'alimentation électrique via le disjoncteur ou le cordon d'alimentation électrique lorsque vous nettoyez le climatiseur ou le filtre du climatiseur.
- Les vannes de raccordement sont soumises à la chaleur pendant l'opération de chauffage; toujours les manipuler avec la plus grande précaution.
- Vérifiez si le support d'installation est en bon état.
- Ne placez pas des animaux ou des plantes directement dans le courant d'air de l'appareil.
- Ne buvez pas l'eau de vidange du climatiseur.
- Éloignez aliments entreposés, plantes, animaux, instruments de précision et objets d'art d'un climatiseur.
- N'appliquez aucune forte pression sur les ailettes du radiateur.
- Ne faites jamais fonctionner l'appareil sans ses filtres à air.
- N'obstruez pas et ne couvrez pas la grille d'admission ni l'orifice de sortie.
- Veillez à tenir tout équipement électronique à un mètre au moins des appareils intérieur et extérieur.
- Évitez d'installer le climatiseur près d'un feu ouvert ou d'autres équipements de chauffage.
- Lors de l'installation des appareils intérieur et extérieur, veillez à ce que ceux-ci soient hors de portée des jeunes enfants.
- N'utilisez pas de gaz inflammables à proximité du climatiseur.

NOM ET FONCTION DES PIECES

Les instructions relatives au chauffage (*) ne s'appliquent qu'au modèle chauffant et refroidissant (cycle inverse).
 Pour plus d'informations sur le fonctionnement, voir les pages indiquées du signe (E3F).

Fig. 1

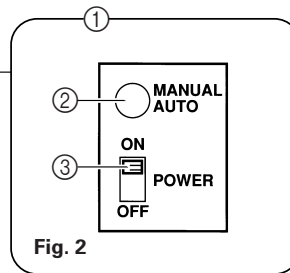
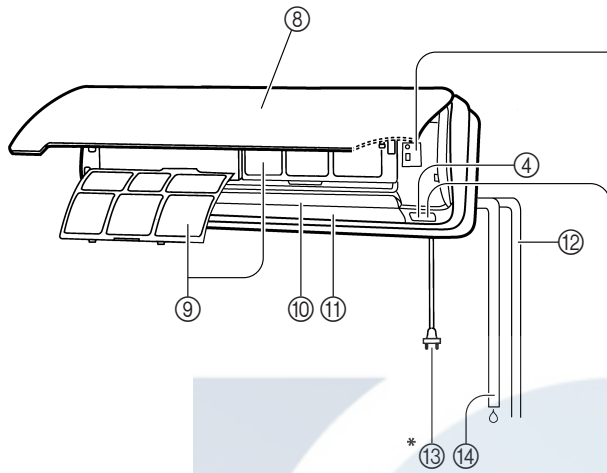

Fig. 2

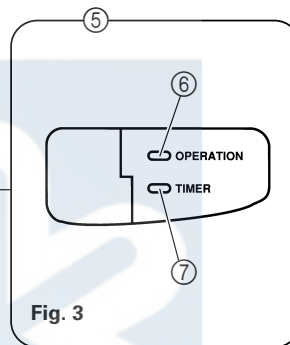

Fig. 3

Fig. 4

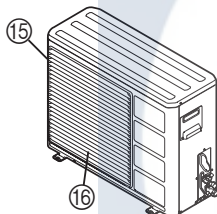

Fig. 5

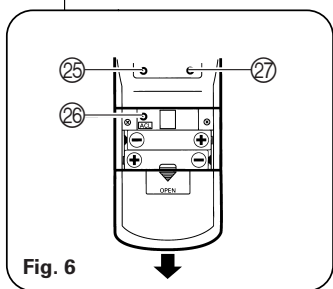
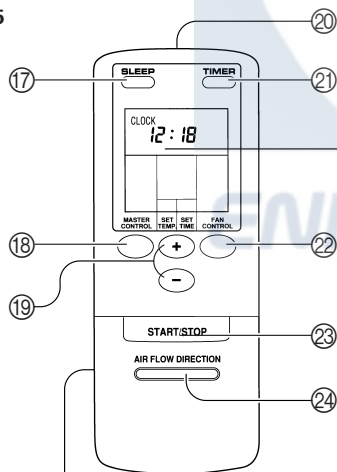

Fig. 6

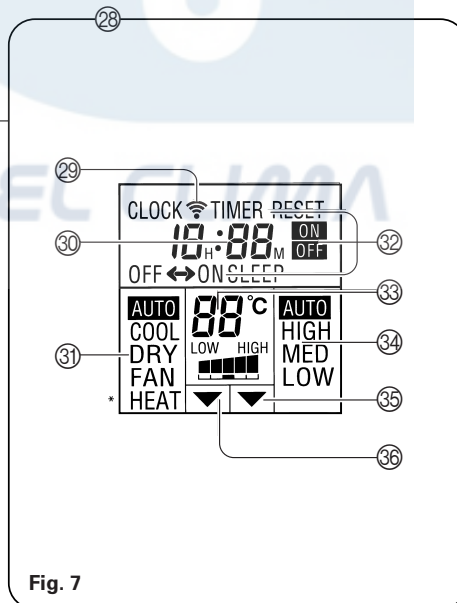

Fig. 7

Fig. 1 Appareil intérieur

① **Panneau de contrôle de fonctionnement (Fig. 2)**

② **Touche MANUAL AUTO (manuel-automatique)**

Utilisez cette touche pour un fonctionnement temporaire en mode AUTOMATIQUE si la télécommande ne peut être utilisée.

Appuyez sur la touche MANUAL AUTO

- La vitesse du ventilateur sera réglée sur "AUTO" et le thermostat sur "normal".
- Pour arrêter le fonctionnement, appuyez une nouvelle fois sur la touche MANUAL AUTO, ou mettez l'interrupteur POWER sur OFF.

③ **Interrupteur POWER**

ON : réglé sur cette position lors de l'utilisation de l'appareil.

OFF : réglé sur cette position lorsque l'appareil n'est pas utilisé pendant une période de temps prolongée.

④ **Récepteur du signal de télécommande (P. 5)**

Reçoit les signaux de la télécommande.

⑤ **Voyants (Fig. 3)**

Ces voyants indiquent l'état actuel de fonctionnement.

⑥ **Voyant rouge de fonctionnement (OPERATION)**

- S'allume lors du fonctionnement de l'appareil.
- Clignote rapidement pendant environ une seconde lors de la réception d'un signal en provenance de la télécommande.
- *● Clignote lentement durant le mode de dégivrage. (P. 17)

⑦ **Voyant vert de minuterie (TIMER)**

S'allume lors de l'utilisation de la minuterie.

⑧ **Grille d'admission**

Laisse entrer l'air.

⑨ **Filtre à air (P. 14)**

Nettoie l'air de toute poussière et saleté.

⑩ **Volets de direction du flux d'air (P. 9)**

Controlent le flux d'air vertical (vers le haut ou le bas).

⑪ **Volets gauche-droite (P. 10)**

(derrière les volets de direction du flux d'air)

Controlent le flux d'air horizontal (vers la gauche ou la droite).

⑫ **Tuyauterie**

* ⑬ **Prise d'alimentation**

⑭ **Tuyau d'évacuation**

Permet d'évacuer la condensation accumulée dans l'air durant le refroidissement et la déshumidification.

Fig. 4 Appareil extérieur

⑮ **Prise d'air**

(Panneaux arrière et latéraux)

⑯ **Sortie d'air**

Expulse l'air chaud ou frais.

Fig. 5 Télécommande

⑰ **Touche de fonctionnement temporisé (SLEEP) (P. 12)**

⑱ **Touche de contrôle optimal (MASTER CONTROL)**

⑲ **Touches de réglage de température/heure (SET TEMP./SET TIME) (+/-)**

⑳ **Transmetteur de signaux**

㉑ **Touche de minuterie (TIMER) (P. 11 et 12)**

㉒ **Touche de contrôle de ventilateur (FAN CONTROL)**

㉓ **Touche de marche/arrêt (START/STOP)**

㉔ **Touche de direction de flux d'air (AIR FLOW DIRECTION) (P. 9)**

Panneau arrière (Fig. 6)

㉕ **Touche de réglage de l'heure (TIME ADJUST) (P. 5)**

㉖ **Touche ACL (P. 4)**

(situé à l'intérieur du compartiment à piles)

Cette touche est utilisée lors du remplacement des piles.

㉗ **Touche d'essai de fonctionnement (TEST RUN)**

Cette touche est utilisée afin de tester le climatiseur après son installation. Ne pas l'utiliser en mode de fonctionnement normal.

㉘ **Affichage de la télécommande (Fig. 7)**

㉙ **Voyant de transmission**

㉚ **Affichage horaire**

- Lorsque l'horloge est affichée, l'heure actuelle est indiquée selon le format des 24 heures (0:00 à 23:59).
- Lors de l'affichage de la minuterie, son réglage est affiché selon le format des 24 heures (0:00 à 23:59).
- Lors de la sélection de la minuterie SLEEP (temporisation), l'affichage indique le temps restant jusqu'à mise hors tension de l'appareil (0H:05M à 9H:55M).

㉛ **Affichage du mode de fonctionnement**

㉜ **Affichage du mode de minuterie**

㉝ **Affichage de la vitesse du ventilateur**

㉞ **Affichage de la température réglée**

㉟ **Voyant de la minuterie réglée**

㊱ **Voyant de la température réglée**

Mise sous tension de l'appareil

- 1 Branchez l'appareil à une prise murale.
- 2 Ouvrez la grille d'admission.
- 3 Réglez l'interrupteur POWER sur ON (Fig. 2 ③).
- 4 Refermez la grille d'admission.

Ouverture/fermeture de la grille d'admission

- ① Appuyez sur les deux côtés inférieurs de la grille d'admission jusqu'à ce que vous entendiez un "clic".
- ② Retirez vos mains et la grille d'admission s'ouvrira vers l'avant.

Ne faites pas fonctionner l'appareil lorsque la grille d'admission est ouverte pour éviter tout mauvais fonctionnement.

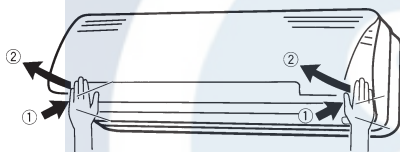

Appuyez sur les deux côtés inférieurs de la grille d'admission jusqu'à ce que vous entendiez un "clic"; la grille est fermement en place.



Mise en place des Piles (R03/LR03 x 2)

- 1 Appuyez sur le couvercle du logement des Piles à l'arrière et faites le glisser pour l'ouvrir.

Faites glisser dans le sens de la flèche en appuyant sur le repère (▼).

- 2 Installez les piles.

Veillez à respecter la polarité (+/-) des piles.

- 3 Refermez le couvercle du logement des piles.

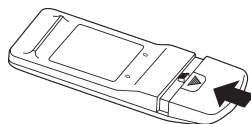
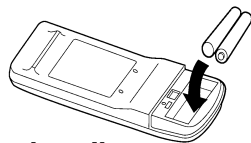

⚠ ATTENTION!

- Prenez soin de ne pas laisser des piles à portée des petits enfants; ces derniers pourraient les avaler par accident.
- Si vous prévoyez de ne pas utiliser la télécommande pendant une période prolongée, retirez-en les piles afin d'éviter une fuite d'électrolyte et tout dommage.
- Si de l'électrolyte entre en contact avec la peau, les yeux ou les muqueuses, rincez immédiatement en veillant à employer beaucoup d'eau et consultez votre médecin.
- Une fois les piles usagées, retirez-les rapidement de la télécommande et débarrassez-vous en de façon responsable, c.-à-d. en les déposant dans un conteneur prévu à cet effet ou en les remettant aux autorités compétentes.
- N'essayez jamais de recharger des piles sèches.

N'installez jamais à la fois des piles neuves et usagées ou des piles de types différents.

Pour une utilisation normale, les piles de la télécommande ont une durée de vie d'environ un an. Si la portée de la télécommande diminue considérablement, remplacez les piles et appuyez sur la touche ACL à l'aide de la pointe d'un stylo-bille ou d'un objet similaire.

Mise à l'heure

- 1 Appuyez sur la touche TIME ADJUST (Fig. 6 25).**
Appuyez sur cette touche à l'aide de la pointe d'un stylo-bille ou de tout autre objet similaire.
- 2 Mettez l'horloge sur l'heure correcte à l'aide des touches SET TIME (+/-) (Fig. 5 19).**
Touche (+): Permet d'avancer l'heure.
Touche (-): Permet de reculer l'heure.
(À chaque pression de ces touches, la valeur avance/recule par pas d'une minute. Si vous maintenez la touche enfoncée, la valeur change par pas de 10 minutes.)
- 3 Appuyez à nouveau sur la touche TIME ADJUST.**
Le réglage est alors effectué et l'horloge commence à fonctionner.

Utilisation de la télécommande

- La télécommande doit être dirigée vers le récepteur du signal (Fig. 1 4) de télécommande du climatiseur pour pouvoir fonctionner correctement.
- La portée de la télécommande est d'environ 7 mètres.
- Quand un signal est correctement reçu par le climatiseur, celui-ci produit un bip.
- Si aucun bip n'est produit, appuyez à nouveau sur la touche souhaitée de la télécommande.

Support de la télécommande

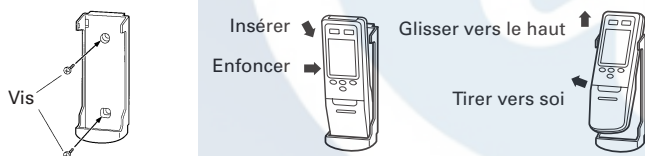

- ① Fixez le support.
- ② Installez la télécommande.
- ③ Pour retirer la télécommande (contrôle télécommande en main).

- Les signaux ne seront pas transmis correctement s'il se trouve un mur, rideau, ou autre objet entre le climatiseur et la télécommande.
- Il se peut que le climatiseur ne fonctionne pas correctement si le récepteur de signaux est soumis à une lumière directe intense. Utilisez un rideau pour empêcher la lumière du soleil de rentrer et placez les lampes fortes loin du récepteur de signaux.
- Si la télécommande contrôle un autre appareil électrique, déplacez cet appareil pour qu'il ne se trouve pas près du climatiseur ou consultez le personnel d'entretien agréé.
- Ne placez pas la télécommande dans des endroits où elle sera exposée à la lumière directe du soleil ou à la chaleur de tout appareil de chauffage.
- Ne pas soumettre la télécommande à des chocs, et veillez à ce qu'elle ne soit pas aspergée d'eau ou d'autres liquides.
- Lors de l'utilisation de la télécommande dans des pièces où se trouvent des lampes fluorescentes à allumage instantané il se peut que le climatiseur ne reçoive pas correctement les signaux de contrôle. Consultez le personnel d'entretien agréé lors de l'achat d'une nouvelle lampe fluorescente.

FONCTIONNEMENT

Les instructions relatives au chauffage (*) ne s'appliquent qu'au modèle chauffant et refroidissant (cycle inverse).

Sélection du fonctionnement AUTOMATIQUE

1 Appuyez sur la touche START/STOP (Fig. 5 23).

Le climatiseur se met en marche.

2 Appuyez sur la touche MASTER CONTROL pour sélectionner AUTO (Fig. 5 18).

Seul le mode de fonctionnement "AUTO" sera affiché. Le voyant de transmission clignotera pour indiquer l'envoi de la commande et le panneau de l'affichage entier apparaîtra de nouveau environ trois secondes plus tard.

A propos du fonctionnement automatique [MODELE REFROIDISSANT]

- Selon la température ambiante lors du début du fonctionnement, le mode de fonctionnement sera automatiquement changé comme indiqué sur le tableau inclus. De plus, selon le mode de fonctionnement, le réglage de la température ambiante modifiera la température "normale" comme indiqué.
- Le mode de fonctionnement réglé, le mode ne changera pas même lorsque la température ambiante change.
- En mode de déshumidification, le ventilateur fonctionnera lentement pour éviter une augmentation de l'humidité ambiante et il se peut même que le ventilateur de la pièce s'arrête.

Température ambiante	Mode de fonctionnement	Réglage de la température (réglage "normal")
30 °C ou plus	refroidissement	27 °C
27 °C à 30 °C	refroidissement	26 °C
25 °C à 27 °C	déshumidification	24 °C
23 °C à 25 °C	déshumidification	22 °C
Inférieure à 23 °C	déshumidification	20 °C

A propos du fonctionnement AUTO CHANGEOVER [MODELE CYCLE INVERSE]

- Lors de la sélection du fonctionnement AUTO CHANGEOVER, le climatiseur sélectionne le mode de fonctionnement approprié (refroidissement ou chauffage) en fonction de la température ambiante.
- Lorsque vous sélectionnez AUTO CHANGEOVER pour la première fois, le ventilateur fonctionne très lentement pendant une minute ; durant cette minute, l'appareil analyse les conditions ambiantes et sélectionne le mode de fonctionnement approprié.
- Lorsque le climatiseur a réglé la température ambiante de façon à ce qu'elle approche la température programmée avec le thermostat, il passera en mode de surveillance. Dans ce mode de fonctionnement, le ventila-

teur fonctionnera à basse vitesse. Si la température ambiante change par la suite, le climatiseur sélectionnera de nouveau le mode de fonctionnement approprié (chauffage ou refroidissement) de sorte à arriver à la température programmée avec le thermostat.

(La plage de fonctionnement du mode de surveillance s'étend de 2 °C en deçà et au-delà de la température programmée avec le thermostat.)

- Si le mode sélectionné automatiquement par le climatiseur n'est pas le mode que vous souhaitez, reportez-vous aux pages 7 à 8 et sélectionnez un des modes de fonctionnement (CHAUFFAGE, REFROIDISSEMENT, DÉSHUMIDIFICATION, VENTILATION).

Réglage du thermostat

Appuyez sur la touche TEMPERATURE.

● MODELE REFROIDISSANT

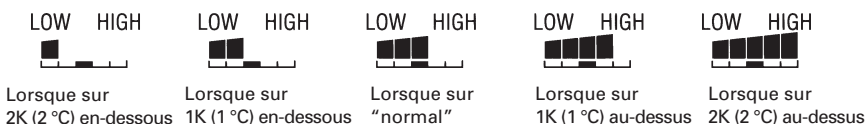

● MODELE CYCLE INVERSE

La température peut être réglée sur 27°, 25°, 23°, 21° ou 19° (C).

Environ trois secondes plus tard, l'affichage entier réapparaît.

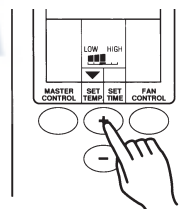

[MODELE REFROIDISSANT]

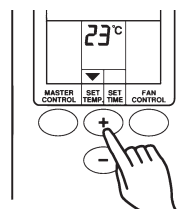

[MODELE CYCLE INVERSE]

Exemple: lorsque sur "normal"

Le réglage du thermostat doit être considéré en tant que valeur standard et peut varier quelque peu de la température ambiante réelle.

Modification de la vitesse du ventilateur

Appuyez sur la touche **FAN CONTROL** (Fig. 5 ②).

À chaque pression de la touche, la vitesse du ventilateur change dans l'ordre suivant :

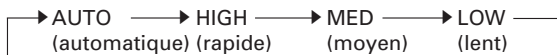

Environ trois secondes plus tard, l'affichage entier réapparaît.

Lorsque **FAN CONTROL** est réglé sur **AUTO** :

REFROIDISSEMENT : le climatiseur se met en marche et à mesure que la température ambiante approche du réglage du thermostat, la vitesse du ventilateur diminue.

* **CHAUFFAGE** : le ventilateur fonctionne à basse vitesse pour commencer ou lorsque la température de l'air émis est relativement peu élevée; la vitesse du ventilateur augmente lorsque la température de l'air émis augmente.

À mesure que la différence entre le réglage du thermostat et la température ambiante réelle diminue, la vitesse du ventilateur diminue également.

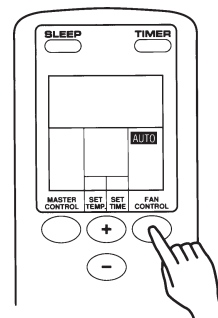

Exemple: réglage sur AUTO

Arrêt du climatiseur

Appuyez sur la touche **START/STOP**.

Le voyant rouge de fonctionnement OPERATION s'éteint (Fig. 3 ⑥).

Sélection du mode de fonctionnement

1 Appuyez sur la touche **START/STOP** (Fig. 5 ③).

Le voyant rouge de fonctionnement OPERATION (Fig. 3 ⑥) de l'appareil intérieur s'allume.

Le climatiseur se met en marche.

2 Appuyez sur la touche **MASTER CONTROL** (Fig. 5 ⑧) afin de sélectionner le mode souhaité.

À chaque pression de la touche, le mode change dans l'ordre suivant:

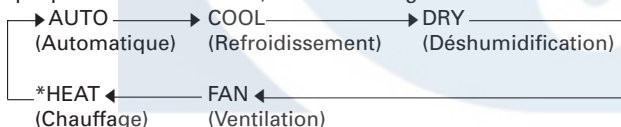

Après trois secondes environ, l'affichage entier réapparaît.

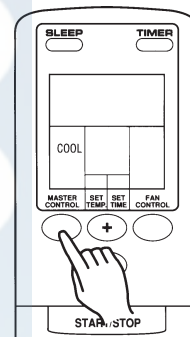

Exemple: réglage sur COOL

À propos des modes de fonctionnement

Refroidissement

- Pour le rafraîchissement de la pièce.

Déshumidification

- Pour un léger rafraîchissement de la pièce durant la déshumidification.
- Il n'est pas possible de chauffer la pièce durant le mode de déshumidification.
- Durant le mode de déshumidification, le climatiseur fonctionnera à basse vitesse ; afin de régler l'humidité ambiante, le ventilateur de l'appareil intérieur s'arrêtera de temps en temps. De plus, le ventilateur fonctionnera parfois à très basse vitesse lors de la détection de l'humidité ambiante.
- Il n'est pas possible de changer la vitesse du ventilateur manuellement lors de la sélection du mode Déshumidification.

Ventilateur [MODELE REFROIDISSANT]

- Lors de l'utilisation d'un petit chauffage pour chauffer la pièce, utilisez le réglage de ventilation du climatiseur pour éviter que l'air chaud ne s'accumule près du plafond et permettre ainsi la circulation de l'air chaud dans toute la pièce.

- Le ventilateur se mettra automatiquement en marche lorsque la température ambiante dépasse la température réglée ; il s'arrêtera lorsque la température sera inférieure à la température réglée.
- Si l'air émis par le climatiseur semble trop froid, augmentez le réglage de température.

Ventilateur [MODELE CHAUFFANT ET REFROIDISSANT (cycle inverse)]

- Pour faire circuler l'air dans toute la pièce sans modifier sa température.
- ***Chauffage**
 - Pour le chauffage de la pièce.
 - Lors de la sélection du mode Chauffage, le ventilateur du climatiseur fonctionne à très basse vitesse pendant environ 3-5 minutes, puis le réglage sélectionné du ventilateur est activé. Cette période de temps permet à l'appareil intérieur de se réchauffer avant son fonctionnement général.
 - Lorsque la température ambiante est très basse, il se peut que du givre se forme sur l'appareil extérieur qui ne fonctionnera pas de manière optimale. Afin de se débarrasser du givre, l'appareil passera automatiquement en cycle de dégivrage de temps en temps. Durant le dégivrage, le voyant rouge OPERATION clignotera et le chauffage sera interrompu.

FONCTIONNEMENT

Réglage du thermostat

Appuyez sur la touche **TEMPERATURE SET** (Fig. 5 ①).

Touche (+): utilisez-le pour augmenter la température du thermostat.

Touche (-): utilisez-le pour diminuer la température du thermostat.

● **Plage de réglage du thermostat:**

MODELE REFROIDISSANT	Refroidissement/déshumidification .. 18 à 30 °C Ventilateur 17 à 30 °C
MODELE CHAUFFANT ET REFROIDISSANT	Chauffage 16 à 30 °C Refroidissement/déshumidification .. 18 à 30 °C

Environ trois secondes plus tard, l'affichage entier réapparaît.

REMARQUE:

- Le réglage du thermostat doit être considéré en tant que valeur standard et peut varier quelque peu de la température ambiante réelle.
- Durant le mode Ventilateur, réglez l'appareil sur " - " pour un fonctionnement continu du ventilateur quelle que soit la température ambiante. [UNIQUEMENT POUR LE MODELE REFROIDISSANT]
- Il n'est pas possible d'utiliser le thermostat pour régler la température ambiante durant le mode VENTILATEUR (la température n'apparaîtra pas à l'affichage de la télécommande).

[MODELE CHAUFFANT ET REFROIDISSANT (cycle inverse) UNIQUEMENT]

Réglage de la vitesse du ventilateur

Appuyez sur la touche **FAN CONTROL** (Fig. 5 ②).

À chaque pression de la touche, la vitesse du ventilateur change dans l'ordre suivant:

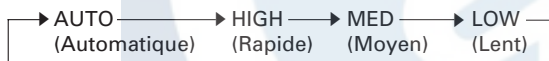

Après trois secondes environ, l'affichage entier réapparaît.

Lorsque sur **AUTO**:

Refroidissement :

le climatiseur se met en marche lorsque la température ambiante approche du réglage du thermostat et la vitesse du ventilateur diminue.

Ventilateur : [MODELE REFROIDISSANT]

La vitesse du ventilateur est automatiquement sélectionnée selon la température ambiante.

Ventilateur : [MODELE CHAUFFANT ET REFROIDISSANT (cycle inverse)]

Le ventilateur fonctionnera à basse vitesse ou s'arrêtera en alternance.

- * **Chauffage:** le ventilateur fonctionne à basse vitesse à la mise en marche ou lorsque la température de l'air émis est relativement basse ; la vitesse du ventilateur augmente à mesure que la température de l'air émis augmente.

Toutefois, le ventilateur fonctionnera à basse vitesse lorsque l'appareil intérieur émet peu d'air (☞ P. 7).

Arrêt du climatiseur

Appuyez sur la touche **START/STOP**.

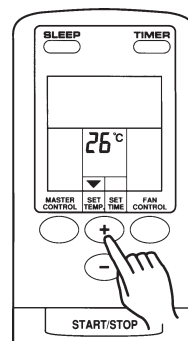

Exemple: réglage sur 26 °C

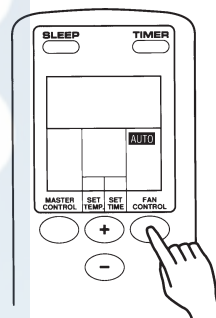

Exemple: réglage sur AUTO

* En mode Chauffage:

Réglez le thermostat sur une valeur plus élevée que la température de la pièce. Le mode Chauffage ne fonctionnera pas si le thermostat est réglé sur une valeur inférieure à la température de la pièce.

En mode Refroidissement/Déshumidification:

Réglez le thermostat sur une valeur plus basse que la température de la pièce. Les modes Refroidissement et Déshumidification ne fonctionnent pas si le thermostat est réglé sur une valeur supérieure à la température de la pièce (en mode Refroidissement, seul le ventilateur fonctionnera).

En mode Ventilation:

L'appareil ne peut pas chauffer ou rafraîchir la pièce.

MODIFICATION DE LA DIRECTION D'AIR

Les instructions relatives au chauffage (*) ne s'appliquent qu'au modèle chauffant et refroidissant (cycle inverse).

- Utilisez la touche AIR FLOW DIRECTION de la télécommande pour modifier la direction haut/bas du flux d'air. (La direction gauche/droite est modifiée en bougeant manuellement les volets d'air.)
- Mettez l'appareil en marche et vérifiez que les volets de direction de flux d'air se sont bien arrêtés avant de régler la direction du flux d'air.



AVERTISSEMENT !

- N'introduisez pas vos doigts ou d'objets dans les volets ; le ventilateur interne fonctionne à haute vitesse et vous risqueriez de vous blesser ou d'endommager l'appareil.
- Ne faites pas fonctionner le climatiseur lorsque les volets de flux d'air sont bloqués pour éviter tout mauvais fonctionnement.

Modification automatique de la direction du flux d'air

- Les volets de direction sont automatiquement réglés selon le mode de fonctionnement (refroidissement, etc.).

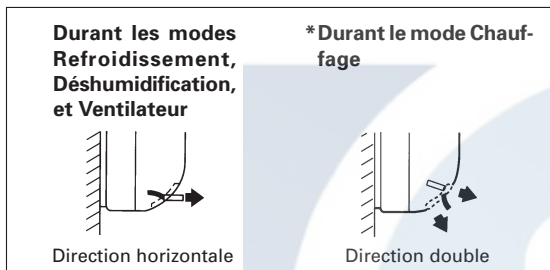

- Durant le mode de fonctionnement automatique (P. 6), les volets de direction de flux d'air changent automatiquement de la manière suivante :

Refroidissement : pendant les quatre premières minutes de fonctionnement, les volets sont positionnés vers le bas et légèrement en diagonale ; puis les volets se mettent à l'horizontale.

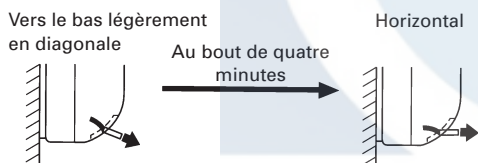

Mode Surveillance, Déshumidification: direction horizontale.

***Chauffage**: Au début du fonctionnement, les volets dirigent le flux d'air vers le bas, c'est-à-dire vers le sol ; à mesure que la pièce se réchauffe, les clapets changent afin de permettre le chauffage dans les deux directions.

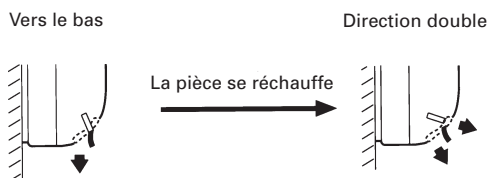

- Si vous souhaitez sélectionner une direction de flux d'air différente, vous pouvez utiliser la touche de direction de flux d'air de la télécommande pour choisir un différent réglage.

- Utilisez exclusivement la touche de direction de flux d'air de la télécommande pour changer la position des volets de directions de flux d'air haut/bas. N'essayez jamais de régler les volets manuellement pour éviter tout mauvais fonctionnement. Le cas échéant, éteignez temporairement le climatiseur et remettez-le en marche ; les volets devraient à nouveau fonctionner correctement.
- N'utilisez jamais le climatiseur alors que les volets haut/bas sont fermés.
- Lors du changement de mode de fonctionnement, les volets haut/bas se mettront automatiquement en position standard.
- En mode de refroidissement et de déshumidification, il se peut que des gouttelettes se forment autour et tombent des entrées d'air lorsque les volets sont positionnés selon un différent réglage de refroidissement. Nous recommandons donc d'utiliser cette position uniquement pour de brèves périodes de temps.
- Il y aura parfois un délai entre la pression de la touche de direction de flux d'air de la télécommande et la mise en place souhaitée des volets. Durant cet intervalle, rien ne se passera si vous appuyez sur la touche de direction de flux d'air.
- Lorsque le climatiseur s'arrête, les volets de direction haut/bas se déplacent automatiquement pour refermer la sortie d'air.

MODIFICATION DE LA DIRECTION D'AIR

Modification de la direction du flux d'air

Appuyez sur la touche AIR FLOW DIRECTION.

- Permet de sélectionner la direction de flux d'air souhaitée.

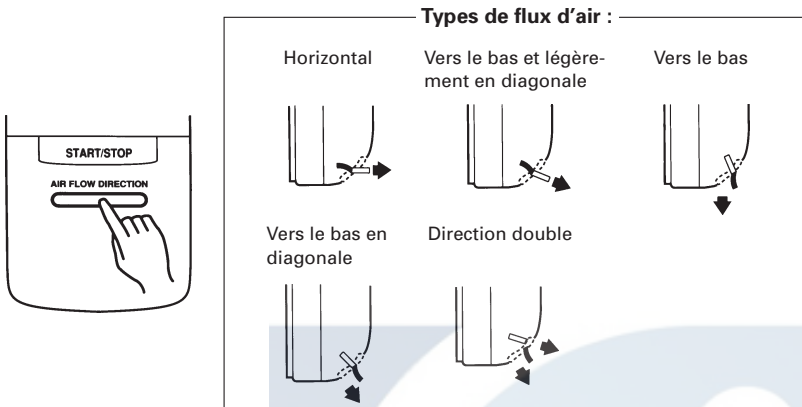

Afin d'améliorer l'efficacité des modes de refroidissement et de déshumidification, les volets de direction de flux d'air doivent être réglés de la manière suivante :

Pour le refroidissement : Horizontal, vers le bas et légèrement en diagonale.

***Pour le chauffage :** Direction double, en diagonale vers le bas, vers le bas.

Modification de la direction gauche-droite

Modification des volets gauche-droite.

- Ajustez manuellement les volets gauche-droite selon la direction souhaitée.

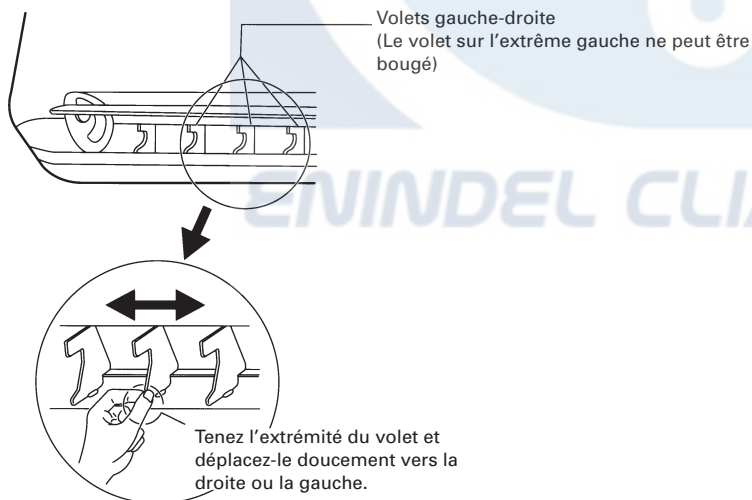

FONCTIONNEMENT PAR MINUTERIE DE PROGRAMMATION

Avant d'utiliser la minuterie, assurez-vous que la télécommande est réglée sur l'heure exacte (☞ P. 5).

Emploi des fonctions de déclenchement ou d'arrêt différé

1 Appuyez sur la touche de START/STOP (marche/arrêt) (Fig. 5 ⑳)

(si le climatiseur fonctionne déjà, passez à l'étape 2).

Le voyant rouge OPERATION (fonctionnement) (Fig. 3 ⑥) de l'appareil intérieur s'allume.

2 Appuyez sur la touche de minuterie TIMER (Fig. 5 ㉑) afin de sélectionner la minuterie d'arrêt (OFF) ou de marche (ON).

À chaque pression de la touche, la fonction de la minuterie change dans l'ordre suivant:

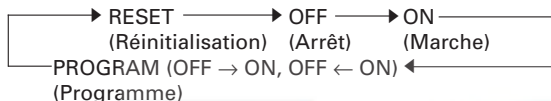

Le voyant vert TIMER de l'appareil intérieur (Fig. 3 ⑦) s'allume.

3 Réglez l'heure de déclenchement (ON) et d'arrêt (OFF) à l'aide des touches SET TIME (Fig. 5 ⑲).

Réglez l'heure pendant que l'affichage horaire clignote (il clignote 5 secondes).

Touche (+) : Permet d'avancer l'heure.

Touche (-) : Permet de reculer l'heure.

Environ trois secondes plus tard, l'affichage entier réapparaît.

Annulation de la minuterie

Sélectionnez "TIMER RESET" à l'aide de la touche TIMER.

Le climatiseur repasse au mode de fonctionnement normal.

Changement du réglage de la minuterie

Effectuez les étapes 2 et 3.

Arrêt du climatiseur après le déclenchement de la minuterie

Appuyez sur la touche START/STOP.

Modification des conditions de fonctionnement

Si vous souhaitez modifier les conditions de fonctionnement (mode, vitesse de ventilateur, réglage du thermostat, direction du flux d'air) après le réglage de la minuterie, attendez jusqu'à ce que l'affichage entier réapparaisse et appuyez sur les touches appropriées pour effectuer les changements souhaités.

Utilisation de la programmation combinée Marche/Arrêt

1 Appuyez sur la touche START/STOP (marche/arrêt) (Fig. 5 ⑳)

(si l'appareil est déjà en service, passez à l'étape 2).

Le voyant rouge OPERATION (fonctionnement) (Fig. 3 ⑥) de l'appareil intérieur s'allume.

2 Programmez l'heure de la mise à l'arrêt (OFF) et de la mise en marche (ON).

Réglez le mode et les heures en suivant les étapes décrits dans la section "Emploi des fonctions de déclenchement et d'arrêt différés".

Après trois secondes environ, l'affichage entier réapparaît.

Le voyant TIMER vert de l'appareil intérieur (Fig. 3 ⑦) s'allume.

3 Appuyez sur la touche TIMER (Fig. 5 ㉑) pour sélectionner PROGRAM (OFF → ON ou OFF ← ON s'affiche).

L'affichage indique alternativement OFF et ON, puis il indique l'heure de la première programmation.

- La fonction PROGRAM se déclenche. (Si la mise en service (ON) doit fonctionner d'abord, l'appareil s'éteint à ce moment.)

Environ trois secondes plus tard, l'affichage entier réapparaît.

Annulation de la minuterie

Sélectionnez "TIMER RESET" à l'aide de la touche TIMER.

Le climatiseur repasse au mode de fonctionnement normal.

Changement du réglage de la minuterie

1. Effectuez les réglages désirés en suivant les étapes décrits dans la section "Emploi des fonctions de déclenchement et d'arrêt différés".
2. Appuyez sur la touche TIMER pour sélectionner OFF → ON ou OFF ← ON.

Arrêt du climatiseur après le déclenchement de la minuterie

Appuyez sur la touche START/STOP.

Modification des conditions de fonctionnement

Si vous souhaitez modifier les conditions de fonctionnement (mode, vitesse de ventilateur, réglage du thermostat, direction du flux d'air) après le réglage de la minuterie, attendez jusqu'à ce que l'affichage entier réapparaisse et appuyez sur les touches appropriées pour effectuer les changements souhaités.

À propos de la programmation combinée Marche/Arrêt

- La programmation combinée marche/arrêt vous permet de combiner la mise hors service (OFF) et en service (ON). Cette combinaison concerne la transition de OFF à ON ou de ON à OFF pendant une période de 24 heures.
- La fonction qui s'effectue en premier sera celle dont l'heure programmée est la plus proche de l'heure actuelle. L'ordre de déclenchement est indiquée par la flèche à l'affichage de la télécommande (OFF → ON ou OFF ← ON).
- Un exemple d'utilisation de cette fonction est de faire s'arrêter automatiquement (OFF) le climatiseur après l'heure du coucher et de le faire démarrer automatiquement (ON) avant l'heure d'éveil.

FONCTIONNEMENT TEMPORISÉ

Les instructions relatives au chauffage (*) ne s'appliquent qu'au modèle chauffant et refroidissant (cycle inverse).

Contrairement aux autres minuteriers, la minuterie SLEEP sert à régler la longueur de temps avant l'arrêt du climatiseur (par exemple 2:00 heures).

Utilisation de la fonction de temporisation

Appuyez sur la touche SLEEP (le climatiseur peut être allumé ou éteint) (Fig. 5 ⑰).

Le voyant OPERATION rouge (Fig. 3 ⑥) et le voyant TIMER vert de l'appareil intérieur (Fig. 3 ⑦) s'allument tous les deux.

Annulation de la minuterie:

Sélectionnez "TIMER RESET" à l'aide de la touche TIMER.

Le climatiseur repasse au mode de fonctionnement normal.

Arrêt du climatiseur après le déclenchement du temporisateur:

Appuyez sur la touche START/STOP.

Changement des réglages du temporisateur

Appuyez une nouvelle fois sur la touche SLEEP (Fig. 5 ⑰) et réglez l'heure à l'aide des touches de réglage horaire (Fig. 5 ⑱).

Réglez l'heure pendant que l'affichage horaire clignote (pendant cinq secondes environ).

Touche ⊕: Permet d'avancer l'heure.

Touche ⊖: Permet de reculer l'heure.

Environ trois secondes plus tard, l'affichage entier réapparaît.

À propos de la minuterie à temporisateur

Afin d'éviter un réchauffement ou un refroidissement excessif pendant le sommeil, la minuterie de temporisation modifie automatiquement le réglage du thermostat en fonction de la durée programmée. Une fois cette dernière écoulee, le climatiseur s'arrête complètement.

En mode chauffage (modèle chauffant et refroidissement (cycle inverse)):

Dans ce mode, le réglage du thermostat diminue automatiquement de 1 °C toutes les 30 minutes. Après une réduction de 4 °C au total, le thermostat maintient cette température jusqu'à la fin de la durée programmée, puis l'appareil s'éteint.

En mode refroidissement/déshumidification:

Dans ce mode, le réglage du thermostat augmente automatiquement de 1 °C toutes les 60 minutes. Après une augmentation de 2 °C au total, le thermostat maintient cette température jusqu'à la fin de la durée programmée, puis l'appareil s'éteint.

Réglage du temporisateur (SLEEP)

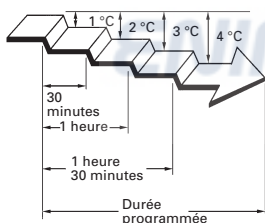

Réglage du temporisateur (SLEEP)

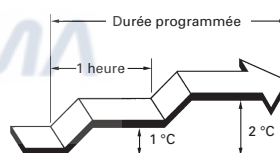

ENTRETIEN

ATTENTION !

- Avant le nettoyage l'appareil, veuillez l'arrêter et le débrancher.
- Débranchez la prise.
- Désactivez le disjoncteur.
- Le ventilateur fonctionne à haute vitesse, vous pourriez vous blesser.

Lors du nettoyage du climatiseur, débranchez la prise et désactivez le disjoncteur.

N'utilisez jamais d'eau dont la température est supérieure à 40 °C. Autrement il se peut que le boîtier se déforme ou se décolore.

Ne pas utiliser de gazoline, benzène, dissolvants, insecticides ou autres produits chimiques pour éviter d'endommager l'appareil.

Ne pas utiliser d'aérosols inflammables, par exemple de la laque, près du climatiseur.

ATTENTION !

Lorsque l'appareil ne sera pas utilisé pendant des périodes de temps prolongées, veuillez le débrancher pour assurer votre sécurité.

- S'il reste branché, il se peut que de la poussière s'accumule sur les ailettes ce qui augmenterait les risques d'incendie ou d'émissions de fumée.

Nettoyage de l'appareil intérieur

Nettoyez l'appareil intérieur à l'aide d'un chiffon légèrement imbibé d'eau tiède ou moyennement chaude; essuyez-le ensuite avec un chiffon propre, sec et doux.

Lorsque l'appareil ne sera pas utilisé pendant une période de temps prolongée (Un mois ou plus)

Faites fonctionner l'appareil en mode Ventilateur pendant une demi-journée par temps clair pour vérifier que les pièces internes sont sèches (☞ P. 7).

Vérification du cordon d'alimentation

Inspectez régulièrement le cordon d'alimentation pour vérifier qu'il n'est pas coupé ou abîmé. S'il s'avère endommagé, consulter le personnel d'entretien agréé.

Inspections et réparations

Selon les conditions d'utilisation, les pièces internes du climatiseur sont en général sales au bout de deux ou trois saisons d'utilisation ; il se peut donc qu'il fonctionne moins bien. Par conséquent, nous recommandons de faire appel à un professionnel pour son entretien régulier. Consultez le personnel d'entretien agréé.

ENINDEL CLIMA

Nettoyage de la grille d'admission

1. Retirer la grille d'admission

- ① Appuyez sur les deux bords inférieurs de la grille d'admission jusqu'à ce que vous entendiez un "clac" puis ouvrez la grille.
- ② Ouvrez plus grand la grille.

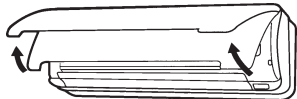

- ③ Relevez la grille d'admission jusqu'à ce que vous puissiez la retirer (il n'est pas possible de l'enlever si elle n'est pas suffisamment relevée).

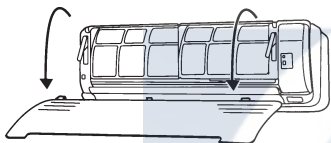

2. Nettoyage de la grille d'admission

A l'aide d'un aspirateur, retirez toutes les poussières accumulées, puis essuyez la grille à l'aide d'un chiffon légèrement imbibé d'eau moyennement chaude ; séchez-la ensuite complètement à l'aide d'un chiffon sec et propre.

3. Mise en place de la grille d'admission

- ① Maintenez la grille d'admission à l'horizontale et rattachiez-la aux deux crochets situés sur le panneau avant.



- ② Appuyez sur les deux côtés inférieurs de la grille d'admission jusqu'à ce que vous entendiez un "clac", ce qui signifie que la grille est fermement en place.



Nettoyage du filtre à air

Lorsque la poussière s'accumule dans le filtre à air, le flux d'air sera réduit ; par conséquent l'appareil ne fonctionnera pas de manière optimale et sera plus bruyant. Veillez à nettoyer les filtres au début de la saison durant laquelle il sera utilisé, et environ toutes les deux semaines lorsqu'utilisé fréquemment.

1. Retirer le filtre à air

- ① Retirez la grille d'admission.
- ② Tenez les poignées du filtre à air et tirez légèrement vers le haut pour le décrocher des deux crochets inférieurs. Puis retirez le filtre à air en le tirant vers le bas.

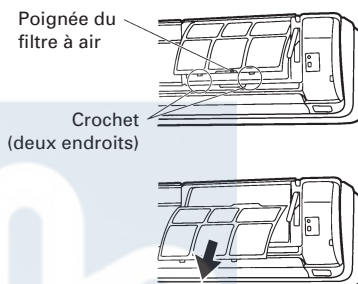

2. Nettoyage du filtre à air

Utilisez un aspirateur pour retirer la poussière accumulée, ou lavez avec un détergent doux et dilué. Lors du lavage du filtre, laissez-le sécher à l'ombre avant de le remettre dans le climatiseur.

3. Mise en place du filtre à air

- ① Alignez le filtre à air avec la rainure du panneau et appuyez jusqu'à ce qu'il ne puisse plus bouger.
- ② Introduisez les deux crochets du filtre à air dans les orifices situés sur le panneau avant et appuyez.
- ③ Fermez la grille d'admission.

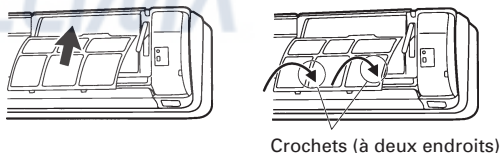

GUIDE DE DÉPANNAGE

Les instructions relatives au chauffage (*) ne s'appliquent qu'au modèle chauffant et refroidissant (cycle inverse).



En cas de dysfonctionnement (odeur de brûlé, etc.), mettez immédiatement l'appareil hors tension, coupez l'alimentation électrique via le disjoncteur ou le cordon d'alimentation et contactez un centre de réparation agréé.
Il ne suffit pas d'éteindre l'appareil. Assurez-vous toujours de couper le disjoncteur ou de débrancher le cordon d'alimentation secteur pour couper l'alimentation de l'appareil.

Avant de faire appel à un technicien, vérifiez les points suivants:

	Symptôme	Problème	Voyez page
FONCTIONS NORMALES	L'appareil ne se met pas immédiatement en marche:	<ul style="list-style-type: none"> ● Si vous éteignez l'appareil, puis le remettez immédiatement en marche, le compresseur ne fonctionne pas pendant environ trois minutes afin d'éviter que le fusible grille. ● Si vous coupez le disjoncteur et le remettez en marche immédiatement ou bien si vous débranchez le cordon d'alimentation secteur et le rebranchez immédiatement, le circuit de protection fonctionne pendant environ trois minutes, empêchant tout fonctionnement de l'appareil pendant ce temps. 	—
	Bruits:	<ul style="list-style-type: none"> ● Pendant le fonctionnement de l'appareil et juste après l'avoir éteint, le bruit de l'eau dans les canalisations du climatiseur est audible. Un bruit est particulièrement audible pendant les deux ou trois premières minutes après la mise en marche de l'appareil (écoulement du réfrigérant). ● Pendant le fonctionnement, un très léger craquement est parfois audible. Celui-ci provient de la dilatation ou de la contraction du cache avant réagissant au changement de température. 	—
		*● En mode Chauffage, un sifflement est parfois audible. Il provient du dégivrage automatique.	17
	Odeurs:	<ul style="list-style-type: none"> ● Une certaine odeur est émise par l'appareil intérieur. Elle peut provenir des odeurs de la pièce (mobilier, tabac, etc.) qui ont pénétré dans l'appareil. 	—
	Brouillard ou vapeur:	<ul style="list-style-type: none"> ● En mode Refroidissement ou Déshumidification, un léger brouillard peut être émis par l'appareil intérieur. Il provient du refroidissement subit de l'air ambiant par le climatiseur. 	—
		*● En mode Chauffage, il se peut que le ventilateur de l'appareil extérieur s'arrête et que de la vapeur s'en échappe. Ceci provient du dégivrage automatique.	17
	Le flux d'air est faible ou nul:	*● À la mise en marche du Chauffage, la vitesse du ventilateur est momentanément réduite, afin de réchauffer les pièces internes.	—
		*● En mode Chauffage, quand la température de la pièce est supérieure au réglage du thermostat, l'appareil extérieur s'arrête et l'appareil intérieur fonctionne à très basse vitesse. Pour continuer à chauffer la pièce, réglez le thermostat sur une température plus élevée.	—
		*● En mode Chauffage, l'appareil cesse temporairement de fonctionner (entre 6 et 12 minutes) pendant le dégivrage automatique pendant le dégivrage automatique. Le voyant rouge de fonctionnement OPERATION clignote.	17
		● Le ventilateur fonctionne à très basse vitesse en mode Déshumidification ou quand l'appareil vérifie la température de la pièce.	8
● En mode de fonctionnement AUTO, le ventilateur fonctionne à très basse vitesse.		7	
De l'eau sort de l'appareil extérieur:	*● En mode Chauffage, il arrive de l'eau s'écoule de l'appareil extérieur pendant le dégivrage automatique.	17	

GUIDE DE DÉPANNAGE

Les instructions relatives au Chauffage (*) s'appliquent uniquement au modèle chauffant et refroidissant (cycle inverse).



Faites appel au personnel de maintenance agréé pour toute réparation.

	Symptôme	Points à vérifier	Voyez page
VÉRIFIEZ À NOUVEAU	L'appareil ne fonctionne pas du tout:	<ul style="list-style-type: none">● La fiche d'alimentation est-elle détachée de la prise?● Y-a-t-il eu panne de courant?● Le fusible a-t-il sauté ou le disjoncteur a-t-il été coupé?	—
		<ul style="list-style-type: none">● L'interrupteur d'alimentation principal est-il en position ARRÊT?	4
		<ul style="list-style-type: none">● La minuterie est-elle activée?	11 et 12
	Mauvaises performances de refroidissement ou de * chauffage:	<ul style="list-style-type: none">● Le filtre à air est-il sale?● La grille d'admission ou l'orifice de sortie sont-ils obstrués?● La température du thermostat est-elle réglée correctement?● Une porte ou une fenêtre sont-elles ouvertes?● En mode Refroidissement, une fenêtre laisse-t-elle passer les rayons directs du soleil? (Fermez les tentures.)● En mode Refroidissement, des appareils de chauffage ou des ordinateurs fonctionnent-ils dans la pièce? Y-a-t-il trop de monde dans la pièce?	—
	L'appareil n'exécute pas les commandes émises à l'aide de la télécommande:	<ul style="list-style-type: none">● Les piles de la télécommande sont-elles épuisées?● Les piles de la télécommande sont-elles installées correctement?	4

Si les problèmes subsistent après ces vérifications, si vous constatez une odeur de brûlé ou si le voyant TIMER clignote (Fig. 3 ⑦), débranchez le cordon d'alimentation secteur et consultez un centre de réparation agréé.

INFORMATIONS CONCERNANT LE FONCTIONNEMENT

Les instructions relatives au chauffage (*) s'appliquent uniquement au "MODELE CHAUFFANT ET REFROIDISSANT" (cycle inverse).

Veuillez lire et comprendre les informations suivantes concernant le climatiseur.

Mauvais fonctionnement

Il se peut que le climatiseur ne fonctionne pas correctement durant les orages ou l'utilisation d'une radio portable (ondes courtes, etc.). Dans ce cas, débranchez l'appareil et rebranchez-le, puis utilisez la télécommande pour le remettre en marche.

Remise en marche automatique

- Si l'alimentation du climatiseur est interrompue par une coupure de courant, le climatiseur se remet automatiquement en marche dès le rétablissement du courant selon le mode utilisé au moment de la panne de courant.
- Si le climatiseur fonctionnait selon certains réglages avant la coupure de courant, les volets de direction de flux d'air se mettent automatiquement en position standard.
- Si la coupure de courant se produit durant le fonctionnement de la minuterie, celle-ci sera remise à zéro et l'appareil se remet en marche (ou s'arrête) à la nouvelle heure réglée. Dans ce cas, le voyant TIMER clignotera.

INFORMATIONS CONCERNANT LE FONCTIONNEMENT

Fonctionnement et performances

*Performance de chauffage

- Le principe de fonctionnement de cet appareil est celui d'une pompe à chaleur: il absorbe la chaleur en provenance de l'extérieur et la transfère à l'intérieur. Par conséquent, les performances diminuent au fur et à mesure que la température extérieure diminue. Si vous trouvez que les performances du climatiseur ne sont pas suffisantes, recourez à un appareil d'appoint.
- Ce type de climatiseur permet de réchauffer toute la pièce grâce à une bonne circulation de l'air. Il faut donc parfois attendre un certain temps avant que la pièce se réchauffe après avoir mis l'appareil en marche.

*Quand la température intérieure et extérieure est élevée

Lorsque les températures intérieure et extérieure sont élevées et que l'appareil fonctionne en mode de chauffage, il se peut que le ventilateur de l'appareil extérieur s'arrête de temps en temps.

*Dégivrage automatique contrôlé par microprocesseur

En mode Chauffage, quand la température de l'air extérieur est basse et que l'humidité est élevée, du givre peut se former sur l'appareil extérieur, ce qui réduit les performances.

Afin d'éviter cette perte de performance, l'appareil est équipé d'un système de dégivrage automatique contrôlé par microprocesseur. Si du givre se forme, le climatiseur s'arrête temporairement et le circuit de dégivrage agit brièvement (environ 6 à 12 minutes).

Pendant le dégivrage automatique, le voyant rouge OPERATION clignote.

*Rafraîchissement ambiant peu élevé

Lorsque la température extérieure chute, il est possible que les ventilateurs de l'appareil extérieur fonctionnent à basse vitesse.

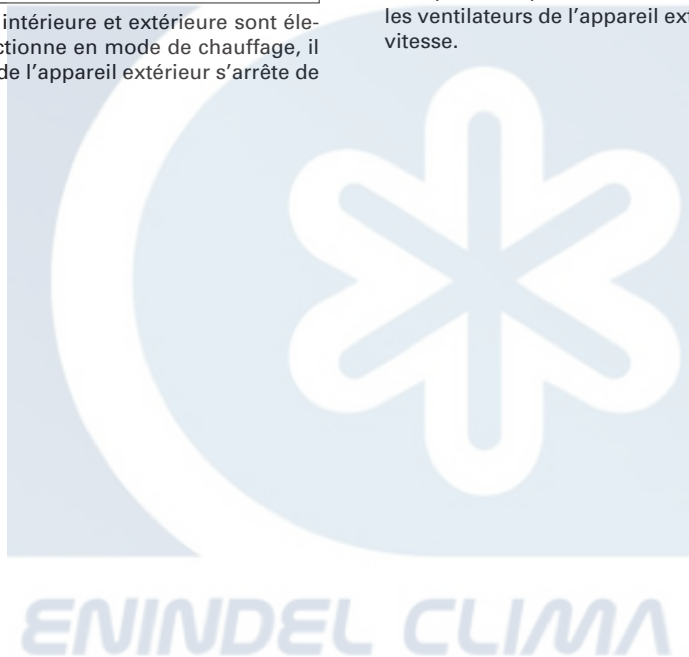



ENINDEL CLIMA

WWW.ENINDEL.COM