



ÍNDICE

PRECAUÇÕES DE SEGURANÇA	1	SUGESTÕES PARA O FUNCIONAMENTO	9
NOMENCLATURA	2	REGULAÇÃO DA DIRECÇÃO DE CIRCULAÇÃO	
FUNCIONAMENTO PREPARATÓRIO	3	DO AR	11
FUNCIONAMENTO	3	FUNÇÃO SWING (OSCILAÇÃO)	11
FUNÇÕES DE TEMPORIZAÇÃO	5	CUIDADOS E MANUTENÇÃO	12
TEMPORIZAÇÃO ON/OFF	5	AUTO-DIAGNÓSTICO	13
TEMPORIZADOR SEMANAL	6	RESOLUÇÃO DE PROBLEMAS	14
TEMPORIZADOR DE DEFINIÇÃO DE TEMPERATURA	8		

PRECAUÇÕES DE SEGURANÇA

- Antes de utilizar o aparelho, leia atentamente estas “PRECAUÇÕES” e utilize-o do modo correcto.
- As instruções nesta secção relacionam-se todas com a segurança; certifique-se de que mantém as condições de funcionamento seguro.
- Nestas instruções, “PERIGO”, “AVISO” e “CUIDADO” têm os seguintes significados:

 PERIGO!	Este sinal indica procedimentos que, se incorrectamente realizados, poderão muito provavelmente resultar na morte ou em ferimentos graves para o utilizador ou para os técnicos de assistência.
 CUIDADO!	Este sinal indica procedimentos que, se incorrectamente realizados, poderão levar à morte ou a ferimentos graves para o utilizador.
 AVISO!	Este sinal indica procedimentos que, se incorrectamente realizados, poderão possivelmente resultar em ferimentos pessoais no utilizador ou danos no equipamento.

PERIGO!

- Não tente instalar este ar condicionado sozinho.
- Esta unidade não contém peças substituíveis pelo utilizador. A reparação deverá ser sempre efectuada pelo pessoal de assistência técnica autorizado.
- Quando se mudar, consulte o pessoal autorizado para desligar e instalar a unidade.
- Não tenha uma exposição demasiada ao ar frio colocando-se no caminho do fluxo de ar do ar condicionado durante longos períodos de tempo.
- Não coloque os dedos ou objectos na porta de saída ou grelhas de entrada.
- Não inicie ou pare o funcionamento do ar condicionado desligando e voltando a ligar o botão de energia.
- Em caso de avaria (cheiro a queimado, etc.) pare imediatamente o funcionamento, desligue o disjuntor e contacte o pessoal de assistência técnica autorizado.

AVISO!

- Forneça ventilação ocasional durante a utilização.
- Não dirija o fluxo de ar para lareiras e aparelhos de aquecimento.
- Não se pendure nem coloque objectos sobre o ar condicionado.
- Não pendure objectos na unidade interior.
- Não coloque vasos de flores ou recipientes com água em cima do Aparelho de Ar Condicionado.
- Não exponha o ar condicionado directamente à água.
- Não coloque o ar condicionado em funcionamento com as mãos molhadas.
- Desligue a fonte de alimentação quando não utilizar a unidade durante longos períodos.
- Desligue sempre o botão de energia quando limpar o ar condicionado ou mudar o filtro de ar.
- As válvulas de ligação ficam quentes durante o Aquecimento; tenha cuidado.
- Verifique o estado do local de instalação.
- Não coloque animais ou plantas no caminho directo do fluxo de ar.
- Quando voltar a ligar o aparelho após um longo período de inactividade no Inverno, ligue o botão pelo menos 12 horas antes de pôr a funcionar a unidade.
- Não beba a água drenada do ar condicionado.
- Não utilize em aplicações que envolvam o armazenamento de alimentos, plantas ou animais, equipamento de precisão ou trabalhos artísticos.
- Não aplique qualquer pressão forte nas pás do radiador.
- Só ponha em funcionamento com os filtros de ar instalados.
- Não bloqueie nem tape a grelha de entrada ou a porta de saída.
- Certifique-se de que qualquer equipamento electrónico se encontra, pelo menos, a um metro da unidade interior e unidade exterior.
- Evite instalar o ar condicionado próximo de uma lareira ou outro equipamento de aquecimento.
- Quando instalar as unidades interior e exterior, tenha o cuidado de evitar o acesso das crianças.
- Não utilize gases inflamáveis perto do ar condicionado.

NOMENCLATURA

Controlador remoto

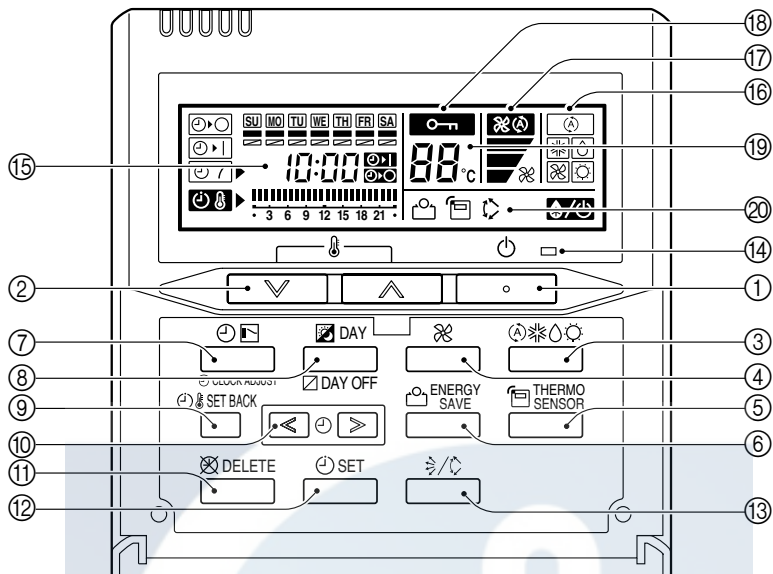

- ① Botão Start/Stop (Começar/Parar)
- ② Botão Set Temperature (Definição de temperatura)
- ③ Botão Master Control (Controlo principal)
- ④ Botão Fan Control (Controlo da ventoinha)
- ⑤ Botão THERMO SENSOR (SENSOR TÉRMICO)
- ⑥ Botão ENERGY SAVE (POUPAR ENERGIA)
- ⑦ Botão Timer Mode (CLOCK ADJUST) (Modo temporizador (Acertar relógio))
- ⑧ Botão DAY (DAY OFF) (DIA (desactivação))
- ⑨ Botão SET BACK (Definição)
- ⑩ Botão Set Time (Definir hora)
- ⑪ Botão DELETE (APAGAR)
- ⑫ Botão SET (REGULAR)
- ⑬ Botão de leque e fluxo de ar vertical
- ⑭ Lâmpada de funcionamento
- ⑮ Indicador de temporizador e relógio
- ⑯ Indicador do modo de funcionamento
- ⑰ Indicador de velocidade da ventoinha
- ⑱ Indicador bloqueio de funcionamento
- ⑲ Indicador de temperatura
- ⑳ Indicador de funções
- Indicador de descongelação
- Indicador de sensor térmico
- Indicador de poupança de energia
- Indicador de leque vertical

FUNCIONAMENTO PREPARATÓRIO

Definição da hora e dia actuais

1

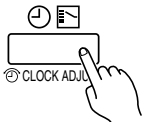

Prima o botão timer mode (modo de temporização) (CLOCK ADJUST) (Acertar relógio) durante 2 ou mais segundos. A hora indicada no controlo remoto pisca.

2



Prima o botão DAY (DIA) e seleccione o dia actual. Surge uma em redor do dia seleccionado.

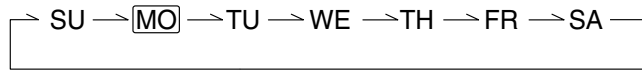

3

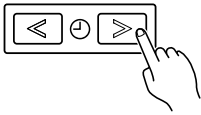

Prima os botões Definir hora para definir a hora actual. Prima várias vezes para acertar a hora actual em incrementos de 1 minuto. Prima e mantenha premida para ajustar a hora actual em incrementos de 10 minutos.

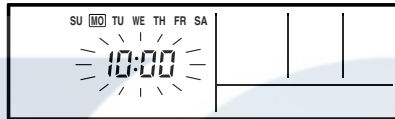

ex. Segunda 10:00

4

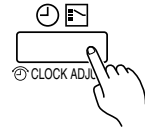

Prima novamente para terminar.

FUNCIONAMENTO

As instruções relativas ao aquecimento aplicam-se apenas ao “MODELO DE AQUECIMENTO E ARREFECIMENTO” (Ciclo inverso).

Para começar/parar o funcionamento

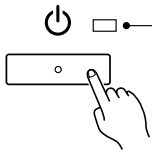

Prima o botão start/stop (começar/parar).

Lâmpada de funcionamento

Ar condicionado ligado: Acende brilhante
Ar condicionado desligado: Não acende

Para definir o modo de funcionamento

● Definição do modo de funcionamento

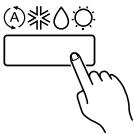

Prima o botão master control (controlo principal) para definir o modo de operação. Se seleccionar DRY (Seco), a velocidade da ventoinha é definida para AUTO.

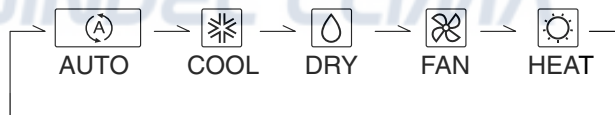

● Definição da temperatura ambiente

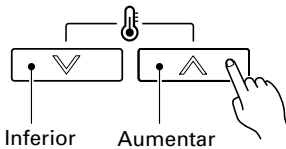

Prima os botões de definição de temperatura para definir a temperatura ambiente.

Intervalo de definição de temperatura

AUTO 18 a 30 °C
COOL/DRY (FRIO/SECO) 18 a 30 °C
HEAT (CALOR) 16 a 30 °C

● Definição velocidade da ventoinha

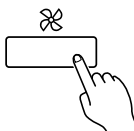

Prima o botão master control (controlo principal) para definir a velocidade da ventoinha.



Poupança de energia

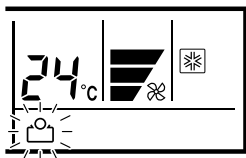

Prima o botão ENERGY SAVE (Poupança de energia) para inici-
ar ou parar a operação do ar condicionado em poupança de
energia.
Para detalhes sobre a função, consultar a página 9.

Seleção do sensor de temperatura ambiente

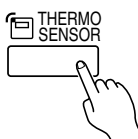

Prima o botão THERMO SENSOR (SENSOR TÉRMICO) para
seleccionar se a temperatura ambiente é detectada na uni-
dade interior (sensor remoto) ou no controlo remoto.

Quando surge o indicador  do sensor térmico, a tem-
peratura ambiente é detectada no controlo remoto.

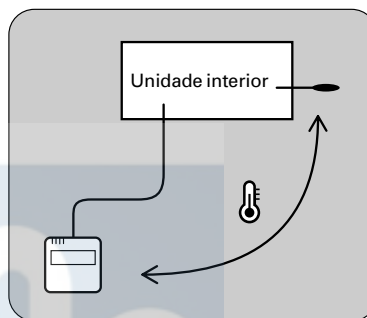

NOTAS

- Esta função está bloqueada de fábrica. Para detectar a temperatura ambiente correctamente, consulte o pessoal técnico autorizado quando utilizar esta função.
- Se esta função estiver bloqueada, o local em que a temperatura ambiente for detectada não pode ser alterada e a marca  pisca quando prime o botão de sensor térmico.

Função de bloqueio a crianças

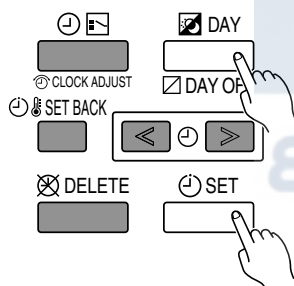

Prima o botão DAY (DAY OFF) (DIA (Desactivação diurna) e o botão SET (Regular) simultaneamente durante 2 segundos ou mais para activar a função de bloqueio a crianças e bloquear todos os botões do controlo remoto. Prima novamente os botões durante 2 segundos ou mais para desactivar a função de bloqueio a crianças. Quando a função bloqueio a crianças está activada, surge a marca . Se premir qualquer botão durante o bloqueio, o indicador **CL** pisca.

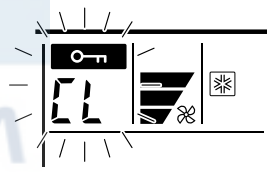

FUNÇÕES DE TEMPORIZAÇÃO



OFF timer (Temporização de paragem) (Veja a página 5.)

Utilize esta função de temporização para parar o funcionamento do ar condicionado. O temporizador funciona e o funcionamento do ar condicionado pára após o tempo regulado ter passado. O temporizador pode ser definido até 24 horas de antecedência.



ON timer (Temporização de arranque) (Veja a página 5.)

Utilize esta função de temporização para iniciar o funcionamento do ar condicionado. O temporizador funciona e o funcionamento do ar condicionado inicia após o tempo regulado ter passado. O temporizador pode ser definido até 24 horas de antecedência.



WEEKLY timer (Temporização semanal) (Veja a página 6.)

Utilize esta função de temporização para regular tempos de funcionamento para cada dia da semana. Utilize a programação de desactivação diurna (DAY OFF) para desactivar o funcionamento temporizado para um dia seleccionado da semana seguinte. Como os dias podem ser definidos todos juntos, o temporizador semanal pode ser usado para repetir as definições de temporização para todos os dias.



Temperature SET BACK timer (Temporização de definição de temperatura) (Veja a página 8.)

Utilize esta função de temporização para alterar a temperatura nos tempos de funcionamento para cada dia da semana. Pode ser usado em conjunto com outras definições de temporização.

TEMPORIZAÇÃO ON/OFF

Programação da temporização de arranque/paragem

1



Prima o botão timer mode (modo de temporização) para seleccionar a temporização de arranque ou de paragem.

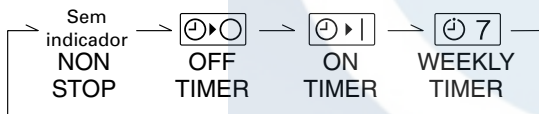

2

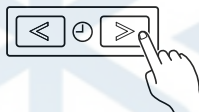

De 1 a 24 horas

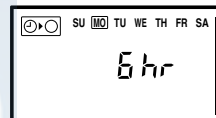

ex. Temporização de arranque definida para 6 horas

Prima os botões de definição da hora para acertar a hora. Depois de acertar a hora, o temporizador arranca automaticamente.

A quantidade de tempo até que a temporização de paragem funcione é mostrada no indicador as decrescer à medida que o tempo passa.

● Para cancelar



- Prima o botão DELETE (APAGAR) para cancelar o modo de temporização.
- O modo de temporização também pode ser cancelado alterando o modo de temporização com o botão de modo de temporização.

TEMPORIZADOR SEMANAL

Definição temporização semanal

1



Prima o botão timer mode (modo de temporização) para seleccionar a temporização semanal.

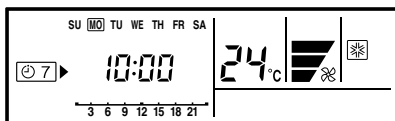

2



Prima o botão SET (regular) durante 2 ou mais segundos.

3

Definição do dia da semana

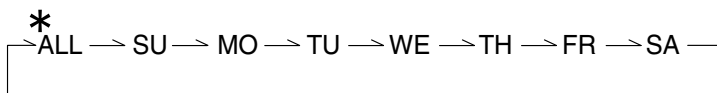
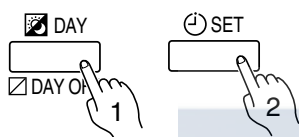

Prima o botão DAY (Dia) para seleccionar o dia da semana e, em seguida, prima o botão SET (Regular) para confirmar.

* Para TODOS, todos os dias podem ser definidos juntos quando surge uma em redor de cada dia.

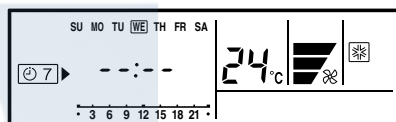

4

Definição da hora

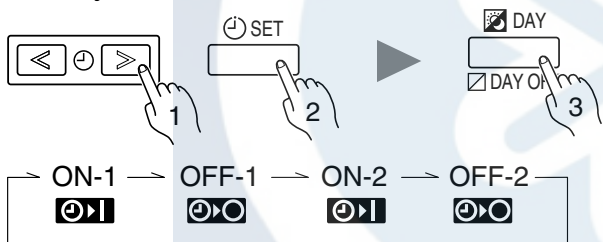

Quando tiver programado a hora de funcionamento, surge a marca ■.

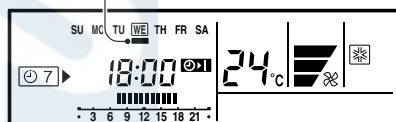

ex. O temporizador está definido para 7:00-18:00.

Prima os botões de definição de hora para definir a hora e, em seguida, prima o botão SET (Regular) para confirmar a definição e continuar para a próxima definição.

Podem ser definidas até duas horas de arranque e de paragem por dia. Prima o botão DAY (Dia) para concluir a definição da hora e voltar para o dia da semana.

5

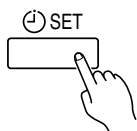

Repita os passos 3 e 4.

Para concluir as definições de temporização semanal, prima o botão SET (Regular) durante 2 segundos ou mais.

Para apagar a hora de funcionamento



Se o botão DELETE (Apagar) for premido durante os passos 3 ou 4, a hora de funcionamento do dia seleccionado é apagada.

Se forem seleccionados todos os dias, as horas de funcionamento de todos os dias são apagadas.

NOTAS

- A hora de funcionamento pode ser definida apenas em incrementos de 30 minutos.
- A hora de paragem pode ser transferida para o dia seguinte.
- As funções de temporização de arranque e paragem não podem ser definidas usando o temporizador semanal. Tem de ser definida uma hora de arranque e uma hora de paragem.

TEMPORIZADOR SEMANAL

Funcionamento do temporizador semanal

● Arranque

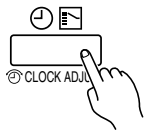

Quando o temporizador semanal é seleccionado, o temporizador inicia automaticamente.

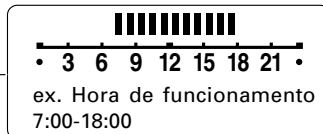
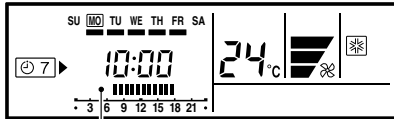

A hora de funcionamento do dia actual é apresentada.

● Para cancelar



- Prima o botão DELETE (APAGAR) para cancelar o modo de temporização.
- O modo de temporização também pode ser cancelado alterando o modo de temporização com o botão de modo de temporização.

Para definir a desactivação diurna (durante um feriado)

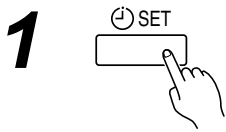

Durante o temporizador semanal, prima o botão SET (Regular) durante 2 segundos ou mais para definir o dia.



Selecione o dia a definir como desactivação diurna.

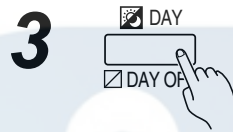

Prima o botão DAY (dia) (desactivação diurna) durante 2 segundos ou mais para definir a desactivação diurna.

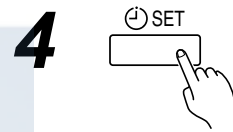

Prima o botão SET (Regular) durante 2 segundos ou mais para concluir a desactivação diurna.

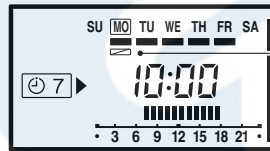
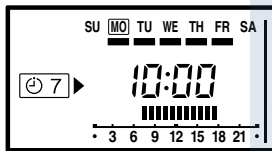

Marca : Indica a desactivação diurna (DAY OFF)

ex. A desactivação diurna é definida para Segunda-feira.

● Para cancelar

Siga os mesmos procedimentos que para a configuração.

NOTAS

- A programação de desactivação diurna (DAY OFF) só está disponível para dias, para os quais já existem programações semanais.
- Se a hora de funcionamento for transferida para o dia seguinte (durante uma definição dia seguinte), o intervalo efectivo de desactivação diurna é definido como se mostra abaixo.

● Normal

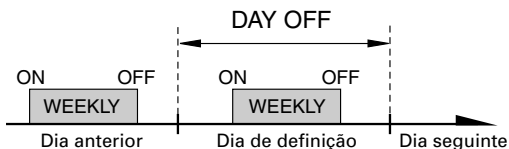

● Definição de dia seguinte

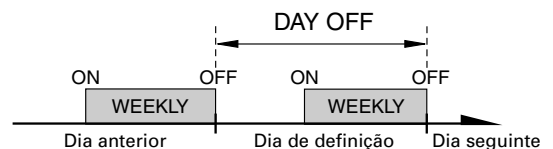

- A definição de desactivação diurna (DAY OFF) só pode ser definida uma vez. A definição de desactivação diurna é cancelada automaticamente após passar o dia definido.

TEMPORIZADOR DE DEFINIÇÃO DE TEMPERATURA

Definição de temporizador de definição de temperatura

1

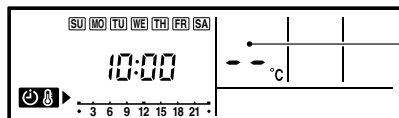

Se não existir uma definição de temperatura definida, surge "--" para a temperatura.

Prima o botão SET BACK (Definição) para alterar a indicação de confirmação de definição.
A hora de funcionamento de definição e a temperatura definida são apresentadas.

2

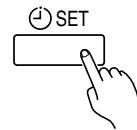

Prima o botão SET (regular) durante 2 ou mais segundos.

3

Definição do dia

Definição da hora de funcionamento

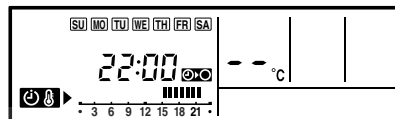

ex. Quando definir todos os dias juntos

Siga os mesmos procedimentos para definir a hora de funcionamento que os para o temporizador semanal. O botão DELETE (Apagar) também é usado como descrito nos procedimentos do temporizador semanal.

4

Definição de temperatura

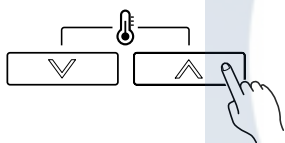

Prima os botões de definição de temperatura para definir a temperatura. (O intervalo de definição de temperatura é o mesmo que o intervalo do modo de operação.)

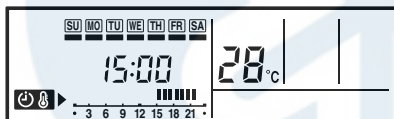

ex. Hora de funcionamento 15:00–22:00

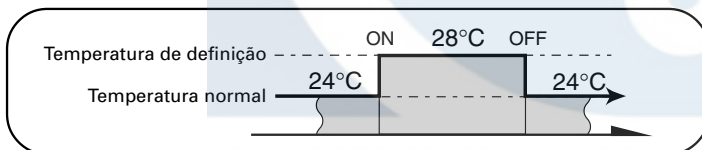

5

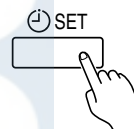

Repta os passos 3 e 4.

Prima o botão SET (Regular) durante 2 segundos ou mais para concluir a definição de temporizador definido de temperatura.

Definição de funcionamento do temporizador de definição

Arranque

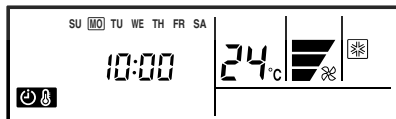

ex. Visor durante o funcionamento do temporizador de definição
(A hora de funcionamento não é apresentada.)

Prima o botão SET BACK (Definição). O visor de confirmação de definição surge durante 5 segundos e, em seguida, o temporizador arranca automaticamente.

Para cancelar

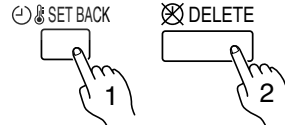

Prima o botão SET BACK (Definição) e, em seguida, prima o botão DELETE (Apagar) enquanto é apresentado o visor de confirmação de definição. Mesmo que o botão SET BACK (Definição) seja premido novamente, o temporizador de definição é cancelado.

NOTAS

- O temporizador de definição só muda a temperatura definida, não pode ser usado para iniciar ou parar o funcionamento do ar condicionado.
- O temporizador de definição pode ser definido para funcionar até duas vezes por dia, mas apenas pode ser usada uma definição de temperatura.
- O temporizador de definição pode ser usado em conjunto com as funções de temporização de arranque, de paragem e semanal.
- O tempo de funcionamento de definição é apresentado apenas no visor de confirmação de definição. (Consulte o passo 1 para o visor de confirmação de definição.)

SUGESTÕES PARA O FUNCIONAMENTO

As instruções relativas ao aquecimento aplicam-se apenas ao “MODELO DE AQUECIMENTO E ARREFECIMENTO” (Ciclo inverso).

Modo de funcionamento: AUTO

MODELO DE ARREFECIMENTO

- Quando a temperatura ambiente está 2 °C acima da temperatura programada, o modo alternar-se-á entre Refrigeração e Desumidificação.
- Durante o modo de Desumidificação, a velocidade do ventilador deverá ser regulada para baixa para seja produzido um efeito de refrigeração suave, durante o qual o ventilador pode parar temporariamente.

MODELO DE AQUECIMENTO E ARREFECIMENTO (Ciclo inverso)

Função de mudança automática

- Quando AUTO CHANGEOVER é seleccionado, o Aparelho de Ar Condicionado selecciona o modo de funcionamento adequado (Refrigeração ou Aquecimento) de acordo com a temperatura ambiente actual.
- Quando selecciona AUTO CHANGEOVER (Mudança automática) pela primeira vez, a ventoinha funciona a uma velocidade muito baixa durante um minuto enquanto a unidade determina as condições actuais da sala e selecciona o modo de funcionamento adequado.
- Assim que a temperatura ambiente estiver próxima da temperatura definida no termostato, o aparelho de ar condicionado inicia o funcionamento de verificação. No modo de funcionamento de verificação, a ventoinha funciona a uma velocidade muito baixa. Se a temperatura ambiente mudar posteriormente, o aparelho de ar condicionado seleccionará novamente o funcionamento adequado (Aquecimento ou Refrigeração) para ajustar a temperatura para o valor definido no termostato. (A variação no funcionamento de verificação é de ± 2 °C relativamente à definição do termostato.)

Velocidade da ventoinha: AUTO

Aquecimento:

A ventoinha funciona a uma velocidade muito baixa quando a temperatura do ar emitido pela unidade interior é baixa.

Refrigeração (COOLING):

A medida que a temperatura ambiente se aproxima da temperatura programada do termostato, a velocidade do ventilador diminui.

Ventilação (FAN):

O ventilador liga e desliga alternadamente. Quando ligado, o ventilador funciona a baixa rotação.

Reiniciar automático

- Se houve um corte de energia para o aparelho de Ar Condicionado, o mesmo voltará a funcionar automaticamente no mesmo modo quando a energia voltar.
- A utilização de outros aparelhos eléctricos (máquina de barbear eléctrica, etc.) ou a proximidade de um rádio transmissor sem fio, pode causar a avaria do aparelho de ar condicionado. Neste caso, desligue temporariamente o disjuntor, ligue-o novamente e, em seguida, utilize o controlo remoto para retomar o funcionamento.

Desempenho de aquecimento

- Este Aparelho de Ar Condicionado utiliza uma bomba de calor que absorve o calor do ar externo e transfere este calor para o interior. Como resultado, o rendimento da operação de aquecimento diminui à medida que a temperatura do ar externo baixa. Se achar que o calor produzido é insuficiente, recomendamos que utilize este Aparelho de Ar Condicionado em conjunto com outro aparelho de aquecimento.
- Os Aparelhos de Ar Condicionado do tipo bomba de calor utilizam a recirculação do ar quente para aquecer o ambiente. Como resultado, é necessário algum tempo após o accionamento para aquecer todo o ambiente.

Poupança de energia

- O modo de poupança de energia (ENERGY SAVE) aumenta ligeiramente a temperatura definida no modo de arrefecimento e baixa a temperatura definida no modo de aquecimento para controlar economicamente o funcionamento da unidade.
- Se premir o botão de poupança de energia (ENERGY SAVE) com a unidade no modo de temporização, a unidade entrará em modo de poupança assim que a unidade arrançar com o temporizador.
- Se desligar o aparelho de ar condicionado no modo de poupança de energia, este desactivar-se-á.
- A temperatura definida no controlo remoto não se alterará, caso seja utilizado o modo de poupança de energia.

Durante a operação de arrefecimento

Depois de premir o botão de poupança de energia (ENERGY SAVE), a programação do termostato sobe automaticamente 1 °C em cada 60 minutos, até atingir um total de 2 °C.

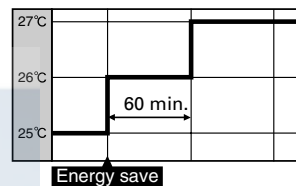

Durante o funcionamento de aquecimento

Depois de premir o botão de poupança de energia (ENERGY SAVE), a programação do termostato desce automaticamente 1 °C em cada 30 minutos, até atingir um total de 4 °C.

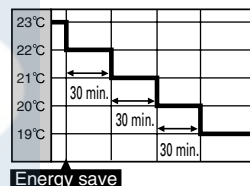

Aquecimento quente (para aquecimento)

A unidade interior impede correntes de ar frio quando começa o funcionamento de aquecimento.

A ventoinha da unidade interior não funcionará ou funcionará a uma velocidade muito baixa até que o aquecedor atinja a temperatura definida.

Descongelação (para aquecimento)

Quando a temperatura exterior é baixa e a humidade alta, o gelo acumula-se na unidade exterior, reduzindo a eficiência do aquecedor. Quando isto acontece, o computador automaticamente inicia o ciclo de descongelação. Durante o ciclo de descongelação, a ventoinha interior pára e surge no controlador remoto. Leva entre 4 a 15 minutos antes que o ar condicionado inicie novamente.

Controlo de grupo

Um controlo remoto pode controlar até 16 aparelhos de ar condicionado. Todos os ares condicionados são operados com as mesmas definições.

Controladores remotos duplos (opcional)



Podem ser adicionados um controlador remoto adicional até ao máximo de dois controlos remotos. Cada controlo remoto pode controlar o ar condicionado. No entanto, as funções de temporizador não podem ser usadas na unidade secundária.

Aparelho de Ar Condicionado Multi-tipo

A unidade interna pode ser ligada a uma unidade externa multi-tipo. O aparelho de ar condicionado multi-tipo permite que múltiplas unidades internas sejam operadas em múltiplos locais. As unidades internas podem ser operadas em simultâneo, de acordo com a sua respectiva saída.

Utilização Simultânea de Múltiplas Unidades

As instruções relativas ao inversor (*) são válidas somente para o modelo "MODELO INVERSOR".

- Quando utilizar um aparelho de ar condicionado multi-tipo, as unidades internas podem ser operadas em simultâneo, mas quando duas ou mais unidades internas do mesmo grupo são operadas em simultâneo, a eficiência do aquecimento e da refrigeração será inferior do que quando uma única unidade interna está a ser utilizada sozinha. Assim, quando pretender utilizar mais do que uma unidade interna ao mesmo tempo para refrigeração, a utilização deverá ser feita durante a noite e as outras vezes quando é necessária uma menor saída. Do mesmo modo, quando múltiplas unidades são utilizadas em simultâneo para aquecimento, recomenda-se que elas sejam utilizadas em conjunto com outros aquecedores de espaço auxiliares, conforme for necessário.
- As condições de temperatura sazonais e externas, a estrutura dos compartimentos e o número de pessoas presentes, também pode resultar em diferenças na eficiência de operação. Recomendamos que experimente vários padrões de operação para verificar o nível da saída de aquecimento e de refrigeração fornecido pelas suas unidades, e utilize as unidades da maneira que melhor combine com o estilo de vida da sua família.
- Se descobrir que uma ou mais unidades fornecem um nível baixo de refrigeração ou de aquecimento durante a operação em simultâneo, recomendamos que pare a operação simultânea das unidades múltiplas.
- *● A operação não pode ser feita nos seguintes diferentes modos de operação.
Se a unidade interna for comandada para realizar um modo de operação para o qual não está preparada, será mostrado  no visor do controlo remoto e a unidade entrará em modo de standby.
Modo de aquecimento e modo de arrefecimento (ou modo de desumidificação)
Modo de aquecimento e modo de ventoinha
- *● A operação pode ser feita nos seguintes diferentes modos de operação.
Modo de arrefecimento e modo de desumidificação
Modo de arrefecimento e modo de ventoinha
Modo de desumidificação e modo de ventoinha
- *● O modo de operação (modo de aquecimento ou modo de arrefecimento (desumidificação)) da unidade externa será determinado pelo modo de operação da unidade interna que foi operada primeiro. Se a unidade interna foi iniciada no modo de ventoinha, o modo de operação da unidade externa não será determinado.
Por exemplo, se a unidade interna (A) for iniciada no modo de ventoinha e depois a unidade interna (B) colocada em funcionamento no modo de aquecimento, a unidade interna (A) inicia o funcionamento no modo de ventoinha, mas assim que a unidade interna (B) iniciar o funcionamento no modo de aquecimento, é colocada em modo de standby, sendo mostrado  no visor de controlo remoto. A unidade interna (B) continuará a funcionar no modo de aquecimento.

Nota

As instruções relativas a aquecimento (*) são válidas somente para o modelo "AQUECIMENTO/REFRIGERAÇÃO" (Ciclo Inverso).

- *● Durante a utilização do modo de aquecimento, a unidade externa começará ocasionalmente a operação de descongelação durante pequenos períodos. Durante a operação de descongelação, se o utilizador definir novamente a unidade interna para aquecimento, o modo de descongelação continuará, e a operação de aquecimento começará depois de completar a descongelação, com o resultado de que pode ser necessário algum tempo antes de sair ar quente.
- *● Durante a utilização do modo de aquecimento, o topo da unidade interna pode ficar quente, mas isto deve-se ao facto de o líquido de refrigeração circular através da unidade interna mesmo quando esta é parada; isto não é uma avaria.

REGULAÇÃO DA DIRECÇÃO DE CIRCULAÇÃO DO AR

As instruções relativas ao aquecimento aplicam-se apenas ao “MODELO DE AQUECIMENTO E ARREFECIMENTO” (Ciclo inverso). Inicie o funcionamento do aparelho de ar condicionado antes de realizar este procedimento.

Para regular o fluxo de ar vertical



Prima o botão de equee fluxo de ar vertical.

O indicador de equevertical  fica intermitente sempre que é premido o botão de equee fluxo de ar vertical.

Sempre que o botão é premido, a definição do fluxo de ar muda, tal como é ilustrado na figura que se segue.

① ⇌ ② ⇌ ③ ⇌ ④

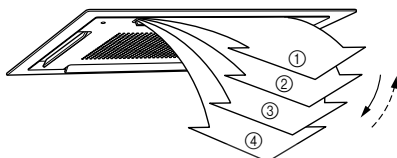

NOTAS

- O fluxo de ar é automaticamente definido em função do modo de operação seleccionado.
Durante o modo de Arrefecimento/Desumidificação: Fluxo de ar horizontal ①
Durante o modo de Aquecimento: Fluxo de ar descendente ④
- Durante o modo AUTO, o fluxo de ar será definido para fluxo de ar horizontal ① para o primeiro minuto de funcionamento do aparelho de ar condicionado. O fluxo de ar não poderá ser alterado durante este período de tempo.
- Utilize sempre o botão de equee fluxo de ar vertical do controlo remoto para regular as alhetas do fluxo de ar vertical. Tentar ajustá-las manualmente poderá resultar num funcionamento inadequado. Se as alhetas não estiverem a funcionar devidamente, desligue o aparelho de ar condicionado e ligue-o novamente.
- Deverá ter-se em atenção o fluxo de ar e a temperatura ambiente durante o ajuste das definições, caso o aparelho de ar condicionado seja utilizado numa sala com bebés, crianças de tenra idade, pessoas idosas ou doentes.

FUNÇÃO SWING (OSCILAÇÃO)

Inicie o funcionamento do aparelho de ar condicionado antes de realizar este procedimento.

Para seleccionar/interromper o funcionamento de “leque”



Prima o botão de equee fluxo de ar vertical durante 2 segundos ou mais para seleccionar ou interromper o funcionamento de “leque”. O indicador de equevertical  aparece durante o funcionamento de “leque”.

O alcance do “leque” depende do fluxo de ar definido.

Definição do fluxo de ar	Alcance do “leque”
①	① a ③
②, ③	② a ④
④	① a ④ (alcance total)

NOTAS

- Para alterar o alcance do “leque”, utilize o botão de equee fluxo de ar vertical do controlo remoto.
- O funcionamento de equepoderá parar temporariamente sempre que a ventoinha do aparelho de ar condicionado não estiver a funcionar ou a funcionar a velocidades muito baixas.

CUIDADOS E MANUTENÇÃO

⚠ AVISO!

- Antes de limpar a unidade, certifique-se de que desligou a unidade e a alimentação. (Desligue o disjuntor)
- Um ventilador funciona a alta velocidade no interior da unidade, podendo provocar ferimentos pessoais.

Limpeza do filtro de ar

- 1** Pressione os dois botões da grelha de entrada (duas localizações) e abra a mesma.

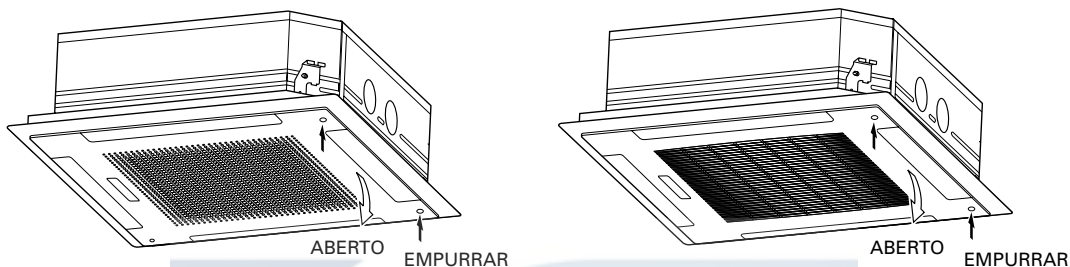

- 2** Mantenha o gancho em A para baixo e retire o filtro.

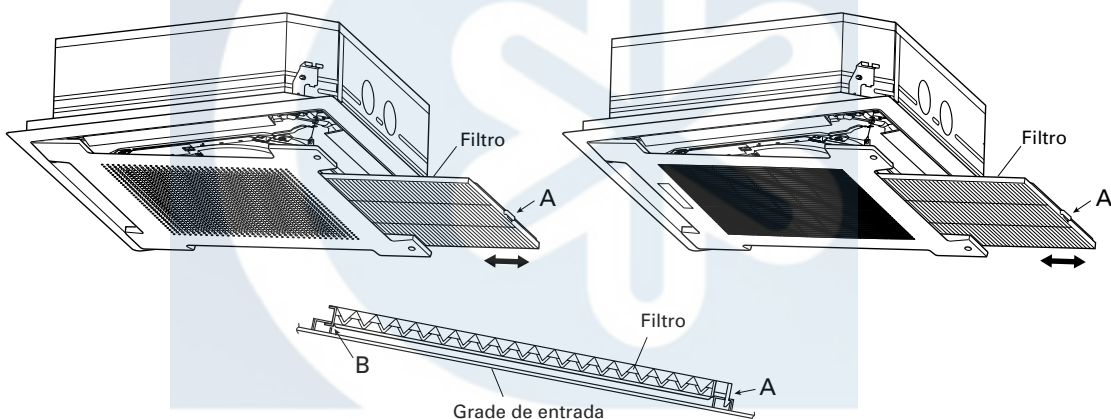

Ao voltar a instalar o filtro, certifique-se de que os ganchos em A e B engatam correctamente na devida posição.

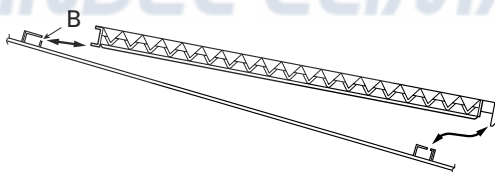

- 3** Limpe o filtro de ar.
Remova a poeira com um aspirador de pó ou lave com água corrente. Se lavar o filtro de ar com água corrente, deixe-o ar secar completamente num local à sombra, antes de reinstalá-lo.

i NOTAS

- O pó pode ser retirado do filtro de ar com um aspirador de pó ou mergulhando - o filtro numa solução de detergente suave e água morna. Se lavar o filtro, deixe-o secar completamente num local à sombra antes de reinstalá-lo.
- Se houver acumulação de sujidade no filtro de ar, o fluxo de ar diminuirá, reduzindo a eficiência de funcionamento e aumentando o ruído.
- Durante os períodos de utilização normal, os filtros de ar devem ser limpos em cada dois meses.

CUIDADOS E MANUTENÇÃO

Como limpar

- Quando utilizado durante longos períodos de tempo, a unidade poderá acumular sujidade no interior, reduzindo o seu desempenho. Recomendamos que a unidade seja inspeccionada regularmente, para além de serem efectuados os procedimentos de limpeza e cuidados. Para mais informações, consulte a assistência técnica autorizada.
- Quando limpar o corpo da unidade, não use água a uma temperatura superior a 40 °C, produtos de limpeza abrasivos ou voláteis como a benzina, o diluente, etc.
- Não exponha o corpo da unidade a insecticidas líquidos ou “sprays” para cabelo.
- Quando vir que não vai utilizar a unidade durante 1 mês ou mais, deixe o aparelho a funcionar continuamente no modo de ventilação (FAN) durante cerca de 12 horas para permitir que as partes internas sequem completamente.

AUTO-DIAGNÓSTICO

Quando surge a indicação de erro “E:EE”, é necessária uma inspecção ao sistema e ar condicionado. Consulte o pessoal técnico autorizado.

1 Interrompa o funcionamento do ar condicionado.

2

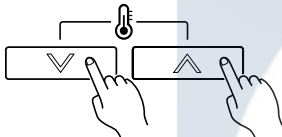

Prima os botões da temperatura definida \wedge / \vee simultaneamente durante 5 segundos ou mais para iniciar o diagnóstico automático.



ex. Ecrã de erro

Número da unidade (habitualmente 0)
Código de erro

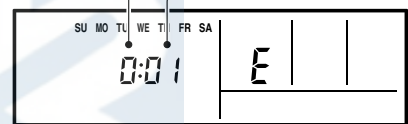

ex. Verificação do diagnóstico automático

3

Prima os botões da temperatura definida simultaneamente durante 5 segundos ou mais para parar o diagnóstico automático.

ENINDEL CLIMA

RESOLUÇÃO DE PROBLEMAS

As instruções relativas ao aquecimento aplicam-se apenas ao “MODELO DE AQUECIMENTO E ARREFECIMENTO” (Ciclo inverso).

⚠ CUIDADO!

Em caso de avaria (cheiro a queimado, etc.) pare imediatamente o funcionamento, desligue o disjuntor e contacte o pessoal de assistência técnica autorizado.

Apenas desligar o interruptor da unidade não desliga completamente a unidade da fonte de alimentação. Certifique-se sempre que desliga o disjuntor para assegurar que a corrente é totalmente desligada.

Antes de pedir assistência, efectue as seguintes verificações:

	Sintoma	Problema	Veja página
FUNÇÃO NORMAL	Não entra imediatamente em funcionamento:	<ul style="list-style-type: none"> Se a unidade for parada e, em seguida, imediatamente reiniciada, o compressor não funciona durante cerca de 3 minutos, de forma a evitar que os fusíveis rebentem. Sempre que o disjuntor seja desligado e novamente ligado, o circuito de protecção funciona durante cerca de 3 minutos, evitando que a unidade funcione nesse período. 	—
	Ouve-se ruído:	<ul style="list-style-type: none"> Durante o funcionamento e imediatamente após a paragem da unidade, pode ouvir-se o barulho de água a correr nos canos do ar condicionado. Além disso, o ruído pode ser ouvido durante 2 ou 3 minutos após começar a funcionar (barulho do fluido de arrefecimento). Durante o funcionamento, é possível ouvir-se um ligeiro rangido. Este som é o resultado da expansão e contracção do painel devido às mudanças de temperatura. 	—
		<ul style="list-style-type: none"> Durante o funcionamento de aquecimento, pode ouvir-se ocasionalmente um zumbido. Este som é produzido pelo funcionamento de descongelação automática. 	9
	Cheiros:	<ul style="list-style-type: none"> Podem ser emitidos alguns odores da unidade interior. Este cheiro é o resultado dos cheiros do ambiente (móvel, tabaco, etc.) que foram introduzidos no ar condicionado. 	—
	É emitido vapor:	<ul style="list-style-type: none"> Durante o arrefecimento, pode ser visto um ligeiro vapor a sair da unidade interior. Isto resulta do súbito arrefecimento do ar ambiente pelo ar emitido pelo ar condicionado, dando origem a condensação e vapor. 	—
		<ul style="list-style-type: none"> Durante o funcionamento de aquecimento, a ventoinha da unidade exterior pode parar e pode sair vapor da unidade. Isto deve-se ao funcionamento de Descongelação automática. 	9
	O fluxo de ar é interrompido:	<ul style="list-style-type: none"> Quando o modo de aquecimento é accionado, a velocidade do ventilador é temporariamente muito lenta, para permitir que as partes internas aqueçam. Durante a operação de aquecimento, se a temperatura ambiente subir acima da regulação do termostato, a Unidade Externa parará e a Unidade Interna funcionará a uma velocidade muito baixa. Se desejar aquecer mais o ambiente, regule o termostato para uma definição mais elevada. 	—
		<ul style="list-style-type: none"> Durante o funcionamento de aquecimento, a unidade pára temporariamente (entre 2 e 16 minutos) quando o modo de descongelação automática funciona. Durante o funcionamento da descongelação automática, é mostrado no visor do controlo remoto. 	9
		<ul style="list-style-type: none"> O ventilador pode funcionar a uma velocidade muito reduzida quando a unidade estiver a controlar a temperatura ambiente. 	—
		<ul style="list-style-type: none"> No modo de controlo automático (AUTO), o ventilador funcionará a uma velocidade muito baixa. 	—
<ul style="list-style-type: none"> No caso de unidades Multitipo, se forem utilizadas várias unidades em modos de funcionamento diferentes, como indicado abaixo, as últimas unidades colocadas a funcionar irão desligar-se e será apresentada a indicação no visor do controlo remoto das unidades interiores desligadas. Modo de aquecimento e modo de arrefecimento (ou modo de desumidificação) Modo de aquecimento e modo de ventoinha 		10	
<ul style="list-style-type: none"> Durante o funcionamento de aquecimento, pode produzir-se água na unidade exterior devido ao funcionamento de descongelação automática. 		9	
O indicador de sensor térmico está a piscar:	<ul style="list-style-type: none"> O sensor da temperatura ambiente pode estar avariado. Consulte o pessoal técnico autorizado. 	—	

RESOLUÇÃO DE PROBLEMAS

	Sintoma	Itens a verificar	Veja página
VERIFICAR NOVAMENTE	Não funciona de todo:	<ul style="list-style-type: none">● Houve uma falha de corrente?● Foi substituído um fusível queimado ou disjuntor?	—
		<ul style="list-style-type: none">● O temporizador está a funcionar?	5 a 7
	Fraco desempenho de arrefecimento (ou Aquecimento):	<ul style="list-style-type: none">● O filtro de ar está sujo?● Estão a grelha de entrada ou a porta de saída dos ar condicionado bloqueadas?● Ajustou a definições da temperatura ambiente (termostato) correctamente?● Está alguma janela ou porta aberta?● No caso de funcionamento de arrefecimento, há alguma janela a deixar entrar sol forte? (Feche as cortinas)● No caso de funcionamento de arrefecimento, há aparelhos de aquecimento e computadores na sala ou há muita gente na sala?	—

Se o problemas persistir depois de efectuar estas verificações ou se notar um cheiro a queimado, pare imediatamente o funcionamento, desligue o interruptor e consulte o pessoal técnico autorizado.





ENINDEL CLIMA